

CFG[®]

1808



CATALOGO
PRODOTTI TECNICI
PER LA
MANUTENZIONE PROFESSIONALE
ED IL FAI DA TE



CATALOGO PRODOTTI TECNICI
PER LA MANUTENZIONE PROFESSIONALE
ED IL FAI DA TE

La CFG srl si riserva di apportare, in qualsiasi momento e senza preavviso, eventuali modifiche alle caratteristiche tecniche, alle confezioni ed alle marche degli articoli illustrati a catalogo.

I colori riprodotti a catalogo devono essere considerati indicativi perchè soggetti a variazioni nella fase di stampa. È vietato ogni utilizzo e/o riproduzione parziale del testo e delle immagini senza l'autorizzazione scritta della CFG srl.

Indice alfabetico

A

2-26 Electro	pag.	32-86
3-36 Anticorrosion	pag.	34
5-56 Super	pag.	36
6-66 Marine	pag.	40-202
260 °C Black	pag.	62-182
343 °C Red	pag.	63-183
Acciaio Inox 18/10	pag.	106
Acciaio - pulitore - Nautica	pag.	217
Adesivi anaerobici	pag.	118
Adesivi cianoacrilici	pag.	129
Adhesive lubricant	pag.	55
Airco cleaner	pag.	176
Alta temperatura - Smalto spray	pag.	168
Anti Spatter	pag.	114
Ambi Pur Car	pag.	200
Armi	pag.	56

B

Bandage	pag.	185
Belt Grip	pag.	59
Biciclette	pag.	190
Blaster	pag.	28
Blaster garden	pag.	29
Blaster nautica	pag.	30-204
Bloccacuscinetti universale	pag.	124
Brakleen Pro	pag.	186

C

Cannucce di ricambio per schiuma poliuretana aerosol	pag.	155
Carb & Egr Cleaner (ex Carburettor cleaner)	pag.	180
Cartella colori spray	pag.	170
Cera per auto	pag.	194
Cera per barche	pag.	205
Chain lube	pag.	54-189
Chain lube (Food)	pag.	80
Cianoacrilato Gel	pag.	134
Cianoacrilato HV 1500	pag.	133
Cianoacrilato LV 20	pag.	131
Cianoacrilato MV 100	pag.	132
Cockpit matt	pag.	199
Cockpit shine	pag.	198
Colla spray Fast stick	pag.	136
Colla spray Power stick	pag.	137
Complex blue (Food)	pag.	74
Contact Cleaner	pag.	90

D

Contact Cleaner Q.D.	pag.	88
Contact Cleaner (Food)	pag.	76
Copper Paste Pro	pag.	19-109
Crema Lavamani bianca	pag.	23
Crick 110/120/130	pag.	112
Crick set	pag.	113

Deghiacciante	pag.	191
Detergente per elettronica	pag.	89
Disossidante per contatti	pag.	91
Dry Lube Food	pag.	82
Dust Free	pag.	94

E

Eco Leak Finder	pag.	65
Electronic cleaner	pag.	89-188
Espositore da banco adesivi istantanei cianoacrilici	pag.	135
Espositore da banco frenafilietti sigillanti anaerobici	pag.	128
Espositore da banco grassi in tubo	pag.	20
Espositore da banco pennarelli	pag.	174
Espositori smalti spray	pag.	169

F

Fast Stick	pag.	136
Ferro micaceo	pag.	108
Fibra di vetro di tessuto	pag.	157-212
Foam Cleaner (Food)	pag.	75
Food grease (Food)	pag.	83
Food kleen (Food)	pag.	72
Frenafilietti debole	pag.	120
Frenafilietti extraforte	pag.	122
Frenafilietti medio	pag.	121
Frenafilietti penetrante extraforte	pag.	123
Frenafilietti - Riepilogo caratteristiche	pag.	119

G

Galva Brite	pag.	104
Gasket remover	pag.	181
Gel lavamani professionale concentrato	pag.	22
Glass clean	pag.	193
Go! Auto & Moto	pag.	187
Gommoni - pulitore - Nautica	pag.	214
Gommoni - protettivo - Nautica	pag.	214
Grasso ad alte prestazioni	pag.	10
Grasso adesivo	pag.	18
Grasso alimentare bianco inodore	pag.	17-84
Grasso antigrippante	pag.	12
Grasso bianco al teflub	pag.	15
Grasso bianco multiuso	pag.	8
Grasso bianco spray	pag.	9
Grasso blu per nautica	pag.	16-206
Grasso di vaselina tecnica	pag.	11

Grasso siliconico	pag.	14
Grasso trasparente al silicone	pag.	13
Guarnizione flessibile	pag.	125
Gun Stor II	pag.	57
Gun care (Armi)	pag.	56
High speed grease	pag.	46
Industrial degreaser (Food)	pag.	71
Inox kleen	pag.	64-73-107
Label off super (Food)	pag.	77
Lavacristalli	pag.	192
Lavamani - Gel professionale concentrato	pag.	22
Lavamani - Crema bianca	pag.	23
Lavamani - Pasta bianca	pag.	24
Lavamani - Pasta universale al limone	pag.	25
Lavatute	pag.	26
Leak Finder - Trovafughe	pag.	65
Lectra Clean II	pag.	92
Lubrificante adesivo	pag.	55
Lubrificante asciutto - Teflub	pag.	49
Lubrificante passacavi	pag.	98
Lubrificante per catene	pag.	54
Lubrificante per contatti	pag.	93
Marmitte - Bandage	pag.	185
Marmitte - Mounting paste	pag.	184
Marmitte - Repair gum	pag.	184
Mastice refrattario	pag.	150
Minus 50	pag.	96
Motor starter	pag.	178
Motor Clean Pro	pag.	179
Mounting paste	pag.	184
Multilube	pag.	43
Multi oil (Food)	pag.	78
N.F. Precision Cleaner	pag.	87
Olio da taglio plurivalente	pag.	116
Olio di vaselina tecnica	pag.	48
Parabordi - pulitore - Nautica	pag.	217
Passa cavi elettrici	pag.	98
Pasta abrasiva lucidante	pag.	160
Pasta di rame	pag.	19-109
Pasta lavamani universale al limone	pag.	25
Pasta lavamani bianca	pag.	24
Pennarelli	pag.	172

H
I

L

M

N
O

P

Pen Oil (Food)	pag.	79
Piatti e stoviglie - detergente - Nautica	pag.	219
Pistola applicatrice	pag.	66
Pistola erogatrice per schiuma poliuretana	pag.	155
Plastificatore	pag.	97
Power stick	pag.	137
Power Clean Pro (ex Quickleen)	pag.	31
Precision Cleaner N.F.	pag.	87
Professional acrylic color	pag.	166
Proteak	pag.	215
Protettivo per nautica	pag.	207
Pulitore per schiuma poliuretana	pag.	154

Q

Q.D. Contact Cleaner	pag.	88
Quickleen	pag.	31

R

Repair gum	pag.	184
Resina liquida poliestere	pag.	158-211
Rifàtutto	pag.	161
Rifàtutto Tape	pag.	162-163
Rimox	pag.	100
Rost Flash	pag.	44
Rust remover	pag.	101

S

Saldatura Anti spatter	pag.	114
Saldatura Crick 110/120/130	pag.	112
Schiuma Poliuretana (applicazione manuale)	pag.	152
Schiuma Poliuretana (applicazione a pistola)	pag.	153
Schiuma Poliuretana - cannucce di ricambio per aerosol	pag.	155
Schiuma Poliuretana - pistola	pag.	155
Schiuma Poliuretana - pulitore	pag.	154
Scolla etichette	pag.	138
Sentine pulitore - Nautica	pag.	213
Serrature	pag.	58
Shampoo lavaincera	pag.	196
Skai - nutriente - Nautica	pag.	216
Skai - pulitore - Nautica	pag.	216
Sigillante acrilico - Cartuccia	pag.	148
Sigillante al PTFE	pag.	127
Sigillante verde per piani	pag.	126
Silicone (Food)	pag.	81
Silicone spray	pag.	52
Silicone acetico multiuso bianco - Tubetto	pag.	143
Silicone acetico multiuso trasparente - Tubetto	pag.	142
Silicone acetico multiuso - Cartuccia	pag.	140
Silicone acetico multiuso nero - Tubetto	pag.	141
Silicone acetico sanitario - Cartuccia	pag.	144
Silicone alta temperatura - Cartuccia	pag.	149
Silicone neutro trasparente - Cartuccia	pag.	145

	Silicone neutro inodore bianco - Tubetto	pag.	146
	Silicone neutro inodore trasparente - Tubetto	pag.	147
	Silicone spray	pag.	52
	Slideway oil	pag.	47
	Smalto alta temperatura	pag.	168
	Smoke Test	pag.	53
	SP 350 II	pag.	50
	SP 400 II	pag.	51-110
	Special color	pag.	167
	Spolveratore	pag.	95
	Stucco metallico poliestere	pag.	159
	Stucco per vetri classico	pag.	164
	Supercut II	pag.	115
	Super Penlub MoS2	pag.	42
	Teak - pulitore - Nautica	pag.	215
	Teak - sbiancante - Nautica	pag.	215
	Teak - rinnovante - Proteak - Nautica	pag.	215
T	Teflub - Lubrificante asciutto	pag.	49
	Teflub marine	pag.	208
	Tessuto di fibra di vetro	pag.	157-212
	Textile clean	pag.	197
	Tire shine	pag.	195
	Trova fughe	pag.	65
U	Urethane isolation trasparente (Clear)	pag.	60
	Urethane isolation rosso (Red)	pag.	61
V	Vetro - pulitore - Nautica	pag.	218
	Vetroresina kit	pag.	156-209
	Vetroresina poliestere	pag.	158-210
	Vetroresina - detergente - Nautica	pag.	218
W	WC - disgregante - Nautica	pag.	219
	White lithium grease	pag.	9
Z	Zinc	pag.	105
	Zincante a freddo	pag.	102
	Zincante tecnico	pag.	103
	Zincante chiaro	pag.	104



GRASSI



Grasso bianco multiuso

Lubrificante bianco non dilavabile

Non sporca.

Lubrifica e protegge anche in presenza di ripetute azioni dilavanti, di acqua dolce o marina.

- A base di litio e titanio.
- Lubrifica e protegge dalla corrosione anche in presenza di prolungate azioni dilavanti di acqua marina e di ampie e ripetute variazioni di temperatura.
- In campo industriale, navale, automobilistico, domestico si applica su perni, cerniere, mozzi ruota, cuscinetti per medie velocità e medi carichi, slitte, cavi, guaine, vinci, comandi entro o fuoribordo, timonerie.

Caratteristiche tecniche

Aspetto	pasta colore bianco
Gradazione N.L.G.I.	2
Punto goccia ASTM D 566	185 °C
Wheel bearing test ASTM D 1263	
perdita di peso	inferiore a 2,5 gr
Resistenza al dilavamento ASTM D 1264	
perdita di peso	inferiore a 2,5 gr
Viscosità olio base	Iso 110
Temperatura di esercizio	-25 +120 °C
Fattore velocità	500000

Confezioni e codici



Tubo
125 ml
L00300



Barattolo
500 ml
L00302



Barattolo
1000 ml
L00303



Secchio
5000 ml
L00304





Grasso bianco

**Lubrificante al litio e PTFE.
Universale e persistente.**

Il PTFE (politetrafluoroetilene) assicura una azione antiusura ed antigrippante di lunga durata. Riduce l'attrito degli accoppiamenti metallo/plastica e plastica/plastica

- Grasso ad alte prestazioni a base di saponi di litio additivato con PTFE. Grado NLGI 2.
- All'erogazione è altamente fluido e possiede un forte potere penetrante. In seguito il film acquista la consistenza necessaria per assicurare i massimi e prolungati effetti lubrificante ed antigrippante.
- Il film sottile e persistente garantisce una efficace lubrificazione e protezione dalla corrosione. Resiste al dilavamento con acqua fino a 90 °C. Temperatura di esercizio da -30 °C a +170 °C.
- Il PTFE (politetrafluoroetilene) lo rende lubrificante specifico in presenza di attrito misto ed elevata frequenza di avviamenti ed arresti.
- Adatto per superfici verticali. Non cola e non scorre.
- La colorazione bianca consente un immediato controllo della copertura e della corretta distribuzione. Non macchia.
- Per trasmissioni e movimenti di macchinari e attrezzature da officina. Cavi e rinvii freni, acceleratori, cambi, frizioni. Giunti, guide, cerniere, rinvii, portoni basculanti ed avvolgibili, catene, morsetti di batterie, antenne estraibili, cavi, funi, ingranaggi aperti, catene, pompe...

Specifiche NATO: NSN 9150-131175364

Confezioni e codici

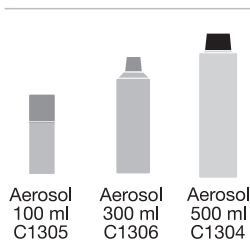

Caratteristiche tecniche

Aspetto	grasso, bianco, viscoso
Intervallo di distillazione	60 °C ÷ 100 °C
Densità (@ 20 °C)	0,81
Caratteristiche del film dopo evaporazione dei solventi:	
Densità (@ 20 °C)	0,95
Temperatura di infiammabilità (open cup)	> 200 °C
Punto goccia	177 °C
Consistenza NLGI	2
Temperatura minima di esercizio	-18 °C
Resistenza ad usura (ASTM D 2266)	0,52 mm
Carico di saldatura (DIN 51350)	360 kg
Resistenza ad acqua calda (DIN 51807TI, 90 °C)	classe 0





Grasso ad alte prestazioni

Lubrificante persistente multiuso

Grasso di alta qualità per cuscinetti operanti ad alte e basse velocità e/o alti carichi
Consente di prolungare gli intervalli tra le lubrificazioni

- Di qualità superiore, polivalente, a base di idrossistearato di litio.
- Ottima resistenza all'ossidazione, all'umidità, alla corrosione, agli altissimi carichi (EP), alle alte velocità, alla lunga permanenza a temperature elevate.
- Supera le prestazioni di ogni tipo di grasso al calcio, al sodio, a base mista, all'alluminio etc.
- Consigliato per veicoli e macchinario industriale, edile, stradale anche nelle più severe condizioni di esercizio; per cuscinetti piani o a rotolamento a sfere o rulli, dinamo, pompe acqua, motori elettrici, rulli di supporto cingoli, in presenza di velocità elevate, altissimi carichi, acqua o alte temperature.

Caratteristiche tecniche

Aspetto	pomatoso colore ambra
Gradazione N.L.G.I.	2
Punto goccia ASTM D 566	185 °C
Temperatura di esercizio	-20 +120 °C
Fattore velocità	500000
Corrosione su rame (IP 112-56)	nessuna
Wheel bearing test ASTM D 1263	
perdita di peso	< a 2,5 gr
Penetrazione lavorata 60 doppi colpi:	
ASTM D 217	265 - 295 mm/10
Penetrazione lavorata dopo 100000 doppi colpi:	
perdita di consistenza	inferiore al 10%
Rof. rig. vita del cuscinetto in ore	
100000 giri/min a 110 °C	1480
Prova Timken ok value	
ASTM D250	45 lbs

Confezioni e codici



Tubo
125 ml
L00600



Barattolo
500 ml
L00602



Barattolo
1000 ml
L00603



Secchio
5000 ml
L00604





Grasso di vaselina tecnica

Lubrificante protettivo, incolore, inerte, ecologico.

Lubrificante denso, aderente, persistente, incolore, ecologico, inerte. Protettivo e sigillante non indurente. Difficilmente asportabile dall'acqua.

Caratteristiche tecniche

Aspetto	pastoso da bianco a giallo
Odore	debole
Punto di fusione	40 - 80 °C
Punto goccia (Mettler FP 5/53)	40 - 80 °C
Punto di infiammabilità (NF T 60-118)	> 180 °C
Densità (20 °C)	0,830 - 0,870 kg/dm ³
Solubilità in acqua	insolubile
Solubilità nei solventi	solubile nei solventi aromatici
Viscosità	4-7 e S1 a 100 °C

- Crema paraffinica pura, limpida, inalterabile. Non si ossida, non irrancidisce, non indurisce, non ingiallisce. Non macchia. Non reagisce con i materiali.
- Riduce l'attrito ed evita il bloccarsi di movimenti meccanici.
- Lubrificante persistente per serrature, cerniere, serrande, tappi a vite, impieghi tecnici, domestici e hobbistici.
- Ostacola la corrosione dei metalli perché impedisce il contatto con aria e smog.
- Protegge la gomma dall'imporrimento.
- Rende parti in legno scorrevoli, impenetrabili dall'acqua, difese dall'ammarcimento, dal ritiro e dalla fragilità per inaridimento.
- Antiadesivo per guarnizioni e chiusure.
- Riduce la bagnabilità di tessuti, pelle, cuoio conservandoli morbidi e flessibili.

Confezioni e codici



Tubo
125 ml
L00100



Barattolo
500 ml
L00101



Barattolo
1000 ml
L00103



Secchio
5000 ml
L00104





Grasso antigrippante

Lubrificante grigio antiusura meccanica al Bisolfuro di Molibdeno.

Eccezionale potere lubrificante, antigrippante, antiusura. Resiste ad ossidazione, agenti chimici e alti carichi. Lubrifica in fase fluida fino a 140 °C. Per la lubrificazione di giunti omocinetici.

- Ha eccezionale potere lubrificante, antigrippante, antiusura.
- Resiste all'umidità, all'ossidazione, agli agenti chimici e ad alti carichi.
- Lubrifica in fase fluida fino alla temperatura di 140 °C; al di sopra agisce il lubrificante asciutto Bisolfuro di Molibdeno.
- In ambiente terrestre, marino, agricolo è particolarmente adatto a lubrificare cuscinetti, manovellismi, ruote dentate, slitte, giunti cardanici, bracci articolati, bozzelli, funi metalliche, perni di ruote, cingoli o benne.

Caratteristiche tecniche

Aspetto	pasta di colore grigio scuro-nero
Infiammabilità del fluido base	sup a 230 °C
Punto goccia ASTM D 566	185 °C
Temperatura di esercizio	-20 +140 °C
Fattore velocità	500000
Corrosione su rame (IP 112-56)	nessuna
Wheel bearing test ASTM D 1263	
perdita di peso	3 gr
Resistenza al dilavamento	
ASTM D 1264 perdita di peso	5 gr
Viscosità apparente, poises gradiente scorrimento 25 sec. con temperatura 0 °C	620
Viscosità olio base	ISO 110
Caratteristiche del MoS ₂	
	98,8 % purezza come MoS ₂
Dim. delle particelle	
	media 0,7 micron/mass. 5 micron
Tre sfere riv 5 ore 600 giri perdita di consistenza	<10%

Confezioni e codici



Tubo
125 ml
L00400



Barattolo
500 ml
L00402



Barattolo
1000 ml
L00403



Secchio
5000 ml
L00404





Grasso trasparente al silicone

Lubrificante incolore idrorepellente.

Lubrificante e protettivo ad azione prolungata, inalterabile ed innocuo. Idrorepellente ed antiadesivo. Non macchia.

- Limpido, di consistenza gelatinosa. Eccezionalmente stabile chimicamente e termicamente. Non dilavabile, inalterabile nel tempo, difficilmente rimovibile, permane a lungo, efficace tra -30 °C e +230 °C.
- Lubrificante specifico per accoppiamenti misti metallo / plastica / legno / gomma. Non raccomandato per cuscinetti ed alti carichi.
- Protegge i metalli dalla corrosione isolandoli da aria vapori e condense.
- Evita l'imporrimento della gomma, mantiene idrorepellenti e morbidi pelle cuoio e tessuti.
- Antiadesivo per colle, pitture, guarnizioni. Distaccante per stampi. Isolante elettrico. Asportabile solo con ripetuta azione di solventi.

Caratteristiche tecniche

Aspetto	pasta colore ghiaccio
Fluido base	olio di silicone puro tipo dimetilpolisilossani
Viscosità del fluido base	220 Cst a 50 °C
Penetrazione	230 - 240 mm/10
Punto goccia ASTM D 566	non misurabile
Infiammabilità	sup. a 300 °C
Rigidità elettrica	12 kV/mm
Intervallo temperatura di esercizio	-30 +230 °C

Confezioni e codici



Tubo
125 ml
L00500



Barattolo
500 ml
L00502



Barattolo
1000 ml
L00503



Secchio
5000 ml
L00504





Grasso siliconico

Lubrificante protettivo persistente.

Grasso lubrificante e protettivo ad azione prolungata, inalterabile ed innocuo.

Idrorepellente.

Intimamente aderente difficilmente rimovibile.

- Isola dal contatto con gas e vapori. Impedisce la corrosione.
- Lubrificante idrorepellente, scarsamente emulsionabile. Non scurisce e non sporca.
- Applicato con un panno lascia sul metallo una leggera untuosità non appiccicosa che impedisce ossidazione, opacizzazione e grippaggio, conserva la brillantezza dei metalli lucidati, acciaio, rame, bronzo, ottone, argento, anche se esposti ad atmosfera salmastrosa.
- Impermeabilizzante per legno, cuoio, pelle, tessuti, tende. Li mantiene protetti, morbidi, elastici.
- Difende la gomma dall'imporrimento.

Caratteristiche tecniche

Densità (@ 20 °C)	0.99
Punto goccia	oltre 250 °C
Intervallo di stabilità	- 50 ÷ +180 °C
Carica	assente
Evaporazione 24 h @ 150 °C	inferiore a 2.5 %

Confezioni e codici

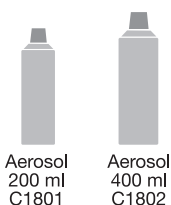

Aerosol
200 ml
C1801

Aerosol
400 ml
C1802





Grasso bianco al Teflub

Grasso a base di solfonato di calcio e lubrificante solido PTFE

Riduce il coefficiente di attrito. Ha effetto prolungato. Resiste al dilavamento e alle alte pressioni fino a 160 °C.

- La presenza del politetrafluoroetilene (PTFE) assicura effetti antiusura meccanica e antigrippaggio particolarmente prolungati nel tempo.
- Il lubrificante solido PTFE micronizzato si ancora saldamente alle superfici trattate garantendo la lubrificazione anche quando sollecitazioni meccaniche o temperatura eliminano la parte grassa del prodotto.
- Stabile a temperature di esercizio comprese tra -20 e +160 °C.
- Resistente al dilavamento, anche con acqua fino a 90 °C.
- Contiene inibitori della corrosione che impediscono ai metalli di reagire con gli agenti aggressivi.
- Adatto per applicazioni di bassa velocità e alti carichi.
- Specifico per la lubrificazione a lungo termine di accoppiamenti metallo/metallo, metallo/plastica, plastica/plastica di uso continuo o saltuario, comandi, rinvii, ferramenti di barche, motori marini, macchine agricole e da giardino, veicoli specie se esposti a condense, pioggia e getti di acqua.

Caratteristiche tecniche

Aspetto	pomatoso di colore giallo opalescente
Natura dell'addensante	sapone di solfonato di calcio
Punto goccia (ASTM D566)	>240 °C
Comportamento all'acqua	eccellente
Viscosità olio di base	ISO 320
Intervallo temperatura di impiego	-20 ÷ +160 °
con alte frequenze di rilubrificazione	fino a +195 °C
Fattore velocità	350.000
Penetrazione lavorata 60 doppi colpi	
ASTM D 217	265-295 mm/10
Wheel Bearing Test ASTM D 1263	
perdita in peso	2 gr.

Confezioni e codici



Tubo
125 ml
L01400



Barattolo
500 ml
L01401



Secchio
5000 ml
L01404





Grasso blu per nautica

Lubrificante anticorrosivo non dilavabile.

Grasso semisintetico fortemente adesivo e idrorepellente.

Caratteristiche tecniche

Aspetto	pomatoso filante
Colore	blu
Consistenza NLGI	2
Punto goccia ASTM D 566	225 °C
Intervallo d'impiego	-15 / +125 °C
Viscosità apparente (25 °C 300 sec ⁻¹)	5000 cps
Penetrazione lavorata 60 doppi colpi ASTM D217	265 - 295 mm/10
Penetrazione lavorata dopo 100000 doppi colpi	perdita di consistenza inferiore al 6%

- Grasso semisintetico fortemente adesivo e idrorepellente, non è asportato da pioggia, getti di acqua dolce o di mare, forza centrifuga.
- Rende stagne le chiusure filettate.
- Particolarmente indicato per la lubrificazione e la protezione di lunga durata di tutte le attrezzature di bordo.
- Impedisce l'avanzamento a scatti, assicura la precisione dei comandi di timonerie e motori entro/fuoribordo (scatola monoleva, monocavo, cremagliera, guaina, leveraggi, comandi telescopici e rinvii di invertitore e acceleratore).
- Lubrificazione ognitempo per guide di scorrimento e canestrelli (carrello scotta randa, sollevamento bulbo).
- Evita il grippaggio e facilita lo smontaggio di eliche, pale ribaltabili, flap, pompe acqua, salpa-ancore, verricelli, trim, vinci.
- Protegge dalla corrosione i morsetti della batteria.

Confezioni e codici



Tubo
125 ml
L00800



Barattolo
500 ml
L00802



Barattolo
1000 ml
L00803



Secchio
5000 ml
L00804





Grasso alimentare

Lubrificante bianco, inodore, atossico ad altissima purezza

Grasso speciale atossico a base di prodotti ad altissima purezza, oli medicinali e lubrificanti solidi bianchi.

- Specifico per la lubrificazione e protezione di organi di macchine ove sia possibile il contatto con alimenti: pastifici, panifici, industria conserviera, del confezionamento e dell'imbottigliamento, lavorazione della frutta, produzione del gelato, impianti di erogazione di acqua potabile. Alto potere lubrificante.
- Fattore di velocità per cuscinetti volventi 500.000. Elevata resistenza all'acqua ed al dilavamento. Eccellente affinità alle superfici metalliche e forte potere anticorrosivo nei confronti di acciai e leghe di rame. Buona compatibilità con gli elastomeri di guarnizioni e giunti di tenuta (da verificare specificatamente). Insolubile in acqua, ove eventualmente galleggia.

Conforme ai Registri Sanitari per alimenti RGSA 37-00218/B; RSIPAC 37-04761 CAT; FDA; USDA tipo H-1; ISO 6743/9, grasso tipo L-XBCHB2; DIN 51825 grasso tipo KP2K-20.

Caratteristiche tecniche

Aspetto	bianco
Ispezzente	complesso
Penetrazione lavorata 60 w, 25 °C	265-295x0,1 mm
Punto goccia ASTM 51801	min 250 °C
Pressione di fluidità a -20 °C	max 1250 mbar
Prova di corrosione Emcor DIN 5102	max Grado 2
Corrosione rame a 100 °C ASTM D-130	max 1 b
Stabilità all'ossidazione 100 °C	max -0,40 bar
Perdita da evaporazione 100 °C	max 0,60 %
Resistenza all'acqua a 90 °C DIN 51807	grado 0
Lavaggio con acqua a 80 °C ASTM D-1264	max 6 %
Separazione olio a 40 °C DIN 51817	max 6 %
Viscosità dinamica a 25 °C	4500+/- 1000 mPas
Temperatura di applicazione continua	-20 / 130 °C
Temperatura di applicazione punta	150 °C

Confezioni e codici



Tubo
125 ml
L01205



Barattolo
500 ml
L01210



Barattolo
1000 ml
L01215



Secchio
5000 ml
L01220





Grasso adesivo

Lubrificante protettivo persistente.

Aderisce tenacemente. Lubrifica. Impermeabilizza.
Protegge dalla corrosione.
Non è asportato dall'acqua o dal vapore.

Caratteristiche tecniche

Aspetto	liquido, ambra, trasparente
Densità (@ 20 °C)	1,29
Temperatura di infiammabilità del film stabile	> 150 °C
Temperatura di lavoro	-25 ÷ +165 °C
Resistenza al dilavamento (acqua @ 20-50-90 °C)	stabile

- La nebbia aerosol assicura buon potere penetrante e copertura uniforme. Il film è fortemente adesivo e non asportabile da acqua, anche calda o saponosa o proiettata a pressione, né da vapore. Temperatura di lavoro da -25 °C a +165 °C. Ottimo lubrificante per carichi elevati e ambienti molto umidi.
- Sigilla e impedisce il contatto con atmosfera, vapori, acqua. Evita la corrosione, anche nel caso di prolungata esposizione all'aperto in ambiente umido o marino. Asportabile con CRC LECTRA CLEAN.
- Rende stagne chiusure a vite o a pressione, guarnizioni, raccordi gas, armadi esterni di derivazioni elettriche o telefoniche o quadri per comandi e strumentazioni elettroniche. Non blocca. Assicura piena facilità di smontaggio.
- Lubrifica prolungatamente e protegge dalla corrosione attrezzature di imbarcazioni, comandi di timonerie, parti sommerse o esposte a condense e pioggia. Se impiegato in ambiente polveroso deve essere rinnovato con una certa frequenza per evitare eccessivi accumuli di polveri abrasive.



Confezioni e codici

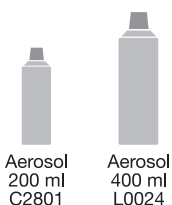

Aerosol
200 ml
C2801

Aerosol
400 ml
L0024

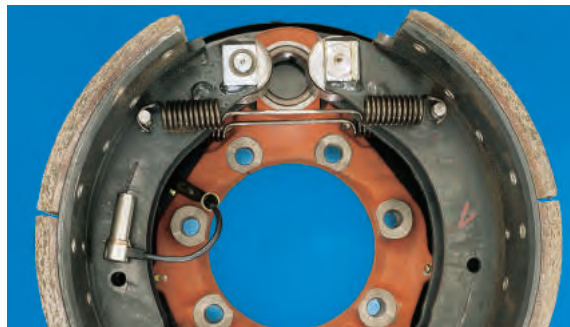

Pasta di rame

Antigrippante per alte e basse temperature.

Lubrificante e antigrippante fino a temperature di 1000 °C.

Caratteristiche tecniche pasta

Colore	rame
Aspetto	pomatoso
Natura del sapone	litio
Additivazione	rame lamellare
Comportamento all'acqua	ottimo
Punto goccia (ASTM D 566)	180 °C
Natura del fluido	minerale
Viscosità olio base	ISO 100
Intervallo temperatura di impiego (antigrippante)	-30 +1100 °C
Penetrazione (ASTM D 217)	265-295

Caratteristiche tecniche aerosol (ad avvenuta evaporazione dei solventi)

Aspetto	crema omogenea di color rame
Densità (@ 20 °C)	0,99
Punto goccia	nessuno
NLGI	1 - 2
Temperature massime di esercizio* come lubrificante	300 °C
come antigrippante	650 °C
Resistenza ad acqua calda (DIN 51807 TI, 40 °C, 90 °C)	1
Corrosione (DIN 51802)	0/0
Four Ball Test (DIN 51350 T5, 1h, 500 N)	0,5 mm

* Il grasso si decompone a 300 °C. Le proprietà antigrippanti delle particelle di rame si riducono approssimativamente a 650 °C.

- A temperatura ambiente è idrorepellente ed impedisce l'usura ed il bloccaggio di parti soggette ad altissimi carichi (EP).
- Alle massime temperature di esercizio dei metalli, anche ferrosi (oltre 1.000 °C), impedisce il grippaggio, protegge dall'ossidazione, assicura la tenuta sotto elevate pressioni.
- Specifici additivi impediscono la corrosione nei confronti dell'alluminio.

APPLICAZIONI

Chiavette, millerighe, dadi, prigionieri, tappi filettati e flange di caldaie, scambiatori di calore, forni, sistemi di scarico e testate dei cilindri nei motori a combustione interna.

Confezioni e codici



Tubetto
100 ml
C5502

Aerosol
250 ml
C5503

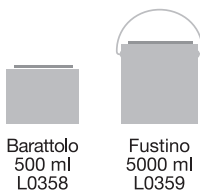

Barattolo
500 ml
L0358

Fustino
5000 ml
L0359



Espositore da banco dei grassi lubrificanti in tubo

Assortimento standard:

- 4 tubi Grasso vaselina tecnica
- 4 tubi Grasso trasparente al silicone
- 4 tubi Grasso antigrippante
- 4 tubi Grasso ad alte prestazioni
- 4 tubi Grasso bianco al teflub
- 4 tubi Grasso bianco multiuso



Espositore L00900





LAVAMANI



Gel lavamani professionale concentrato

Gel con microgranuli e solventi naturali ricavati dall'arancio.

Specifico per lo sporco da lavoro in officina.

- Formulazione in Gel concentrato ad alta resa ed efficacia.
- Lavamani specifico per la rimozione di grasso, olio, morchia e residui di colla, pittura o inchiostro.
- La formulazione ricca di tensioattivi e di solventi naturali ricavati dalla scorza degli agrumi, rende il prodotto estremamente efficace nel rimuovere all'istante e con facilità gli sporchi più ostinati e difficili.
- I microgranuli sintetici facilitano l'asportazione profonda dello sporco anche nelle zone più difficili (contorno unghie). Non essendo abrasivi esercitano la loro azione in maniera innocua per la pelle.
- La glicerina e le proteine idrolizzate idratanti di uso cosmetico, lasciano l'epidermide pulita, morbida ed elastica.
- Elimina gli odori e lascia una gradevole profumazione di agrumi.
- Conforme alla legge cosmetica CE n. 1223/2009 effettiva dal 2013.



Confezioni e codici



Tanica con erogatore
3 Litri
R01





Crema lavamani bianca

Crema fluida per la rimozione dello sporco più resistente.

Con microgranuli di poliuretano.

- I microgranuli di poliuretano facilitano l'asportazione profonda in maniera del tutto innocua per la pelle.
- Le essenze solventi, le proteine idrolizzate idratanti e la glicerina lasciano l'epidermide pulita, morbida ed elastica.
- Elimina i cattivi odori e conferisce una gradevole profumazione di agrumi.
- Conforme alla legge cosmetica CE n. 1223/2009 effettiva dal 2013.



Confezioni e codici



Tanica con erogatore
3 Litri
R00700



Tanica con erogatore
5 Litri
R02



Pasta lavamani bianca

Lavamani multiuso con microgranuli.

Pasta bianca cremosa concentrata per la rimozione di sporco resistente.

- Pasta di consistenza cremosa per la rimozione dello sporco più persistente.
- I microgranuli di politene facilitano l'asportazione profonda in maniera del tutto innocua per la pelle.
- Le essenze solventi, le proteine idrolizzate idratanti e la glicerina lasciano l'epidermide pulita, morbida ed elastica.
- Elimina i cattivi odori e conferisce una gradevole profumazione.
- Conforme alla legge cosmetica CE n. 1223/2009 effettiva dal 2013.



Confezioni e codici



Barattolo
1 Litro
R00620



Secchio
4 Litri
R00630



Pasta lavamani universale al limone

**Lavamani al limone
per lo sporco più resistente.**

Lavamani pastoso privo di abrasivo siliceo.

- Rimuove residui di grasso, vernice, macchie di ogni genere. Elimina gli odori sgradevoli e lascia un gradevole profumo di limone.
- La formulazione del detergente è studiata per evitare screpolature e proteggere la pelle delicata, lasciando l'epidermide pulita, morbida ed elastica.
- Non contiene abrasivo siliceo che provoca l'otturazione dei lavandini.
- Conforme alla legge cosmetica CE n. 1223/2009 effettiva dal 2013.



Confezioni e codici





Lavatute

Sapone liquido specifico per il lavaggio di indumenti da lavoro.

Elimina ogni macchia di olio, grasso o morchia. Non danneggia i tessuti e non lascia residui nella lavatrice e negli scarichi. Impiegabile per lavaggi a mano o in lavatrice.

Lavaggio in lavatrice:

per il lavaggio di una tuta occorrono 20-30 ml. Versare il prodotto nella vaschetta o direttamente nel cestello. Programmare una temperatura di 90 °C. Non è necessario il prelavaggio. In caso di sporchi molto difficili, prima del lavaggio lasciare agire il prodotto per alcuni minuti versandolo direttamente sulle macchie.

Lavaggio a mano:

versare una piccola quantità di prodotto direttamente sulle macchie di sporco più ostinato e frizionare con l'aiuto di una spazzola. In seguito immergere l'indumento in acqua calda e strofinare leggermente. Infine risciacquare.

DOSI CONSIGLIATE PER CIRCA 3 KG DI INDUMENTI

Durezza acqua	dura	media	dolce
Gradi francesi	sup. 25	15 - 25	inf. 15
Quantità di prodotto	100 g	70 g	50 g

Una tuta invernale pesa circa 800 gr. I dosaggi consigliati sono a titolo indicativo, dipendendo dalla consistenza e dal tipo di sporco.

Confezioni e codici



Flacone
1 Litro
D00600





PRODOTTI

TECNICI



Blaster

Sgrassante, detergente concentrato.

Rimuove grassi, morchie, macchie oleose da metalli, plastica, gomma, legno, tessuti, ceramica, vetro. Biodegradabile.

- Rimuove grassi, morchie, depositi e macchie oleose, cere, sporco resistente da metalli, plastica, gomma, vetroresina, legno, tessuti, ceramica, vetro.
- Si può impiegare puro o diluito in acqua, a seconda dell'entità dello sporco.
- Applicare a spruzzo, spazzolando o per immersione. Lasciare agire per qualche minuto quindi asportare con panno, spugna o getto d'acqua. Al termine sciacquare sempre con acqua.
- Data l'estrema efficacia del prodotto, verificare preventivamente la compatibilità con materiali e pitture.

Diluizione:

Da puro fino al 20% di prodotto diluito in acqua:

Motori di auto moto barche agricoli e per giardinaggio - catene e rocchetti di moto e bici - materiale di officina - cerchioni, pneumatici e paraurti - pavimentazioni industriali - saracinesche - tappetini - cappe aspiranti - griglie di barbecue - rivestimenti in ceramica.

Dal 20% al 5% di prodotto diluito in acqua:

Carrozzerie di auto, moto, caravan - gommoni - mobili da giardino - valigie in plastica - tende e tapparelle - capote di cabriolet - piani di carico e di lavoro - pavimenti e pietre naturali. Non infiammabile.

Confezioni e codici



Erogatore
750 ml
D00401



Tanica
5 litri
D00402



Tanica
20 litri
D00403





Blaster garden

Energico pulitore per arredamenti da giardino

Rimuove patine grigie, sporco resistente, macchie e depositi oleosi da mobili per giardino in plastica, resina, metallo, legno e da tende, teli per gazebo ed ombrelloni.

- Non è infiammabile, non emette vapori nocivi, non è corrosivo
- Si può impiegare puro o diluito in acqua, a seconda dell'entità dello sporco.
- Applicare a spruzzo, spazzolando o per immersione. Lasciare agire per qualche minuto quindi asportare con panno, spugna o getto d'acqua. Al termine sciacquare sempre con acqua.
- Data l'estrema efficacia del prodotto, verificare preventivamente la compatibilità con materiali e pitture.
- Se il legno da pulire è impregnato, rinnovare il trattamento dopo la pulizia con Blaster Garden



Confezioni e codici



Trigger
750 ml
D00406

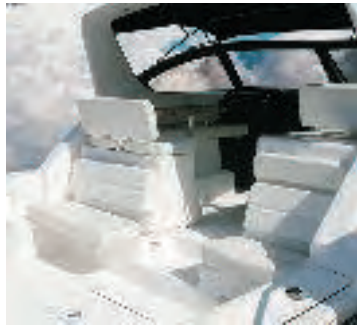

Blaster nautica

Sgrassante e detergente concentrato.

Rimuove grassi, morchie, depositi e macchie oleose, cere, sporco resistente da gomma, vetroresina, plexiglass, metalli, plastica, legno, tessuti, vetro.

- Non è infiammabile, non emette vapori nocivi, non è corrosivo
- Si può impiegare puro o diluito in acqua, a seconda dell'entità dello sporco.
- Applicare a spruzzo, spazzolando o per immersione. Lasciare agire per qualche minuto quindi asportare con panno, spugna o getto d'acqua. Al termine sciacquare sempre con acqua.
- Data l'estrema efficacia del prodotto, verificare preventivamente la compatibilità con materiali e pitture.

Diluizione:

Da puro fino al 20% di prodotto diluito in acqua:

Motori entro e fuoribordo - interno sentine - piedi poppieri - scarichi a mare - timonerie e leveraggi - salpaancore - serbatoi carburante - murate e linee di galleggiamento.

Dal 20% al 5% di prodotto diluito in acqua:

coperte in vetroresina o legno, parabordi, tendalini, vele, tavoli, sedie e arredi, vetri e deflettori in plexiglass, teloni di copertura.



Confezioni e codici



Trigger
750 ml
D00405



Power clean Pro

Solvente, detergente, sgrassante, multiuso.

Detergente efficace e rapido.
Pulisce e sgrassa tutte le superfici metalliche.

- Penetra, scioglie e rimuove patine e accumuli di grassi, polvere, morchia, depositi carboniosi. Elimina olio e fluidi per trasmissioni.
- Evapora rapidamente. Lascia le superfici asciutte e senza alcun residuo.
- Non contiene solventi clorurati.
- Consente di lavorare senza sporcare, di migliorare l'adesione di colle o pitture, di detergere gli accoppiamenti mobili prima di lubrificare, di pulire cilindri alettati, filtri, parti di macchine, auto, moto, bici, barche, macchine per agricoltura o giardinaggio, etc.

Caratteristiche tecniche

Aspetto	liquido incolore, odore tipico
Densità (@ 20 °C)	0,72
Intervallo di ebollizione	55 - 120 °C
Densità di vapore (aria = 1)	3
Temperatura di congelamento	< -30 °C
Velocità di evaporazione (etere = 1)	2,8
Temperatura di infiammabilità (closed cup)	< 0 °C
Viscosità dinamica (@ 20 °C)	0,5 mPa.s
Tensione superficiale (@ 20 °C) stimata	21 mN/m
Compatibilità con materiali plastici	verificare preventivamente
Componenti non volatili	nessuno

Confezioni e codici

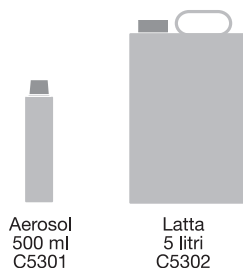

Aerosol
500 ml
C5301

Latta
5 litri
C5302



2-26 Multifunzione per il settore elettrico

Espelle l'umidità

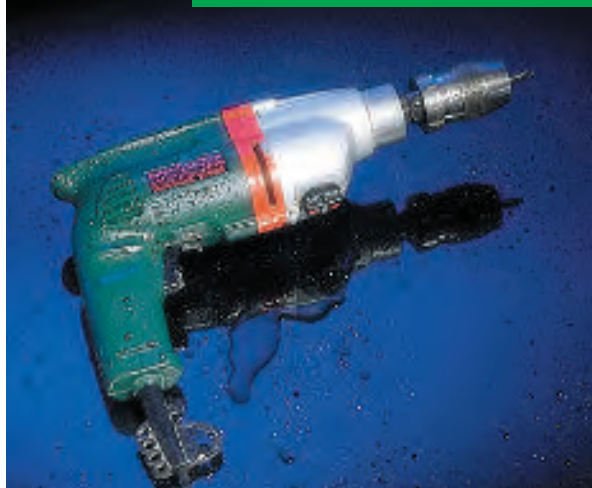

Mediante azione prolungata o ripetuta consente il recupero di apparati rimasti sommersi, anche in acqua di mare



Elimina cortocircuiti e dispersioni di corrente dovuti ad elettroliti

Penetra nelle fessure più minute. Espelle l'umidità anche se trattenuta per effetto capillare.



Non altera la conducibilità dei contatti

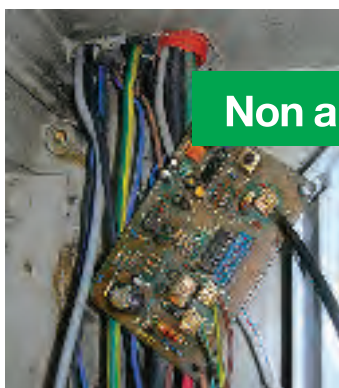

Ripristina le caratteristiche elettriche originali dei circuiti e la piena efficienza funzionale, anche in ambienti altamente umidi. Interrompe i cortocircuiti e le dispersioni di corrente causati da elettroliti.

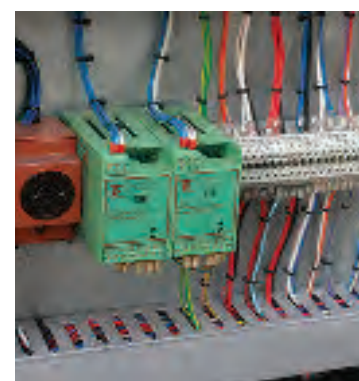

Non fa arco. Deterge



Non contiene siliconi.
Non isola i contatti.
Non fa arco.
Non occorre rimuoverlo.
Scioglie residui oleosi e morchie. Non danneggia le vernici isolanti.





2-26 Electro

Multifunzione per il settore elettrico.

Espelle l'umidità. Elimina cortocircuiti e dispersioni di corrente dovuti ad elettroliti. Non altera la conducibilità dei contatti. Deterge.

- Penetra nelle fessure più minute. Espelle l'umidità anche se trattenuta per effetto capillare.
- Interrompe i cortocircuiti e le dispersioni di corrente causati da elettroliti.
- Non contiene silicioni. Non isola i contatti. Non fa arco. Non occorre rimuoverlo.
- Scioglie residui oleosi e morchie. Non danneggia le vernici isolanti.
- Ripristina le caratteristiche elettriche originali dei circuiti e la piena efficienza funzionale, anche in ambienti altamente umidi.
- Mediante azione prolungata o ripetuta consente il recupero di apparati rimasti sommersi, anche in acqua di mare (sciappare preventivamente con acqua dolce).
- Non ha scadenza. Compatibile con la maggioranza dei materiali.

Specifiche NATO: NSN 6850-00-874-5847

Caratteristiche tecniche	
Aspetto	liquido ambra, chiaro
Densità (@ 20 °C)	0,83
Intervallo di distillazione	180 °C ÷ 250 °C
Temperatura di congelamento	< -50 °C
Viscosità dinamica (@ 20 °C)	4 mPa·s
Spessore medio del film (@ 20 °C, dopo 24 ore)	2 µm
Copertura (@ 20 °C, dopo 24 ore)	60 ÷ 100 m ² /l
Evaporazione dei solventi	2 ore circa
Temp. max di esercizio	120 °C (150 °C intermittente)
Capacità idrorepellente (IP 178/61, metodo B)	approvato
Proprietà del film dopo evaporazione dei solventi:	
Densità (@ 20 °C)	0,89
Carico massimo Falex (ASTM D 3233, Proc. A)	8900 N
Resistenza alla nebbia salina	55 ore
Temperatura di infiammabilità (closed cup)	75 °C

Confezioni e codici

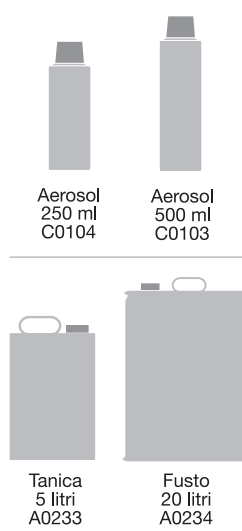

3-36 Anticorrosion



PROTEGGE DALLA CORROSIONE

Blocca polarmente la reattività superficiale dei metalli. Arresta e impedisce i processi corrosivi durante produzione, magazzinaggio, trasporto, utilizzo di parti rettificata, macchine utensili, grafiche, confezionatrici, tessili...



RIDUCE L'ATTRITO

La pellicola fluida sottilissima abbassa fortemente il coefficiente di attrito.

ESPELLE L'UMIDITÀ

Espelle l'umidità anche se trattenuta per effetto capillare. Interrompe i cortocircuiti.

LUBRIFICA

A distanza di tempo, non occorre rimuoverla: una veloce riapplicazione di CRC 3-36 al tempo stesso deterge e rinnova gli effetti lubrificante e anticorrosivo.



DETERGE

Frazioni solventi ad evaporazione graduata gli conferiscono un energico potere detergente nei confronti di morchie, catrame, mastici, pittura fresca.



PENETRA E SBLOCCA

Penetra anche in zone poco accessibili. Abbassa la tensione superficiale all'interfaccia metallo/ossido. Sblocca gli accoppiamenti ossidati o grippati. Evita laboriose operazioni di smontaggio.



3-36 Anticorrosion

Multifunzione per il settore industriale.

Arresta e impedisce varie forme di corrosione chimica, intergranulare, galvanica, da fatica, ecc. Espelle l'umidità. Deterge e lubrifica.

- Penetra anche in zone poco accessibili. Evita laboriose operazioni di smontaggio. Frazioni solventi ad evaporazione graduata gli conferiscono un energico potere detergente nei confronti di morchie, catrame, mastici, pittura fresca.
- Blocca polarmente la reattività superficiale dei metalli. Arresta e impedisce i processi corrosivi durante produzione, magazzinaggio, trasporto, utilizzo di parti rettificata, macchine utensili, grafiche, confezionatrici, tessuti, a gettone.
- Abbassa la tensione superficiale all'interfaccia metallo/ossido. Sblocca gli accoppiamenti ossidati o grippati. Evita l'impastarsi delle mole.
- La pellicola fluida sottilissima abbassa fortemente il coefficiente di attrito. A distanza di tempo, non occorre rimuoverla: una veloce riapplicazione di CRC 3-36 al tempo stesso deterge e rinnova gli effetti lubrificante e anticorrosivo.

Specifiche NATO: NSN 6850-131166541 - NSN 8030-131127638
 NSN 8030-131127639 - NSN 8030-131127640
 NSN 6850-00-874-5847 - NSN 6850-00-050-0659

Registrazione NSF H2
 N° registrazione: 139736

Confezioni e codici

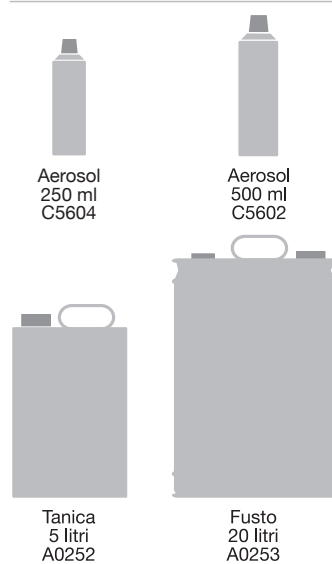

Caratteristiche tecniche	
Aspetto:	liquido blu-verde, chiaro
Densità (@ 20 °C)	0,83
Intervallo di distillazione	190 °C ÷ 250 °C
Temperatura di congelamento	- 50 °C
Viscosità dinamica (@ 20 °C)	3,9 mPa·s
Spessore medio del film (@ 20 °C, dopo 24 ore)	2 µm
Copertura (@ 20 °C, dopo 24 ore)	100 m ² /l
Evaporazione dei solventi	2 ore circa
Proprietà del film dopo evaporazione dei solventi:	
Viscosità dinamica (@ 20 °C)	64 mPa·s
Carico massimo Falex (ASTM D 3233, Proc. A)	8900 N
Resistenza alla nebbia salina	65 ore
Temp. max di esercizio	120 °C (150 °C intermittente)
Temperatura di infiammabilità (closed cup)	78 °C



5-56 IL LUBRIFICANTE MULTIFUNZIONALE



Per impiego professionale



Per il fai da te



Per il tempo libero

IL 5-56 HA MOLTI VANTAGGI

È un anticorrosivo attivo

Cioè non si limita ad isolare le superfici ricoprendola con un velo d'olio; i suoi componenti specifici si uniscono al metallo con legame polare e gli impediscono di ossidarsi o essere aggredito da agenti corrosivi.

È idrorepellente

Bassa tensione superficiale e affinità per il metallo gli consentono di penetrare anche nelle fessure più minute. Ne espelle l'acqua proveniente da lavaggi, risciacqui o da condensazione dell'umidità atmosferica per effetto capillare. Ripristina l'isolamento elettrico compromesso da elettroliti. Non contiene siliconi né PTFE e non isola i contatti.

È il più competitivo lubrificante multifunzione

Il propellente è anidride carbonica CO₂, quella che respiriamo nell'aria e beviamo nell'acqua gassata. Per pressurizzare il flacone ne basta pochissima, non più del 3%. Perciò la quantità di prodotto attivo è sempre almeno il 97% in volume del contenuto netto. Vuol dire sempre almeno il 30% in più del contenuto effettivo di un aerosol pressurizzato con il propano-butano (che costituisce tra il 30 e il 50% del volume nominale del flacone, che rende la confezione altamente infiammabile e che unito all'aria forma miscela esplosiva).

Altri aerosol presenti sul mercato

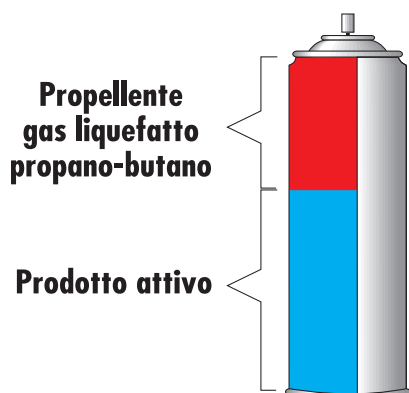

Propellente gas liquefatto propano-butano

Prodotto attivo

CRC 5-56 Super

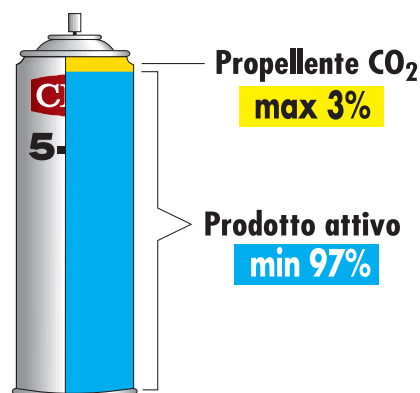

Propellente CO₂ max 3%

Prodotto attivo min 97%

IL 5-56

- Penetra
- Lubrifica
- Elimina i cigolii
- Sblocca rapidamente le parti ossidate
- Espelle l'umidità
- Ripristina l'isolamento elettrico
- Consente l'avviamento dei motori bagnati
- Non isola i contatti elettrici
- Protegge i metalli contro la corrosione
- Deterge
- Non occorre rimuoverlo
- L'aerosol contiene il 97% di prodotto attivo
- Non contiene solventi clorurati
- L'aerosol è esente da CFC e GPL
- L'aerosol può spruzzare anche capovolto
- È certificato ISO 9001

HA INNUMEREVOLI APPLICAZIONI

AUTO terminali della batteria, alternatore, bobina, distributore, cavi, candele, comandi, chiusure, antenna, dadi, bulloni, cerniere, cromature, gomma, vinile, guide dei sedili...

INDUSTRIA operazioni di processo, manutenzione, lavorazioni, riparazioni, stoccaggio, trasporto, parti elettriche...

CASA serrature, cerniere, motori elettrici, elettrodomestici (caldaie, ventilatori, lucidatrici, aspirapolveri, orologi, lavatrici, lavastoviglie, condizionatori), lampade ed elettroserrature esterne, lucchetti, interruttori, temporizzatori, porte automatiche, porte e finestre scorrevoli, saracinesche, avvolgibili, cassette, giocattoli, ruote, carrelli...

GIARDINO E ORTO tagliaerba, decespugliatori, motoseghe, motopompe, motocoltivatori, forbici per potare, raccordi, fascette, spazzatrici, scale metalliche, irrigatori temporizzati, arnesi di ogni tipo...

FAI DA TE mandrini, utensili elettrici (seghe, mole, smerigliatrici, trapani, torni), motogeneratori, pompe, interruttori, teleruttori, morsetti, arnesi, attrezzi...

TEMPO LIBERO biciclette, moto e motorini, pattini, skateboard, apparecchi per ginnastica, mulinelli da pesca, attrezzature per campeggio, attacchi per sci...



5-56 Super

Sbloccante. Lubrificante. Idrospellente. Anticorrosivo. Detergente.

Sbloccante a rapida azione.
Lubrificante fortemente penetrante. Idrospellente
Anticorrosivo attivo. Detergente

- Penetra nelle fessure più minute. Espelle l'umidità anche se trattenuta per effetto capillare.
- Interrompe i cortocircuiti e le dispersioni di corrente causati da elettroliti.
- Non contiene siliconi. Non isola i contatti. Non fa arco. Non occorre rimuoverlo.
- Scioglie residui oleosi e morchie. Non danneggia le vernici isolanti.
- Ripristina le caratteristiche elettriche originali dei circuiti e la piena efficienza funzionale, anche in ambienti altamente umidi.
- Non ha scadenza. Compatibile con la maggioranza dei materiali.
- Mediante azione prolungata o ripetuta consente l'avviamento di motori a scoppio umidi o bagnati.

Specifiche: NSN 9150-00-529-7222
USDA class H2, MIL-C-23411A

Caratteristiche tecniche

Aspetto	liquido, ambrato, trasparente
Densità (@ 20 °C)	0,82
Temperatura di infiammabilità	65 °C
Temperatura di congelamento	< -50 °C
Tensione superficiale	22 mN/m
Spessore medio del film (@ 20 °C, dopo 24 ore)	1 ÷ 2 µm
Copertura (@ 20 °C, dopo 24 ore)	100 m ² /l
Proprietà del film dopo evaporazione dei solventi:	
Densità (@ 20 °C)	0,88
Viscosità dinamica (@ 40 °C)	26 mPa·s
Carico massimo Hertz (FTMS 791-6503.2)	930 N



5-56 Super 300 ml **con la nuova valvola "2Spray"**

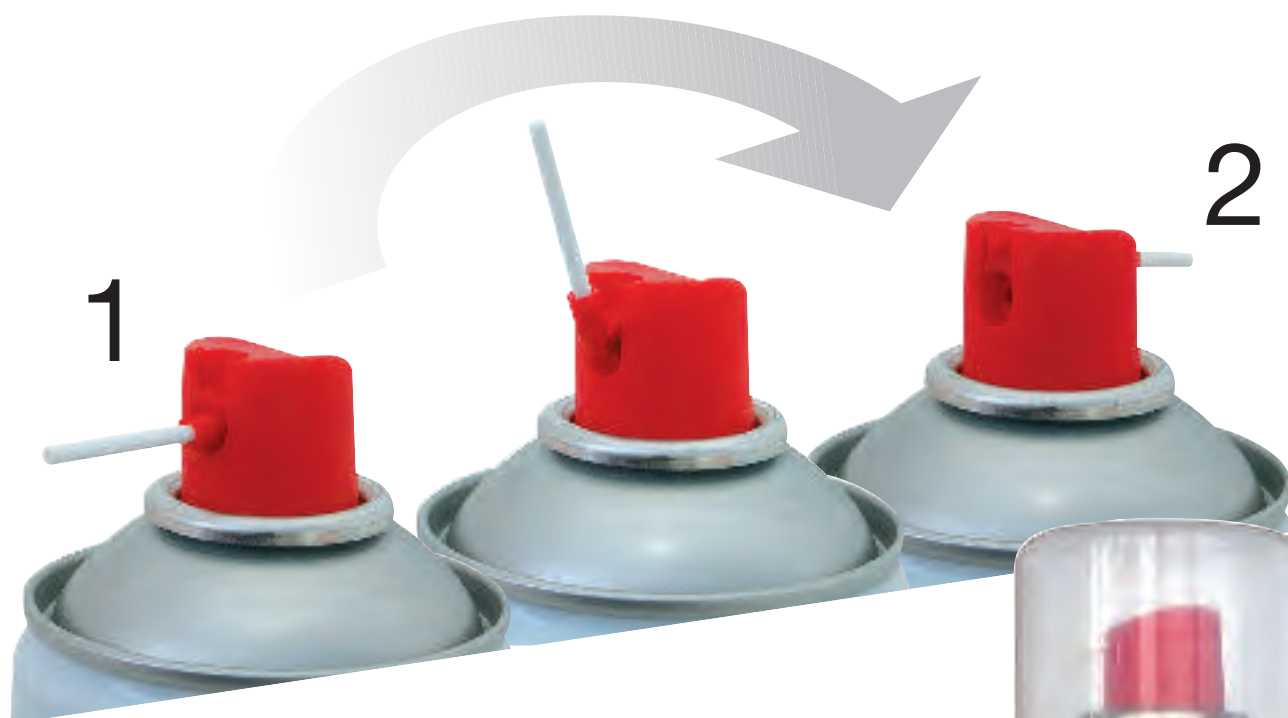

**L'idea più semplice
è sempre la migliore!**



posizione 1

**erogazione a "dardo"
per applicazioni
di precisione.**



posizione 2

**erogazione "diffusa"
per applicazioni
su superfici ampie.**



Espositori



P154
Espositore da terra CFG-CRC
4 ripiani

Promozioni

Promo aerosol 5-56 400 ml
+ Pasta Lavamani Universale 1 Litro in omaggio
Blister cod. art. C2606



Confezioni e codici

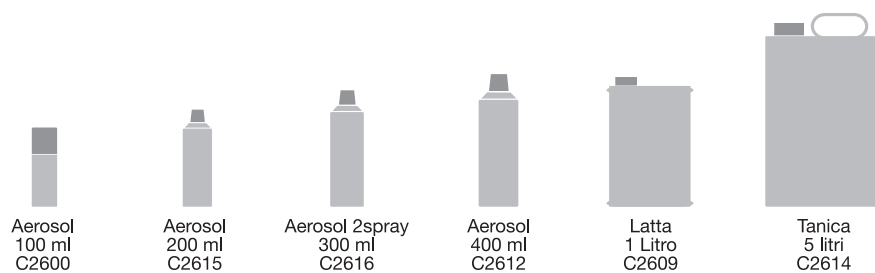



6-66 Marine

Multifunzione per ambiente salmastroso.

Protettivo specifico contro l'azione corrosiva e cortocircuitante delle atmosfere salmastrose. Idrorepellente. Non altera la conducibilità dei contatti elettrici. Sblocca, deterge e lubrifica.

- Aderisce intimamente ai metalli, si spande e penetra nelle cricche più minute, ne espelle gli elettroliti trattenuti per capillarità, dissolve i grumi di grassi, polvere e sali, abbassa il coefficiente di attrito e la tensione superficiale all'interfaccia metallo/ossido.
- Arresta i processi corrosivi in corso e impedisce il manifestarsi di nuovi attacchi, in particolare se innescati dai sali tipici dell'ambiente marino. Protettivo specifico per natanti, attrezzature portuali e cantieristiche, impianti e veicoli operanti in zone costiere.
- Elimina le dispersioni di corrente ed i cortocircuiti dovuti a elettroliti, specialmente salini. Non contiene siliconi, non isola contatti o connessioni. Previene il danneggiamento e ripristina la funzionalità di motori marini, quadri ed apparecchi elettrici, meccanismi delicati umidi o bagnati, anche se da acqua di mare.
- Deterge parti elettriche o meccaniche eliminando morchie, gomme, lubrificanti ossidati o bruciati o aggrumati con polvere e sali, tutti inneschi potenziali di combustione, cortocircuiti, corrosione.
- Sblocca, conferisce di nuovo piena precisione di movimento, protegge in esercizio o durante lo svernaggio vinci, schiavi, arridatoi, salpaancore, avvolgifiocco, serrature, impianto elettrico. Arresta o previene quasi tutte le avarie elettromeccaniche imputabili all'atmosfera marina umida e corrosiva.

Specifiche NATO: NSN 6850 131151885

Caratteristiche tecniche

Aspetto	liquido, blu-verde, trasparente
Densità (@ 20 °C)	0,83
Intervallo di distillazione	190 °C ÷ 250 °C
Temperatura di congelamento	- 50 °C
Viscosità dinamica (@ 20 °C)	3,9 mPa·s
Spessore medio del film (@ 20 °C, dopo 24 ore)	2 µm
Copertura (@ 20 °C, dopo 24 ore)	100 m ² /l
Evaporazione dei solventi	2 ÷ 4 ore
Proprietà del film dopo evaporazione dei solventi:	
Viscosità dinamica (@ 20 °C)	64 mPa·s
Carico massimo Falex (ASTM D 3233, Proc. A)	8900 N
Resistenza alla nebbia salina	65 ore
Temp. massima di esercizio	120 °C (150 °C intermittente)



**Nuova confezione
6-66 marine 300 ml
con valvola 2spray**





Confezioni e codici

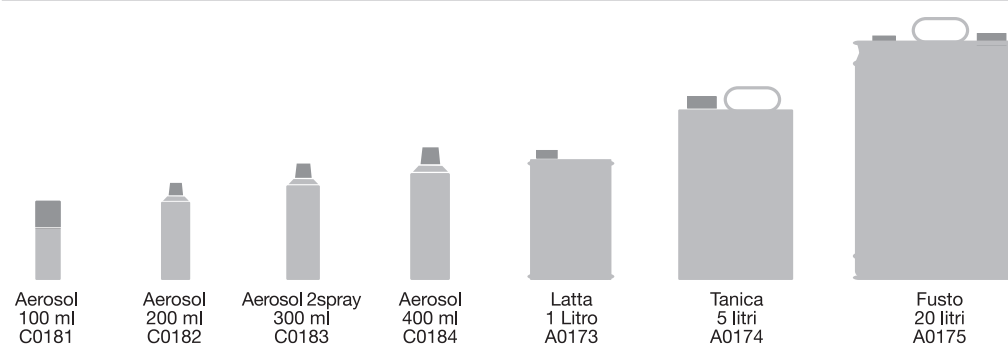



Super Penlub MoS₂

**Sbloccante, lubrificante bifase (fluido e solido).
idroespellente.**

Penetrante e sbloccante.

Idroespellente.

Lubrificante di qualità con bisolfuro di molibdeno.

- Contiene solventi, additivi, bisolfuro di molibdeno e olii lubrificanti esenti da solfo. Non è corrosivo. Non forma gomme.
- Solventi con tensioni di vapore diverse assicurano un alto e prolungato potere penetrante, anche in presenza di accoppiamenti meccanici molto precisi.
- Gli additivi abbassano la tensione superficiale alla interfaccia tra metallo ed ossido e consentono lo sbloccaggio di parti ossidate o grippate.
- Gli olii lubrificanti ed il bisolfuro di molibdeno assicurano una duratura, sicura, multivalente azione lubrificante in fase fluida e solida. In particolare la struttura tettoide del bisolfuro di molibdeno protegge dal grippaggio anche alle temperature elevate, o quando il lubrificante fluido non sia più presente per centrifugazione, sgocciolamento, evaporazione.
- Sbloccante di dadi, prigionieri e cerniere.
Lubrificante per catene, mozzi, perni, cavi, serrature.

Specifiche NATO: NSN 9150-13-113-7341

Confezioni e codici

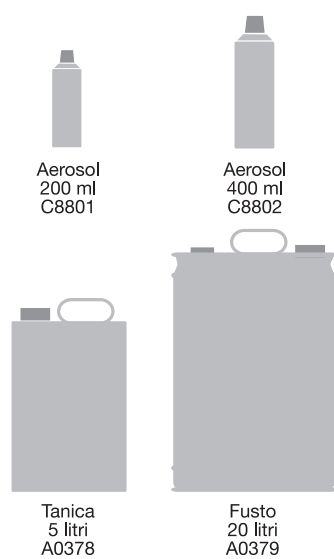

Caratteristiche tecniche

Aspetto	liquido grigio scuro
Densità (@ 20 °C)	0,82
Temperatura di infiammabilità (open cup)	75 °C
Punto goccia	< -50 °C
Tensione superficiale (@ 20 °C)	26 mN/m
Copertura (25µm, 24 ore, @ 20 °C)	90 cm ²
Tempo di evaporaz. solventi (@ 20 °C film sottile)2 ÷ 4 ore	
Proprietà del film dopo evaporazione dei solventi:	
Densità (@ 20 °C)	0,88
Viscosità dinamica (@ 20°C)	52 mPa·s
Contenuto di lubrificante solido	0,6 % in peso
Dimensione media delle particelle	90 % sotto 1 micron max 3 micron



Multilube

Lubrificante adesivo multiuso trasparente blu.

Multifunzione per auto, camion, industria, agricoltura, impieghi domestici.

- Alto potere adesivo, non cola, buona penetrazione, resiste alle alte pressioni, eccellente idrorepellente. Protegge dalla corrosione.
- Temperatura di esercizio compresa tra -35 °C e +200 °C. Indicato per l'uso con materiali ad alto coefficiente di attrito e/o richiedenti un prolungato effetto lubrificante.
- Non dilavabile da acqua fredda o calda.
- Permane su superfici verticali e sotto superfici orizzontali.
- Riduce l'attrito e l'usura meccanica.
- Riduce cigolii e vibrazioni.
- Facilita il serraggio di dadi e bulloni.
- Prolunga la vita delle catene di trasmissione.
- Compatibile con gli O-ring.
- Compatibile con la maggior parte dei materiali plastici e gomme (verificare prima dell'uso).
- Non contiene solventi clorurati.
- Indicato per l'utilizzo su: serrature, cerniere, guide scorrevoli, meccanismi di chiusura, snodi, accoppiamenti vite senza fine/ruota elicoidale, steli di valvole, saracinesche, valvole.
- La colorazione blu facilita l'individuazione delle parti trattate e scompare alcuni giorni dopo l'applicazione.

Caratteristiche tecniche

Aspetto	blu trasparente
Peso specifico (@ 20 °C)	0,80
Temperatura di infiammabilità (closed cup)	< 0 °C
Proprietà del film dopo l'evaporazione dei solventi	
Peso specifico @ 20 °C	0,87
Viscosità dinamica @ 40 °C	1,894 mm ² /s
Temp. di infiammabilità (prodotto attivo)	230 °C
Brugger wear test	65 N/mm ²
Four ball wear ASTM D2266 solids mm ²	0,25
Intervallo di temperatura di esercizio	-35 ÷ +200 °C



Temperatura di esercizio
-35 °C / +200 °C

Confezioni e codici



Aerosol
500 ml
C8301

CRC ROST FLASH

Sbloccante *rapido!*



NOVITA'

Congela e frantuma la ruggine!

-40 °C

“Effetto Gelo”



- 1 Accoppiamento ossidato.
- 2 All'erogazione, la superficie viene raffreddata fino a -40 °C . Lo strato di ruggine, congelando, si frantuma e fessura.
- 3 I liquidi sbloccanti penetrano più velocemente nelle microfessure.
- 4 Le parti si sbloccano e si liberano facilmente.



CRC Rost Flash libera qualsiasi accoppiamento filettato, ruotante o scorrevole.
CRC Rost Flash lascia le superfici lubrificate e protette dalla corrosione.
CRC Rost Flash non contiene silicone né acidi.

CFG
1808

CFG srl - Livorno - Tel 0586 580066 r.a. - www.cfg.it

AEROSOL 500 ml

CODICE ART. C9001



Rost flash

Lubrificante, protettivo persistente.

Congela e frantuma la ruggine con un getto ghiacciante a $-40\text{ }^{\circ}\text{C}$.

Sblocca qualsiasi accoppiamento filettato, ruotante o scorrevole.

- Sblocca qualsiasi accoppiamento filettato, ruotante, scorrevole mediante congelamento delle parti.
- All'erogazione la superficie viene raffreddata fino a meno $40\text{ }^{\circ}\text{C}$. Raggiunge una temperatura di $0\text{ }^{\circ}\text{C}$ dopo 3 secondi di erogazione e di $-40\text{ }^{\circ}\text{C}$ dopo 9 secondi di erogazione. Lo strato di ruggine, congelando si fessura. La fessurazione della superficie ossidata agevola la penetrazione dei liquidi sbloccanti che raggiungono le aree meno accessibili. Le parti si sbloccano e si liberano facilmente.
- Facilita lo smontaggio di componenti meccanici, dadi, bulloni, prigionieri.
- Adatto in casi di bloccaggio dovuto a ossido, sporco, morchie.
- Sicuro su tutti i metalli e la maggior parte delle plastiche e gomme (verificare preventivamente la compatibilità).
- Non contiene silicone né acidi.
- La confezione aerosol ha la valvola a 360° permettendo l'erogazione in qualsiasi posizione.

Caratteristiche tecniche	
Dati senza propellente	
Aspetto	liquido ambra
Odore	tipico
Densità (@ $20\text{ }^{\circ}\text{C}$)	0,75
Temperatura di infiammabilità (Closed up)	$< 0\text{ }^{\circ}\text{C}$
Temperatura di congelamento	fino a $-40\text{ }^{\circ}\text{C}$ sulla superficie
Copertura superficiale (dopo 2 minuti @ $20\text{ }^{\circ}\text{C}$)	19 cm^2

Confezioni e codici



Aerosol
500 ml
C9011





High speed grease

Grasso sintetico al litio per applicazioni ad altissima velocità

Specifico per applicazioni su elementi ad alte ed altissime velocità di rotazione o scorrimento.

Robot e macchine a controllo numerico.

- Assicura la lubrificazione e la consistenza NLGI 2 anche ad altissime velocità di rotazione.
- La consistenza NLGI costante garantisce, anche ad alte velocità, l'effetto di sigillatura e lubrificazione di lunga durata.
- Valore dn (mm/min) estremamente alto: 1.000.000.
- Bassa coppia alla partenza.
- Possibilità di accelerazione rapida.
- Consente di ottenere tempi di risposta rapidi.
- Facilita l'avviamento a temperature estremamente basse.
- Eccellente resistenza all'acqua.
- Non corrosivo. **Non danneggia gli O-ring.**

Applicazioni:

Cuscinetti a rulli ad alta velocità.
 Movimenti robotizzati a posizionamento rapido, preciso e con microtolleranze.
 Cuscinetti per mandrino.
 Cuscinetti lineari a rulli.
 Ventole. Pompe.
 Montaggio di guarnizioni.

Caratteristiche tecniche

Aspetto	grasso
Colore	beige
Odore	caratteristico
Intervallo di temperatura operativo	-60 ÷ 130 °C
Carenze (ASTM D97)	> 200 °C
Corrosione al rame (DIN 51 759)	1a
4 bell weld load active product	210N
4 bell active product	0,6 mm ²

Confezioni e codici



Aerosol
500 ml
C0301





Slideway oil

Olio a bassa viscosità per la lubrificazione di guide di scorrimento ad alta velocità

Pellicola lubrificante sottile e di lunga durata

- Olio lubrificante relativamente fine adatto a grandi pressioni e carichi.
- Eccellente per la lubrificazione di scorrimenti e rotazioni ad alta velocità.
- Bassa viscosità; permette accoppiamenti di precisione con tolleranze minime e minimi spessori di film lubrificante.
- Ideale per la lubrificazione di lunga durata di guide di scorrimento metallo-metallo o miste, anche ad alta velocità o alti carichi.
- Ottima compatibilità con i metalli.
- Eccellente resistenza all'acqua.
- Riduce l'effetto stick-slip.
- Alta capacità di carico.

Applicazioni:

Guide e nastri trasportatori metallo/metallo o misti.
 Meccanismi di regolazione azionati con mandrino.
 Giunti a sfera.
 Superfici rotanti di posizionamento.
 Sistemi di pallettizzazione.
 Sistemi di posizionamento di precisione e di alta velocità.

Caratteristiche tecniche	
Aspetto	liquido
Colore	ambrato
Odore	caratteristico
Densità	0,823
Intervallo di temperatura operativo	-50 ÷ 120 °C
Viscosità dinamica prodotto attivo	9,9 mPa.s (@ 40 °C)
Resistenza del prodotto attivo agli spray salati	24 h
4 bell weld load active product	330 Kg
4 bell active product	0,2 mm ²

Confezioni e codici



Aerosol
500 ml
C0201





Olio di vaselina tecnica

Lubrificante, protettivo, persistente.

Stabile, incolore, inerte, ecologico.

- Paraffina liquida pura, incolore, inerte. Non si ossida, non irrancidisce, non asciuga, non ingiallisce. Non macchia. Non reagisce con i metalli.
- Lubrificante fluido aderente e persistente per attrezzi e macchine utensili, trasmissioni, serrature, cerniere, chiusure filettate, impieghi tecnici domestici e hobbistici. Sigillante non indurente e difficilmente asportabile dall'acqua.
- Protegge i metalli dalla corrosione. La nebbia aerosol facilita lo spandersi di un velo sottile uniforme e fluido su tutta la superficie del metallo. Evita il bloccarsi e l'ossidazione dei movimenti meccanici. Rimovibile con detergenti sgrassanti.
- Protegge la gomma dall'imporrimento mantenendola morbida ed elastica.
- Conferisce impermeabilità a tessuti, pelle, cuoio; li conserva flessibili e morbidi, impedisce che marciscano.
- Protegge il legno rendendolo impenetrabile dall'acqua, protetto dall'ammarcimento, non alterabile, ne evita il ritiro e la fragilità per inaridimento.
- Antiadesivo per guarnizioni e chiusure.
- Distaccante per stampi.

Caratteristiche tecniche

Aspetto	liquido chiaro e brillante
Colore Saybolt ASTM D 156	+30
Odore	nessuno
Densità a 15 °C ASTM D 1298	0,854 Kg/L
Viscosità a 40 °C ASTM D 445	15 mm ² /s
Viscosità a 20 °C ASTM D 445	27 cPs
Punto di infiammabilità ASTM D92	184 °C
Punto di scorrimento ASTM D97	-9 °C

Confezioni e codici

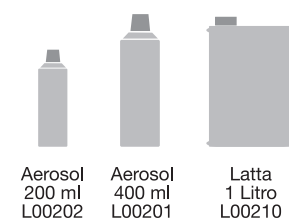



Lubrificante asciutto

Lubrificante antiadesivo al PTFE.

Lubrificante antiadesivo idrorepellente, asciutto, al politetrafluoroetilene. Non trattiene le polveri. Non forma morchie. Non macchia.

- Velo flessibile, asciutto, incolore, non inquinante. Aderisce tenacemente a metalli, legno, plastica, vetro, cuoio, gomma. Riduce il coefficiente di attrito ed impedisce l'adesione di inchiostri, colle, pitture, resine, mastici, acqua, ghiaccio.
- Lubrificante non appiccicoso, non elettroconduttore, per applicazioni elettriche, macchine confezionatrici, per grafica, etichettatrici, tessuti, parchimetri, distributori automatici, fustelle, cerniere-lampo, guide di tende, cassetti.
- Distaccante per stampi a freddo o a caldo, per gomma o resine. Non trasferibile sui manufatti: non ne impedisce successive stampa o pitturazione.
- Stabile tra -50 °C e +260 °C e agli aggressivi chimici. Non dilavabile dall'acqua. Idrorepellente per tende ed indumenti. Rimovibile con acetone.
- Applicare con passate leggerissime, ripetute più volte ad intervalli di 10 minuti. Adesione, resistenza e durata del film migliorano per riscaldamento a 250 °C, per 3 ore.

Caratteristiche tecniche

Aspetto	liquido bianco, traslucente
Densità (solidi)	0,71
Intervallo di temperatura di esercizio	-50 °C ÷ +260 °C
Dimensione media delle particelle	5 µm
Peso molecolare medio del solido	3.700
Temperatura di fusione del solido	300 °C
Fuori polvere (@ 20 °C)	5 ÷ 10 min

Confezioni e codici

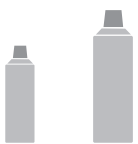

Aerosol
200 ml
C2001

Aerosol
400 ml
C2002





SP 350 II

Anticorrosivo e lubrificante di lunga durata per metalli.

Forma un film oleoso non essiccante che rende ogni tipo di metallo (ferroso e non) inattaccabile da qualunque agente atmosferico.

- In normali condizioni ambientali garantisce la protezione per più di due anni, al coperto.
- Idrorepellente e idrorepellente per ambienti fortemente umidi.
- Lubrificante per condizioni gravose e avviamento primo movimento.
- In genere non occorre rimuoverlo all'atto dell'assemblaggio.

Applicazioni:

Tutte le parti metalliche (semilavorate o finite), apparecchiature, pezzi di ricambio e materiali in stoccaggio, trasporto e durante l'uso; trasmissioni aperte, alberi, cavi, telecomandi, gru, trasportatori.

Specifiche NATO: NSN 8030-25-100-4662

Per la protezione del metallo al coperto

Caratteristiche tecniche

Aspetto	liquido ambra opaco	
Densità (@ 20 °C)	aerosol	0,82
Intervallo di distillazione dei solventi	aerosol 60 ÷ 250 °C	
Temp. di infiammabilità (closed cup)	aerosol	< 0 °C
Densità (@ 20 °C)	liquido	0,86
Intervallo di distillazione dei solventi	liquido 190÷250 °C	
Temp. di infiammabilità (closed cup)	liquido	62 °C
Temperatura di congelamento	-20 °C	
Spessore del film (@ 20 °C, dopo 24h)	10 ÷ 20 µm	
Max potere coprente (@ 20 °C, dopo 24h)	40 m²/l	
Tempo di evaporazione solventi	2-4 ore	
Proprietà del film asciutto:		
Viscosità dinamica (tissotropico)	30.000 mPa.s	
Resistenza a nebbia salina (ASTM D 3233, Proc. A)	300 h	
Resistenza al calore (ASTM B 117)	100 °C	



Confezioni e codici

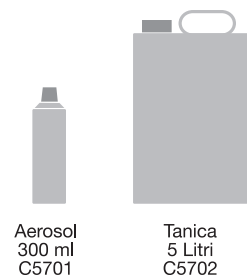



SP 400 II

Protettivo ceroso di lunga durata per metalli.

Crea un film spesso, ceroso, ambrato e asciutto al tatto che garantisce una protezione anticorrosiva di lunga durata ai metalli sia all'interno che all'esterno.

- Protezione di lunga durata per tutti i metalli.
- Resiste a pioggia insistente, atmosfere saline e corrosive.
- Non diviene mai fragile.
- Facile da rimuovere.

Applicazioni:

Tutti i metalli e leghe, parti o attrezzature, durante lungo stoccaggio e spedizioni. Per componenti semilavorati o finiti, alberi, barre, bobine di acciaio, funi metalliche, getti fusi, stampi e matrici, ruote dentate, pezzi lavorati, macchine agricole.

Specifiche: MIL-C-16173 grade 4
NSN 8030 17-039-7214

Confezioni e codici

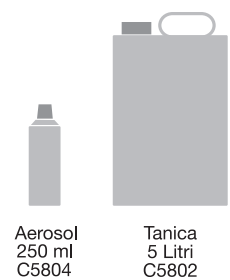

Aerosol
250 ml
C5804

Tanica
5 Litri
C5802



Per la protezione del metallo al coperto e all'aperto

Caratteristiche tecniche

Aspetto	ceroso color ambra verdastro	
Densità (@ 20 °C)	aerosol	0,85
Intervallo di distillazione dei solventi	aerosol	50 ÷ 230 °C
Temp. di infiammabilità (closed cup)	aerosol	< 0 °C
Viscosità dinamica	aerosol	< 26 mPa.s
Temperatura di congelamento	aerosol	< -30 °C
Densità (@ 20 °C)	liquido	0,92
Intervallo di distillazione dei solventi	liquido	160 ÷ 230 °C
Temp. di infiammabilità (closed cup)	liquido	35 °C
Viscosità dinamica	liquido	200 ÷ 700 mPa.s
Temperatura di congelamento	liquido	-12 °C
Copertura	spray	20 m ² /L
	pennello	5 m ² /L
Evaporazione solventi (@ 20 °C, film fine)	1 ÷ 2 h	
Proprietà del film asciutto:		
Aspetto del film	asciutto, ceroso	
Spessore del film	10 ÷ 50 µm	
Resistenza a nebbia salina (ASTM B 117)	340 h	
	spess. film 10 µm	200 h spess. film 50 µm
Temperatura di scorrimento (verticale)	> 80 °C	



Silicone spray

Olio siliconico

Idrorepellente, antiadesivo, lubrificante, protettivo per metalli e gomma, isolante elettrico. Inalterabile, inerte, ecologico.

- Lubrificante di lunga durata e difficilmente asportabile per dilavamento o sfregamento. Indicato per aghi e cesoie di cucitrici o taglierine industriali, per macchine a gettone, parchimetri, cerniere, accoppiamenti mobili operanti all'aperto.
- Evita ossidazione di metalli, imporrimento di gomma, bagnatura e ammarcamento di cuoio, pelle, tessuti, tende, carta, legno.
- Impedisce il contatto con l'atmosfera, rende idrorepellenti ed isola elettricamente le apparecchiature esposte ad umidità o condense. Evita cortocircuiti e dispersione di corrente in apparecchi di illuminazione, telecamere, allarmi, macchine a gettone, quadri. Evitare che raggiunga i contatti elettrici.
- Distaccante per stampi per materiali plastici. Antiadesivo per guarnizioni, colle, mastici, pitture anche in presenza di temperatura e pressione particolarmente elevate. Non pitturabile.
- Inerte. Non macchia. Nebulizza anche capovolto.

Caratteristiche tecniche

Aspetto	liquido, trasparente
Densità (@ 20 °C)	0,75
Intervallo di distillazione dei solventi	60 °C ÷ 100 °C
Densità dei vapori (aria = 1)	> 3
Proprietà del film dopo evaporazione dei solventi	
Temp. di infiammabilità (closed cup)	> 300 °C
Intervallo di temperatura di esercizio	-40 °C ÷ +200 °C
Tensione superficiale	21 mN/m
Rigidità dielettrica	35 kV/mm
Viscosità (@ 20 °C)	10.000 ÷ 12.000 mPa·s

Confezioni e codici

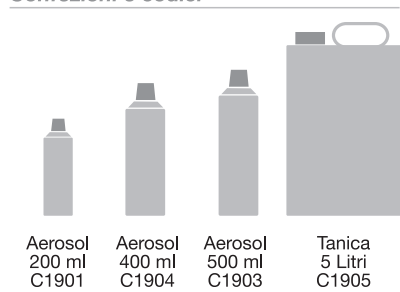



Smoke test

Gas per il collaudo dei rilevatori di fumo

Può essere usato sia per i rilevatori di fumo residenziali che commerciali: negozi, alberghi, navi, ecc.

- Non è infiammabile.
- Può essere spruzzato da terra: efficace anche a 1 - 2 metri di distanza dal sensore
- Bastano 3 secondi di erogazione per simulare la presenza di fumo e realizzare un reale test funzionale.
- Non danneggia l'involucro plastico o il circuito interno del rilevatore di fumo.
- Non macchia e non scolorisce la tinteggiatura dei soffitti, delle pareti o del rilevatore di fumo stesso.

Caratteristiche tecniche

Dati rilevati senza propellente

Aspetto	incolore
Odore	debole di alcool
Propellente	non infiammabile
Volatilità	superiore al 95%

Bastano
3 secondi
di erogazione

Confezioni e codici



Aerosol
300 ml
C5901





Lubrificante per catene

Lubrificante adesivo, viscoso e duraturo.

Lubrifica catene di trasmissione e di potenza.

- Al momento dell'erogazione è fluido e penetra nelle maglie della catena lubrificando anche rulli interni.
- Dopo l'evaporazione dei solventi (compatibili con gli O-ring) diventa viscoso ed adesivo assicurando la lubrificazione anche in presenza della forza centrifuga dovuta all'alta velocità.
- Riduce l'attrito e l'usura meccanica.
- Resiste all'acqua calda, fredda e salata. Temperatura di lavoro compresa tra -20 °C e +150 °C.
- Adatto per trasmissioni di potenza.
- Protegge dalla corrosione.
- Specifico per catene di maximoto, catene di trasmissione e di distribuzione, corone, ingranaggi aperti, ecc.

**COMPATIBILE
CON O-RING**

Confezioni e codici



Aerosol
200 ml
C3302

Caratteristiche tecniche

Aspetto	liquido, blu, trasparente
Densità (@ 20 °C)	0,80
Proprietà del film asciutto:	
Densità (@ 20 °C)	0,91
Viscosità cinematica (@ 40 °C)	680 mm ² /s
Indice di viscosità	111
Temperatura di infiammabilità (open cup)	236 °C
Brugger test	50 N/mm ²
Temperatura massima di esercizio:	
in continuo / intermittente	150°C / 180 °C
Resistenza alla nebbia corrosiva	20 giorni





Lubrificante adesivo

**Lubrificante adesivo
non centrifugabile né dilavabile.**

Riduce l'attrito e l'usura meccanica.
Protegge dalla corrosione.

- Lubrificante adesivo, viscoso, resistente al calore, duraturo.
- Resistente all'acqua fredda, calda, salata.
- Adatto per trasmissioni di potenza.
- Compatibile con gli O-ring.
- Temperatura di lavoro compresa tra -20 °C e +140 °C.

Caratteristiche tecniche	
Aspetto	liquido chiaro blu
Densità (@ 20 °C)	0,80
Proprietà del film asciutto:	
Peso specifico (@ 20 °C)	0,91
Densità (@ 20 °C)	0,91
Viscosità cinematica	680 mm ² /s
Indice di viscosità	111
Temp. infiammabilità (open cup)	236 °C
Punto goccia	-12 °C
Indice di usura meccanica (Brugger)	50 N/mm ²
Temperatura massima di esercizio	150 °C
Resistenza alla corrosione in camera umida	20 d



**COMPATIBILE
CON O-RING**

Confezioni e codici



Aerosol
500 ml
C6501



Armi (Gun care)

Protettivo per armi.

Inibitore dell'effetto corrosivo delle ceneri delle polveri da sparo. Deterge e lubrifica.

Caratteristiche tecniche

Aspetto	blu-verde, chiaro
Densità (@ 20 °C)	0,82
Intervallo di distillazione	180 °C ÷ 240 °C
Valore Kauri-Butanolo	30
Temperatura di congelamento	< -50 °C
Densità del vapore (aria = 1)	6
Tensione superficiale	26 mN/m
Proprietà del film dopo evaporazione dei solventi:	
Viscosità dinamica (20 °C)	80 mm ² /s
Resistenza alla nebbia salina	oltre 55 ore

- La bassissima tensione superficiale lo rende fortemente penetrante. Raggiunge le parti meno accessibili delle armi senza richiedere eccessivi smontaggi.
- Espelle l'umidità contenuta nei recessi capillari e proveniente da condensazione, pioggia o sommersione anche in acqua di mare. Scioglie i residui di vecchie lubrificazioni e le morchie formate con polvere o fibre. Facilita il distacco delle impiombature dalle canne dei fucili da caccia.
- Anticorrosivo ad ampio spettro. Impedisce l'attacco dei metalli da parte dell'essudazione delle mani, dell'acqua salata, dei residui delle ceneri delle polveri da sparo di vario tipo.
- Sblocca parti ossidate e lubrifica finemente in maniera immediatamente percepibile. Aumenta la potenzialità di fuoco delle armi automatiche.

Specifiche NATO:

NSN 6850-002246663

NSN 6850-131166541

NSN 8030-131127638

NSN 8030-131127640

Confezioni e codici



Aerosol
200 ml
C2401

Latta
1 Litro
C2405





Gun Stor II

Protettivo anticorrosivo di lunga durata per armi.

Assicura la protezione delle armi nei periodi di lunga inattività.

- Protegge le armi durante lunghi periodi di non utilizzo (stagione venatoria chiusa, armi da collezione, armi da tiro a segno o piattello).
- Forma un film oleoso non essiccante che rende ogni tipo di metallo (ferroso e non) inattaccabile da qualunque agente atmosferico.
- Neutralizza l'effetto corrosivo delle ceneri e del contatto con le mani. Espelle e respinge l'umidità.
- Al coperto e in condizioni ambientali normali, impedisce la corrosione per un periodo di due anni o più.
- Non occorre rimuoverlo al momento dell'uso. In caso di necessità si può asportare con CRC ARMI che deterge e assicura una protezione e lubrificazione più compatibili con il normale utilizzo dell'arma.

Specifiche NATO: NSN 8030-25-100-4662

Caratteristiche tecniche

Aspetto	liquido opaco
Densità (@ 20 °C)	0,82
Intervallo di distillazione	50 °C ÷ 250 °C
Temperatura di infiammabilità (closed cup)	< 0 °C
Viscosità dinamica (@ 20 °C)	6 mPa·s
Temperatura di congelamento	-40 °C
Spessore medio del film (@ 20 °C, dopo 24 ore)	1·10 ⁻⁵ m
Copertura (@ 20 °C, dopo 24 ore)	40 m ² /l
Evaporazione dei solventi (@ 20 °C)	2 - 4 ore
Proprietà del film dopo evaporazione dei solventi:	
Viscosità dinamica (@ 20 °C)	30.000 mPa·s (tissotropico)
Carico massimo Falex (ASTM D 3233, Proc. A)	6500 N
Resistenza alla nebbia salina (ASTM B 117)	340 ore
Temperatura massima di esercizio	100 °C



Confezioni e codici



Aerosol
200 ml
C4201



Serrature

Lubrificante anticorrosivo schiumoso.

Lubrificante ed anticorrosivo di lunga durata, erogato sotto forma di schiuma. Riempie le cavità. Specifico per la lubrificazione interna delle serrature dei portoni blindati.

- L'aerosol eroga una schiuma consistente che penetra, si spande all'interno delle cavità, aderisce ai metalli con un film lubrificante che permane a lungo. Raggiunge le parti interne ridossate o poste in alto di serrature, scatolati, macchine, motori, valvole.
- Abbassa fortemente il coefficiente di attrito, anche in presenza di alti carichi. Svolge un duraturo effetto lubrificante, raggiungendo le zone poco accessibili in maniera relativamente facile e sicura.
- Non applicare su parti calde.

<i>Caratteristiche tecniche</i>	
Aspetto	liquido schiumoso
Densità (@ 20 °C)	0,88
Viscosità (@ 40 °C)	50 cSt
Indice Kauri Butanol	140
Resistenza alla corrosione	oltre 250 ore (camera a nebbia)

Confezioni e codici



Aerosol
200 ml
C5001





Belt grip

Antislittante per cinghie.

Antislittante e protettivo per cinghie di trasmissione e nastri trasportatori.

- Impedisce che cinghie o nastri slittino su rulli o pulegge motrici o resistenti. Riduce l'usura da slittamento.
- Prolunga la durata degli organi di trasmissione di ciclomotori, tagliaerba, nastri trasportatori, mulini a tamburo, aspiratori...
- Aumenta la potenza di trazione. Migliora il rendimento della trasmissione. Riduce la rumorosità.
- Conserva morbidezza, elasticità, flessibilità, impermeabilità di gomma, tessuti gommati o impregnati con elastomeri. Ne impedisce l'imporrimento. Si strappano meno facilmente. Li deterge.
- Efficace in ambienti chiusi o all'aperto, anche in caso di esposizione alle intemperie. Resiste all'acqua. Non forma pellicola e non indurisce. Non attira polvere o sporcia.
- Non corrosivo. Non macchia. Non contiene resine né pece.

Specifiche: FDA CFR 21-178.3570

Registrazione NFS: H1

N° registrazione aerosol: 139822

Nuovo sistema **PERMALOCK**:

1. Cannuccia di erogazione fissata alla valvola: non si stacca!
2. Valvola con specifico grip anti-scivolamento
3. Erogazione diffusa con prolunga abbassata
4. Erogazione a dardo per applicazioni precise con prolunga innestata

PREVENTION, NOT DETECTION!

Confezioni e codici



Aerosol
500 ml
C0021

Caratteristiche tecniche	
Aspetto	liquido, trasparente
Densità (@ 20 °C)	0,72
Proprietà del film asciutto:	
Peso specifico (@ 20 °C)	0,91
Temperatura massima di esercizio in continuo	100 °C
Temperatura di infiammabilità (open cup)	> 200 °C
Viscosità (@ 99 °C)	4100 mPa·s





Urethane isolation trasparente

Rivestimento poliuretano trasparente.

Isolante elettrico/elettronico. Protettivo duraturo contro umidità e corrosione.

- Monocomponente tropicalizzante per circuiti stampati. Protegge avvolgimenti e circuiti da umidità, pioggia, vibrazioni meccaniche, contatti, sfregamento. Si dissocia a caldo e non ostacola la saldatura a stagno.
- Sigillante per tenute e tappi a pressione o filettati. Bloccante per prigionieri, dadi e viti. Stabile fino a 100 °C.
- Tenacemente aderente, flessibile e duro. Non si stacca e non sbolla. Resiste agli aggressivi chimici ed ai cicli termici ripetuti, tra -50 e +100 °C. Fornisce una eccellente protezione anticorrosiva, di grande durata anche in condizioni molto avverse.
- Plastificante ed impermeabilizzante per materiali fibrosi o porosi, legature, tessuti, pannelli, tensiostrutture.

Specifiche NATO Clear/Red: NSN 5970-01-017-5738

Caratteristiche tecniche	
Aspetto	liquido ambra, chiaro
Densità (@ 20 °C)	0,82
Intervallo di distillazione dei solventi	60 °C - 200 °C
Temp. di infiammabilità (closed cup)	< 0 °C
Viscosità (@ 20 °C, liquido)	50 - 75 mPa.s
Potere coprente (spessore 20-30µm)	0,5 - 1 m ² /100ml
Fuoripolvere	15 - 30 min
Tempo di polimerizzazione della pellicola (@ 20°C)	24 ore
Caratteristiche della pellicola:	
Resistenza agli olii (ASTM D115)	approvato
Adesione su acciaio (NF T 30038)	classe 0
Durezza PERSOZ	240
Rigidità dielettrica	> 40 kV/mm
Resistenza specifica	> 10 ¹¹ Ω.cm
Resistività superficiale	1012 Ω
Fattore di dissipazione	< 0,01
Costante dielettrica	> 3
Intervallo di temp di esercizio, in continuo	-40 °C ÷ 100 °C
Resistenza a nebbia salina (ASTM B117)	da 24 a 48 ore

Confezioni e codici



Aerosol
250 ml
C2104





Urethane isolation rosso

Rivestimento poliuretano rosso.

Isolante elettrico/elettronico. Protettivo duraturo contro umidità e corrosione.

- Monocomponente tropicalizzante per circuiti stampati. Protegge avvolgimenti e circuiti da umidità, pioggia, vibrazioni meccaniche, contatti, sfregamento. Si dissocia a caldo e non ostacola la saldatura a stagno.
- Sigillante per tenute e tappi a pressione o filettati. Bloccante per prigionieri, dadi e viti. Stabile fino a 100 °C.
- Tenacemente aderente, flessibile e duro. Non si stacca e non sbolla. Resiste agli aggressivi chimici ed ai cicli termici ripetuti, tra -50 e +100 °C. L'Urethane rosso ha una più elevata resistenza alla abrasione, fornisce una eccellente protezione anticorrosiva, di grande durata anche in condizioni molto avverse.
- Plastificante ed impermeabilizzante per materiali fibrosi o porosi, legature, tessuti, pannelli, tensiostrutture.

Specifiche NATO Clear/Red: NSN 5970-01-017-5738

Caratteristiche tecniche

Aspetto	rosso scuro
Densità (@ 20 °C)	0,84
Intervallo di distillazione dei solventi	60 °C - 200 °C
Temp. di infiammabilità (closed cup)	< 0 °C
Viscosità (@ 20 °C, liquido)	60 - 90 mPa.s
Potere coprente (spessore 20-30µm)	0,5 - 1 m ² /100ml
Fuoripolvere	15 - 30 min
Tempo di polimerizzazione della pellicola (@ 20°C)	24 ore
<i>Caratteristiche della pellicola:</i>	
Resistenza agli olii (ASTM D115)	approvato
Adesione su acciaio (NF T 30038)	classe 0
Durezza PERSOZ	N.D.
Rigidità dielettrica	> 40 kV/mm
Resistenza specifica	> 10 ¹¹ Ω.cm
Resistività superficiale	1012 Ω
Fattore di dissipazione	< 0,4
Costante dielettrica	> 3
Intervallo di temp di esercizio, in continuo	-40 °C ÷ 100 °C
Resistenza a nebbia salina (ASTM B117)	da 76 a 96 ore

Confezioni e codici



Aerosol
250 ml
C2105

Latta
4 litri
A0124





260 °C black

Guarnizione siliconica nera a rapida sigillatura.

Sostituisce le guarnizioni preformate. Resiste a temperature fino a 260 °C. Sigilla e assicura la tenuta tra elementi meccanici di circuiti di fluidi anche operanti a temperatura e pressione elevati.

- Sostituisce le guarnizioni preformate.
- Ha rapida polimerizzazione pur consentendo aggiustamenti successivi all'assemblaggio.
- Resiste alle alterazioni chimiche e deformazioni meccaniche procurate dai cicli termici con temperatura massima fino a 260 °C.
- Unisce stabilmente, assicura la tenuta e sigilla gli eventuali laschi tra elementi meccanici di circuiti di fluidi anche operanti a temperatura ed a pressione elevate (pompa dell'acqua, coppa dell'olio, bulbo termostatico, manicotti, circuiti oleodinamici).
- Forma guarnizioni di qualsiasi spessore meccanicamente e chimicamente resistenti, dure ed elastiche per differenziali, monoblocchi, carter, coprivalvole e scatole cambio.
- Adatta all'utilizzo sui motori dell'ultima generazione. Indurisce senza ritiro.
- Prodotto originale americano specifico anche per motori catalizzati. Non altera il funzionamento dei sensori di ossigeno (sonde Lambda).
- Ottima resistenza ad acqua, carburanti, oli minerali e sintetici, liquidi per trasmissioni e refrigeranti.
- Facile rimozione. Il dosatore permette un utilizzo preciso, rapido ed economico.

APPLICAZIONI

Coppa dell'olio - Pompa dell'acqua
Manicotti - Bulbo termostatico
Circuiti oleodinamici.



Confezioni e codici



Tubo
85 gr
P00200



343 °C red

Guarnizione siliconica rossa per alte temperature.

Pasta rossa sigillante resistente fino ad una temperatura di 343 °C.

- Sostituisce le guarnizioni preformate. Resiste a temperature fino a 343 °C.
- Assicura la tenuta tra superfici meccaniche non perfettamente combacianti ed esposte ad alte temperature (guarnizioni di testa, collettori di scarico, circuiti di fumo, termostati...). Se applicata sulle guarnizioni tradizionali ne migliora la resistenza al calore.
- Forma guarnizioni di qualsiasi spessore, meccanicamente e chimicamente resistenti, dure ed elastiche. Adatta all'utilizzo sui motori dell'ultima generazione. Indurisce senza ritiro.
- Prodotto originale americano specifico anche per motori catalizzati. Non altera il funzionamento dei sensori di ossigeno (sonde Lambda).
- Ottima resistenza ad acqua, carburanti, olii minerali e sintetici, liquidi per trasmissioni e refrigeranti. Indurisce in un'ora. Facile rimozione.
- Lo speciale dosatore permette un utilizzo preciso, rapido ed economico.

APPLICAZIONI

Guarnizioni di testa - Circuiti di fumo
Collettori di scarico - Termostati.



Confezioni e codici



Tubo
85 gr
P00100



Inox kleen

Schiuma detergente per superfici metalliche.

Pulitore a base acqua per inox, alluminio, cromature e altre superfici presenti nell'industria alimentare.

Specifico per la pulizia e la protezione di acciaio inox, alluminio, cromature e la maggior parte delle plastiche.

Rimuove macchie, sporco, impronte e i segni lasciati dall'acqua.

Copre con un velo protettivo, leggermente untuoso, che protegge a lungo le superfici trattate e ne mantiene l'aspetto originale.

CARATTERISTICHE

- Elimina i segni lasciati dalle impronte digitali, dai residui di acqua, polvere e sporco in genere dalle superfici in acciaio inossidabile.
- Lascia un film sottile e leggermente untuoso che protegge a lungo la superficie da macchie e sporco, mantenendo all'acciaio il suo aspetto originario.
- Adatto per alluminio, acciaio inossidabile, cromature e la maggior parte delle plastiche (verificare preventivamente la compatibilità).
- Prodotto pronto all'uso. Non è necessaria la diluizione.
- Non corrosivo.
- Non dannoso per l'ozono.

APPLICAZIONI

- Pulizia di tutte le superfici inox lucide, opache o satinare, come convogliatori, macchinari per la produzione di alimenti e bevande, attrezzature e mobili per cucine, ristoranti e bar.

Registrazione NSF:	A7/C1
Numero di registrazione:	138083

Caratteristiche tecniche

Aspetto	bianco opaco
Odore	neutro
Temp. di infiammabilità	>74 °C
Peso specifico	0,93
Solubilità in acqua	completa



Confezioni e codici



Aerosol
500 ml
C9801



Trova fughe (Leak finder)

Rilevatore di fughe di gas a base acqua.

Erogato su raccordi, filettature o saldature, localizza immediatamente le perdite di gas tramite la produzione continua di bolle.

- Può essere impiegato per gas freddi o caldi, infiammabili, tossici, refrigeranti, GPL, aria compressa ed anche compatibile con ossigeno.
- Non corrode, non danneggia e non macchia plastica, gomma, acciaio, alluminio, rame, etc.
- Non infiammabile, non corrosivo, non tossico. Stabile, biodegradabile e innocuo.
- Utilizzabile per la maggior parte dei gas, su tubi, valvole, raccordi filettati, incollati o saldati, recipienti pressurizzati, compressori, circuiti refrigeranti o di fumi, condizionatori, etc.

Specifiche: MIL-L-25567

DIN-EN 14291 : NG-5170AS0069

Registrazione NFS: P1

N° registrazione aerosol: 142801

Caratteristiche tecniche

Aspetto	liquido, incolore
Densità (@ 20 °C)	1,00
Temperatura di infiammabilità	assente
Temperatura di ebollizione	100 °C
Temperatura di congelamento	0 °C
pH	8,5
Tensione superficiale (@ 20 °C)	28 mN/m
Stabilità della schiuma (DIN 53902)	90%
Test di corrosione (DIN 30657)	non corrosivo

Confezioni e codici



Aerosol
500 ml
C4711



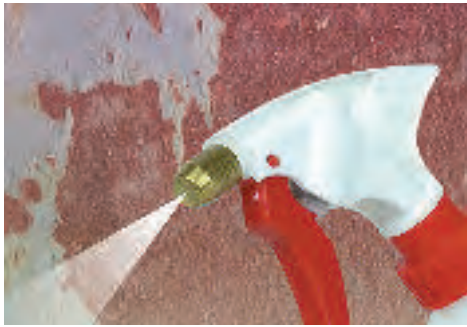

Pistola applicatrice

Erogazione nebulizzata o a dardo.

Flacone e pompetta a pistone.
 Compatibile con prodotti moderatamente solventi.

Caratteristiche tecniche

Capacità	400 ml
----------	--------

- Eroga liquidi a bassa e media viscosità.
- Sviluppa una pressione relativamente elevata. L'ugello in bronzo, quando è serrato a fondo, consente di ottenere una fine nebulizzazione; svitando si ottiene un getto concentrato in grado di centrare un punto posto a 2 o 3 metri di distanza.
- Tutti i materiali componenti ed in particolare l'anello di tenuta del pistone sono compatibili con prodotti aventi capacità solventi.
- La durata è di diversi anni se la pistola è impiegata per l'applicazione del solo CRC 5-56.



Confezioni e codici



Erogatore
 400 ml
 A0141



**DETERGENTI
LUBRIFICANTI
PROTETTIVI**
certificati per il settore alimentare



Come si fa a sapere se un prodotto è FPS (Food Processing Safe) cioè autorizzato all'impiego nel settore alimenti?

Dal Dicembre 1999 la materia è regolata dal protocollo di classificazione dei prodotti non alimentari della NSF (National Safety Foundation, Istituto Nazionale di Sanità degli Stati Uniti) che sostituisce quello emanato in precedenza dalla USDA (United States Department of Agriculture, Dipartimento dell'Agricoltura degli Stati Uniti), che è cessato nel Febbraio 1998.

Il protocollo NSF rispecchia il precedente USDA per la qualificazione di tutti i prodotti delle categorie interessate.

La differenza è che un prodotto che abbia superato con successo il processo di selezione NSF riceve un numero di registrazione. Quel numero, insieme con il marchio dell'Istituto ed il codice di categoria, è indicato sulla etichetta del prodotto.

Di ciascun prodotto CRC qualificato NSF è disponibile il documento di registrazione.



HACCP

Il sistema HACCP (Hazard Analysis Critical Control Points) è un programma per l'analisi preventiva del rischio, sviluppato per le imprese coinvolte nella produzione, raccolta, conservazione, trasporto, trasformazione, manipolazione, confezionamento, distribuzione di prodotti alimentari, dalle materie prime ai materiali per il confezionamento fino ai prodotti finiti.

HACCP non è un manuale in quanto tale, ma un programma operativo che coinvolge 7 stadi:

- Inventario sistematico di tutti i potenziali pericoli/rischi.
- Identificazione dei punti critici di controllo (CCP) in tutte le fasi del ciclo in cui il rischio possa essere evitato o ridotto al minimo.
- Individuazione di valori tipici / limiti critici / tolleranze ammesse per ogni CCP.
- Rilevazione permanente di questi valori.
- Definizione delle azioni correttive per ristabilire la sicurezza.
- Istituzione delle procedure di verifica consistenti in reiterate ispezioni per assicurare che il sistema HACCP funzioni correttamente.
- Conservazione aggiornata della dotazione documentale = registro dei valori rilevati.

Origine

Il sistema HACCP venne ideato negli anni sessanta negli Stati Uniti con l'intento di assicurare che gli alimenti forniti agli astronauti della NASA - non sostituibili con nuove forniture durante la missione spaziale - non avessero alcun effetto negativo sulla salute e non potessero costituire rischio per le stesse costose missioni.

Finalità

- Garantire e migliorare la sicurezza alimentare: questo è l'obiettivo primario ed è conseguito mantenendo sotto controllo i fattori di rischio per la salute durante l'intero processo di produzione e conservazione.
- Minimizzare i rischi: il programma di controllo, originato dall'Unione Europea, è stato progettato per limitare i rischi potenziali di contaminazione (microbiologica, chimica, fisica) in tutte le zone in cui gli alimenti siano coinvolti
- Valutare la frequenza del pericolo e della sua gravità (rischio = probabilità x conseguenze).
- Intervenire velocemente ed efficacemente in caso di problemi di contaminazione.

Vantaggi

- Conseguimento di una procedura completa di gestione della qualità.
- Certificazione HACCP: da essere usata quale omologazione di qualità.
- Controllo sistematico delle procedure produttive.
- Adozione di norme igieniche adeguate.
- Valore commerciale: l'osservanza di questa normativa per la sicurezza alimentare è richiesta dalla maggior parte dei clienti.

CRC e HACCP

La CRC Industries Europe presenta la nuova gamma di prodotti registrati NSF.

- Questi prodotti sono conformi alla normativa HACCP o contribuiscono a introdurre aggiornamenti.
- La CRC mette a disposizione degli operatori nel campo alimenti una gamma completa di prodotti muniti della richiesta registrazione NSF.
- Sono disponibili completa documentazione e istruzioni.

Codici NSF

Detergenti

Il trattamento con lo specifico prodotto CRC classificato NSF deve essere sempre preceduto dall'allontanamento o dalla protezione delle sostanze alimentari e dei materiali per confezionamento e da risciacquo con acqua potabile. Non devono riscontrarsi odori particolari né residui visibili.

- A1 Impiego generale. Pulizia di tutte le superfici in tutti i reparti.
- A7 Detergenti e lucidanti per superfici metalliche non a contatto alimenti, in tutti i reparti. Deve essere eliminato qualsiasi odore prima di ricollocare nella zona alimenti e materiali da confezione.
- A8 Sgrassanti e detergenti delle tracce di fumi e residui carboniosi in tutti i reparti, in particolare nelle zone di cottura. Eliminare qualsiasi odore prima di riposizionare alimenti e contenitori.

Detergenti per zone non direttamente destinate ad alimenti

- C1 Detergenti e igienizzanti per le attrezzature. sciacquare con acqua prima di collocare di nuovo le attrezzature nelle zone destinate ad alimenti.

Solventi

- K1 Detergenti e sgrassanti per l'uso in zone non destinate ad alimenti. Pulire e successivamente sciacquare con acqua prima di riportare le attrezzature nel luogo di impiego.
- K2 Solventi per la pulizia di strumenti elettronici. Allontanare o coprire alimenti e materiali da confezionamento. Eliminare qualsiasi odore prima di ricollocare nell'ambiente alimenti o imballaggi.
- K3 Solventi di collanti e adesivi per materiali da imballaggio. Allontanare o proteggere alimenti e imballaggi. Pulire con detergente, sciacquare con acqua e dissipare qualsiasi odore prima di reintrodurre alimenti o imballaggi nella zona di lavoro.

Lubrificanti

Per impieghi su attrezzature, con funzione di protettivi:

- anti-ruggine (da rimuovere prima del riutilizzo delle apparecchiature).
- sbloccanti per guarnizioni o tenute di chiusura
- lubrificanti.

- H1 Lubrificante per contatto accidentale con alimenti (in conformità con FDA 21 CFR, sezione 178.3570).
- H2 Lubrificante senza possibilità di contatto con alimenti.

SPECIALISTICI

- P1 Trova fughe.

GLOSSARIO

CRC FPS (classificato per impieghi nel settore alimentare) Tutti i prodotti CRC FPS sono destinati a specifici impieghi nel campo alimentare. In caso di doppia qualificazione attenersi strettamente alle funzioni codificate.

Superficie La maggior parte dei prodotti può essere utilizzata per qualsiasi superficie ad eccezione di quelli destinati solo ad applicazioni specifiche, per es. i detergenti per contatti.

Contatto con alimenti Solo i lubrificanti H1 possono essere impiegati in zone dove è possibile il contatto accidentale con gli alimenti.

Pre- e post-trattamenti Tutte le attività che precedono o seguono i trattamenti di pulizia devono essere eseguite con le dovute precauzioni ed accuratezza.



Guida ai prodotti FPS

Prodotto	Codice NSF	Usare dove	Usare su cosa			Contatto con gli alimenti		Pre trattamento	Post trattamento	
		Area di trattamento degli alimenti	Tutte le superfici	Superfici non in contatto con gli alimenti	Superfici specifiche	Accidentale	No	Rimozione alimenti e confezionamento	Risciacquo con acqua	Smaltimento degli odori
Detergenti										
Industrial Degreaser	A8	✓			✓	✓	✓	✓	✓	✓
	K1			✓		✓	✓		✓	
Foodkleen	A8	✓			✓	✓	✓	✓	✓	✓
	C1		✓			✓	✓		✓	
Inox Kleen	A7	✓		✓	✓	✓	✓	✓	✓	✓
	C1		✓			✓	✓		✓	
Complex Blue	A1	✓	✓			✓	✓	✓	✓	✓
Foam Cleaner	A1	✓	✓			✓	✓	✓	✓	✓
Contact Kleen	K2	✓			✓	✓	✓	✓		✓
Label Off Super	K3	✓			✓	✓	✓	✓	✓	✓
Lubrificanti										
Multi Oil	H1	✓	✓			✓				
Pen Oil	H1	✓	✓			✓				
Chain Lube	H1	✓	✓			✓				
Silicone	H1	✓	✓			✓				
Dry Lube	H1	✓	✓			✓				
Grassi										
Food Grease	H1	✓	✓			✓				
Grasso Alimentare	H1	✓	✓			✓				



Industrial degreaser

Sgrassante e detergente energico per impianti meccanici, esente da composti clorurati.

Progettato e formulato come pulitore multiuso per le zone non destinate ad alimenti, e come sgrassatore per la rimozione dei residui carboniosi in zone destinate ad alimenti.

Rapida evaporazione: permette una rapida ripresa attività riducendo al minimo il fermo macchina dell'apparecchiatura. Non lascia residui.

CARATTERISTICHE

- Penetra, scioglie e rimuove patine ed accumuli di grassi, polvere, morchia, depositi carboniosi.
- Elimina olio e fluidi per trasmissioni
- Non è corrosivo e non macchia.
- Non danneggia la maggior parte delle materie plastiche, i rivestimenti e le gomme (comunque verificare preventivamente). Ha basso odore.
- L'aerosol è dotato della valvola a spruzzo a 360° (nebulizza anche capovolto).
- L'aerosol è pressurizzato con propellente CO₂ (non infiammabile); questo permette di avere il contenuto di prodotto attivo oltre il 97% in volume del contenuto netto.

APPLICAZIONI

- Forni • Macchinari per lavorazione di insaccati • Scoli di rifiuti di grassi alimentari • Motori elettrici • Strumenti ad aria • Pompe • Attrezzature per la movimentazione dei materiali • Stampi • Condizionatori d'aria e compressori • Cuscinetti • Sgrassatura generale e rimozione olio • Carrelli elevatori • Catene.

Registrazione NSF:	A8/K1
Numero di registrazione di aerosol:	111201
Numero di registrazione bulk:	132248

Confezioni e codici



Aerosol
500 ml
FG001



Tanica
5 Litri
FG002

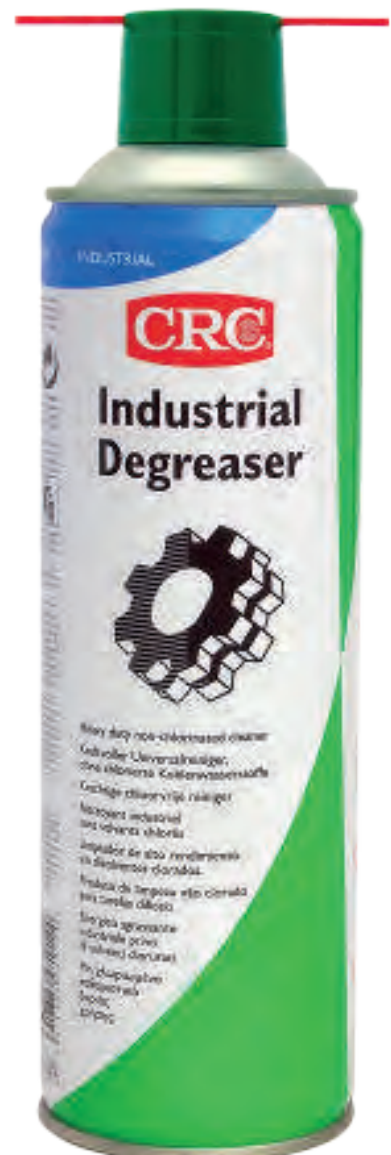

Caratteristiche tecniche

Aspetto	liquido incolore, di odore dolce
Densità (@ 20 °C)	0,808
Intervallo di ebollizione	100-170 °C
Densità di vapore (aria = 1)	4
Temperatura di congelamento	<-30 °C
Tasso di evaporazione (vs etere = 1)	19
Punto di infiammabilità (closed up)	25 °C
Valore Kauri - Butanolo	> 150
Parametro solubilità Hildebrand (calc.)	8,206
Viscosità (@ 20 °C, calc.)	0,76 mPa.s
Tensione superficiale (@ 25 °C, stimata)	23 mN/m



Foodkleen

Detergente e sgrassante energico.

Sgrassante e detergente energico, base solvente, biodegradabile, esente da composti clorurati, per impianti di preparazione e confezionamento alimenti.

L'evaporazione è regolata in modo da consentire un'azione prolungata e profonda.

Autorizzato all'impiego nel trattamento delle superfici e dei macchinari mentre non in contatto con gli alimenti (limitazione valida per il settore detergenti).

CARATTERISTICHE

- Temperatura di infiammabilità 40°C, per maggior sicurezza di impiego
- Elimina grassi, olii, lubrificanti, morchia, adesivi
- Penetra rapidamente ed asporta sporcizia ed umidità
- Esente da composti clorurati
- Neutro, non macchia e non corrode i metalli
- L'aerosol è pressurizzato con propellente CO2 (non infiammabile),
- Valvola a spruzzo a 360° (nebulizza anche capovolto)

APPLICAZIONI

- Cappe aspirazione vapori della cottura • Forni • Motori • Pompe • Utensili pneumatici • Catene • Nastri e rulli trasportatori • Rocchetti • Cavi metallici
- Stampi • Filiere • Macchine per movimentazione materiali.

Nota: Può alterare materiali plastici e pitture.

Registrazione NSF:	A8/C1
Numero di registrazione aerosol:	111200
Numero di registrazione bulk:	139910

Caratteristiche tecniche	
Aspetto	liquido incolore
Densità (@ 20 °C)	0,78
Temperatura di infiammabilità (closed up)	40 °C
Intervallo di ebollizione	140 - 170 °C
Tempo di evaporazione	4 - 5 minuti
Punto goccia	< -100 °C
Ph	neutro
Solubilità in acqua	bassa
Valore Kauri-Butanolo	> 200
Velocità di evaporazione (etere = 1)	40



Confezioni e codici

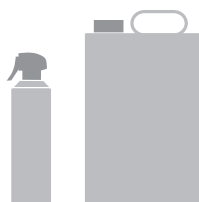

Aerosol
500 ml
C6801

Tanica
5 Litri
C6802

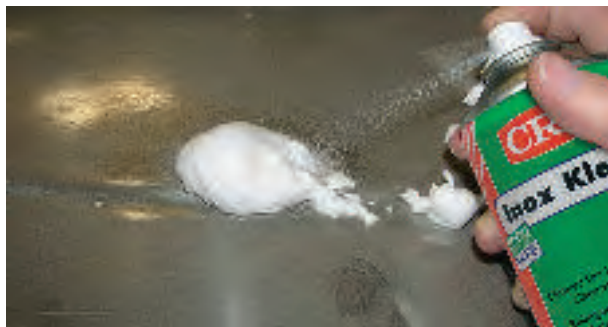

Inox kleen

Schiuma detergente per superfici metalliche.

Pulitore a base acqua per inox, alluminio, cromature e altre superfici presenti nell'industria alimentare.

Specifico per la pulizia e la protezione di acciaio inox, alluminio, cromature e la maggior parte delle plastiche.

Rimuove macchie, sporco, impronte e i segni lasciati dall'acqua.

Copre con un velo protettivo, non untuoso, che protegge a lungo le superfici trattate e ne mantiene l'aspetto originale.

CARATTERISTICHE

- Elimina i segni lasciati dalle impronte digitali, dai residui di acqua, polvere e sporco in genere dalle superfici in acciaio inossidabile.
- Lascia un film sottile e non untuoso che protegge a lungo la superficie da macchie e sporco, mantenendo all'acciaio il suo aspetto originale.
- Adatto per alluminio, acciaio inossidabile, cromature e la maggior parte delle plastiche (verificare preventivamente la compatibilità).
- Prodotto pronto all'uso. Non è necessaria la diluizione.
- Non corrosivo.
- Non dannoso per l'ozono.

APPLICAZIONI

- Pulizia di tutte le superfici inox lucide, opache o satinate, come convogliatori, macchinari per la produzione di alimenti e bevande, attrezzature e mobili per cucine, ristoranti e bar.

Registrazione NSF:	A7/C1
Numero di registrazione:	138083

Caratteristiche tecniche

Aspetto	bianco opaco
Odore	neutro
Temp. di infiammabilità	>74 °C
Peso specifico	0,93
Solubilità in acqua	completa



Confezioni e codici



Aerosol
500 ml
C9801

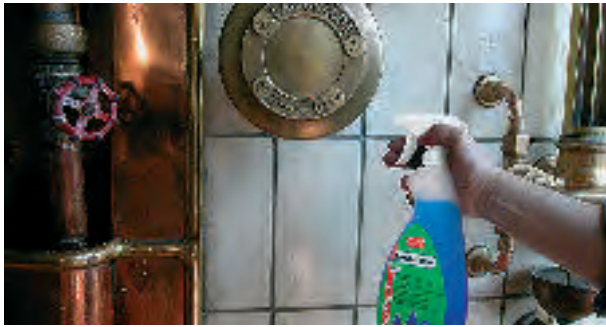

Complex blue

Schiuma detergente per superfici metalliche.

Detergente sgrassante per impianti di trattamento alimenti.

Caratteristiche tecniche	
Aspetto	liquido chiaro blu
Odore	fresco, tipico
Densità (@ 20 °C)	1,01
Temperatura di inizio ebollizione	100 °C
Temperatura di congelamento	-2 °C
Ph (puro @ 20 °C)	11
Solubilità in acqua	completa
Biodegradabilità (OECD 301B)	approvata

Sgrassante detergente, base acqua, biodegradabile, formulato per impiego in campo alimentare su tutte le superfici lavabili. Non è infiammabile né abrasivo: specifico per la maggioranza delle applicazioni nel settore alimentare.

Autorizzato all'impiego nel trattamento delle superfici e dei macchinari mentre non in contatto con gli alimenti (limitazione valida per il settore detergenti).

CARATTERISTICHE

- Elimina grassi, olii, sporcizia e macchie persistenti.
- Specifico per impiego in idropultrici e in apparecchi per lavaggio ad ultrasuoni o con vapore.
- Efficace sia con acqua fredda che con acqua calda.
- "Prontamente biodegradabile" secondo OECD 301B.
- Prodotto concentrato, di impiego economico.
- Può essere diluito fino a 1 a 100 in acqua, per adeguarlo alla funzione richiesta.
- Non contiene fosfati o solventi petroliferi.
- Non altera i materiali, se l'impiego è seguito da risciacquo.

APPLICAZIONI

- Pulizia di impianti e macchinari • Celle e banchi frigo • Lavaggio con ultrasuoni od a vapore o con idropultrici • Lavaggio pavimenti • Vetro
- Acciaio inossidabile • Superfici lavabili.

Registrazione NSF:	A1
Numero di registrazione:	111199

Confezioni e codici



Trigger
750 ml
C6301



Tanica
5 Litri
C6302



Tanica
20 Litri
C6303





Foam cleaner

Detergente schiumoso.

Sgrassante detergente a base acqua, biodegradabile, specificamente formulato per applicazioni industriali in impianti di preparazione e confezionamento alimenti.

È stabile e non cola, allo scopo di consentire tempo di contatto ed efficacia sufficienti anche se applicato su superfici verticali. Autorizzato all'impiego nel trattamento delle superfici e dei macchinari mentre non in contatto con gli alimenti (limitazione valida per il settore detergenti).

CARATTERISTICHE

- Rimuove grassi, olii, sporcizia e macchie tenaci.
- Penetra rapidamente.
- "Prontamente biodegradabile" secondo OECD 301B.
- Non contiene fosfati né solventi petroliferi.
- Non altera le superfici metalliche.
- Non altera i materiali plastici se l'impiego è seguito da risciacquo.

APPLICAZIONI

- Pulizia di impianti • Macchine • Componenti • Celle e banchi frigo
- Pavimenti • Rivestimenti • Pannelli in vetro e porte vetrate
- Pulitore per forni da cucina e industriali.

Registrazione NSF:	A1
Numero di registrazione:	111196

Caratteristiche tecniche

Aspetto	schiuma bianca
Odore	fresco tipico
Densità (@ 20 °C)	1,01
Temperatura di inizio ebollizione	100 °C
Temperatura di congelamento	-2 °C
Ph (puro @ 20 °C)	12
Solubilità in acqua	completa
Biodegradabilità (OECD 301B)	approvata



Confezioni e codici



Aerosol
500 ml
C6601

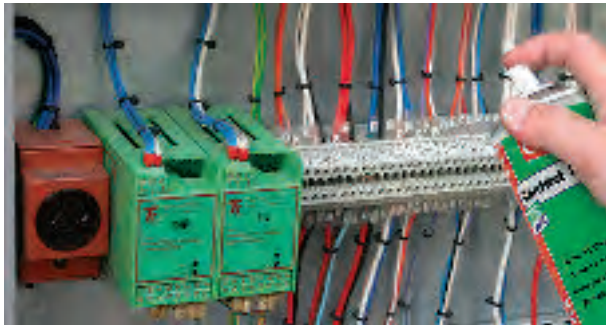

Contact cleaner

Detergente riattivante per contatti.

Solvente e detergente purissimo per apparecchiature elettroniche altamente sensibili presenti nel settore alimentare.

Caratteristiche tecniche

Aspetto	liquido, trasparente
Odore	leggero, di idrocarburi
Temperatura di infiammabilità (closed cup)	< 0 °C
Densità (@ 20 °C)	0,67
Solubilità	con la maggior parte dei solventi organici

CARATTERISTICHE

- Elimina polvere, untuosità, condense, residui del contatto manuale, contaminazioni invisibili da circuiti, componenti e contatti a tensione e pressione specifica bassissime.
- Riduce la resistenza elettrica di transizione dei contatti, lo scintillio e la craterizzazione. Elimina dispersioni ed effetti capacitivi o induttivi. Sostituisce od integra la pulizia con ultrasuoni.
- Ripristina le caratteristiche originali dei circuiti. Previene i fuori servizio, migliora efficienza e affidabilità.
- Non usare su apparecchiature in tensione.
- Specifico per apparecchiature ad alta sensibilità e per elettronica in generale: selettori, tastiere, connettori.
- Applicare abbondantemente facendo sgondare il prodotto in eccesso. Evapora senza lasciare alcun residuo.
- Non produce bruschi abbassamenti di temperatura evitando così la formazione di condensa su parti elettriche di precisione e contatti.
- Non danneggia i metalli né la maggior parte dei materiali plastici, degli elastomeri e delle vernici. Nebulizza anche capovolto.
- Non conduttivo e non corrosivo.

APPLICAZIONI

Relé • Interruttori • Contatti • Sistemi di rilevazione temperatura celle e banchi frigo • Circuiti stampati • Connettori • Generatori • Attrezzature di test e di laboratorio • Terminali • Spine e prese • Attrezzature elettromeccaniche • Sensori temperatura fumi.

Registrazione NSF:	K2
Numero di registrazione:	140072

Confezioni e codici



Aerosol
500 ml
FG010





Label off super

Scolla etichette.

Scioglie il collante di autoadesivi ed etichette in soli 2-3 minuti.

Specifico per il settore alimentare.

Caratteristiche tecniche

Aspetto	liquido, incolore
Odore	di agrumi
Densità (@ 20 °C)	0,78
Temperatura di infiammabilità	< 0 °C
Velocità di evaporazione (etere = 1)	94

CARATTERISTICHE

- Penetra attraverso l'etichetta o dai bordi e dissolve il collante.
- Rimuove dal supporto ogni traccia di adesivo.
- Efficace nei confronti di diversi tipi di collante.
- Ideale per dissolvere molte sostanze appiccicose fra cui resina degli alberi, gomma da masticare e morchia.
- L'aerosol è dotato della valvola di spruzzo a 360° (nebulizza anche capovolto).

APPLICAZIONI

- Toglie l'etichetta di indirizzo o dati di produzione da taniche, bidoni, lattine e scatole di cartone.
- Facilita la rimozione delle etichette pesatura delle bilance elettroniche.
- Elimina le etichette da parti di ricambio e strumenti.
- Rimuove le etichette con i prezzi da vetro, porcellana, ceramica, mobili.
- Permette di eliminare le etichette e i residui di adesivo da macchine etichettatrici.
- Pulizia di vetrine, scaffalature, confezioni.
- Consente di cambiare prezzi o istruzioni, ricodificare schedari e raccoglitori, sostituire insegne o scritte pubblicitarie.
- Imbottigliatrici.

Registrazione NSF: K3
Numero di registrazione: 139426

Confezioni e codici



Aerosol
200 ml
FG015





Multi oil

Lubrificante multiuso.

Lubrificante contro attrito ed usura meccanica, per la generalità delle applicazioni in cui sia possibile il contatto accidentale con gli alimenti.

A base di olii bianchi di grado farmaceutico altamente raffinati, capaci di prolungare il periodo di piena efficienza di macchine ed impianti. Possiede alto potere penetrante ed emolliente nei confronti di ruggine e parti ossidate, incrostazioni e grumi.

CARATTERISTICHE

- Riduce attrito ed usura meccanica. Penetra e sblocca.
- Non altera i metalli, la maggior parte delle materie plastiche, le superfici verniciate e il legno (in caso di dubbio verificare preventivamente)
- Forma un'efficace rivestimento idrorepellente
- Efficace nell'intervallo di temperatura -20 +150 °C
- Inodore, incolore ed insapore • Alta stabilità di colore e all'ossidazione
- Non contiene siliconi • Non resinifica.

APPLICAZIONI

- Lubrificazione, protezione da attrito, da usura meccanica, da umidità, da ossidi e patine
- Per macchine ed impianti per produzione, trattamenti, trasporto e confezione di alimenti
- Lubrificazione di assemblaggio
- Smontaggio di parti meccaniche molto precise
- Sblocco di accoppiamenti ossidati
- Lubrificazione di pinze e snodi, guide di scorrimento, pistoni pneumatici, gruppi slitte, rullini tendietichetta di maccinari utilizzati nel settore enologico (sciacquatrici, riempitrici, tappatrici, incapsulatrici etichettatrici).

Registrazione NSF:	H1
Numero di registrazione di aerosol:	017048
Numero di registrazione bulk:	137255

Confezioni e codici



Aerosol
500 ml
C6903

Tanica
5 Litri
C6902

Nuovo sistema PERMALOCK:

1. Cannuccia di erogazione fissata alla valvola: non si stacca!
2. Valvola con specifico grip anti-scivolamento
3. Erogazione diffusa con prolunga abbassata
4. Erogazione a dardo per applicazioni precise con prolunga innestata

PREVENTION, NOT DETECTION!

Caratteristiche tecniche

Colore Saybolt	+30
Densità (@ 20 °C)	0,82
Intervallo di evaporazione solventi	190 - 250 °C
Temp. di infiammabilità (closed cup)	74 °C
Densità del vapore (aria = 1)	6
Proprietà del film asciutto:	
Viscosità cinematica (@ 20 °C) 83 mPa.s (@ 40 °C) 26 mPa.s	
Densità (@ 20 °C)	0,87
Temp. di infiammabilità (open cup)	175 °C
Punto goccia	< - 18 °C
Temp. di esercizio	-18/+120 °C (+150 °C per brevi periodi)





Pen oil

Sbloccante.

Penetrante e sbloccante
Lubrificante di qualità (codice NSF-H1)

Progettato e formulato come lubrificante multiuso, non siliconico per le zone destinate ad alimenti. Sblocca parti arrugginite, incrostate e corrose. Facilita lo smontaggio di apparecchiature, di dadi e prigionieri.

CARATTERISTICHE

- Penetra rapidamente in zone difficili da raggiungere.
- Disperde ruggine, incrostazioni e altri ossidi.
- Libera le parti metalliche bloccate dallo sporco, dalla ruggine ed i depositi di grassi induriti.
- Facilita lo smontaggio rapido di parti meccaniche, dadi e bulloni, e altri elementi di fissaggio anche in presenza di accoppiamenti meccanici molto precisi.
- Riduce l'usura e facilita lo smontaggio futuro.
- Abbassa i costi di manutenzione.
- Non contiene silicone.
- Sicuro su tutti i metalli e sulla maggior parte delle plastiche e gomme (in caso di dubbio, si consiglia di testare il prodotto preventivamente)
- L'Aerosol è pressurizzato con propellente CO₂ (non infiammabile): questo permette di avere il contenuto di prodotto attivo oltre il 97% in volume del contenuto netto.

APPLICAZIONI

- Ventilatori • Serbatoi • Cucine • Imbottigliatori • Trasportatori • Miscelatori
- Apparecchi di cottura • Tritacarne • Impastatrici • Mescolatrici • Insaccatrici
- Trituratori.

Registrazione NSF:	H1
Numero di registrazione:	139816

Confezioni e codici



Aerosol
500 ml
FG036

Nuovo sistema PERMALOCK:

1. Cannuccia di erogazione fissata alla valvola: non si stacca!
2. Valvola con specifico grip anti-scivolamento
3. Erogazione diffusa con prolunga abbassata
4. Erogazione a dardo per applicazioni precise con prolunga innestata

PREVENTION, NOT DETECTION!

Caratteristiche tecniche

Aspetto	liquido incolore
Odore	inodore
Densità (@ 20 °C)	0,82
Temperatura di infiammabilità (closed cup)	87 °C
Temperatura di ebollizione	218 °C
Solubilità in acqua	nessuna
Proprietà del film dopo evaporazione del solvente:	
Densità (@ 20 °C)	0,88
Viscosità cinematica (@ 40 °C)	da 38 a 41 cSt





Chain lube

Lubrificante schiumoso per catene ed ingranaggi.

Lubrificante ad alte prestazioni contro attrito, usura meccanica e corrosione per l'impiego nell'industria alimentare. Contiene PTFE (politetrafluoroetilene).

Formulato per impieghi in cui sia possibile il contatto accidentale con alimenti o in cui occorra un prodotto con purezza a livello alimentare.

CARATTERISTICHE

- Riduce attrito ed usura meccanica
- Buone caratteristiche adesive sulle superfici metalliche, anche a temperature elevate e alto numero di giri.
- Buone capacità di resistenza ai carichi.
- Lascia un velo lubrificante tenace e di lunga durata.
- Previene la corrosione.
- Eccellente potere penetrante, per proteggere dalla corrosione anche in profondità
- Dosata consistenza schiumosa per evitare scorrimento e gocciolamento
- Alta resistenza al dilavamento
- Efficace in un ampio intervallo di temperatura tra -15 °C e +175 °C
- Inodore ed incolore
- Aerosol caricato con propellente non infiammabile.

APPLICAZIONI

- Trasmissioni a catena • Ingranaggi • Rocchetti e guide • Funi metalliche
- Pulegge • Carrucole • Rulli e trasportatori meccanici • Cerniere • Camme
- Cuscinetti • Montacarichi • Pannelli scorrevoli e molti altri particolari in movimento nell'industria alimentare e farmaceutica.

Registrazione NSF:	H1
Numero di registrazione aerosol:	017046
Numero di registrazione bulk:	142731

Confezioni e codici

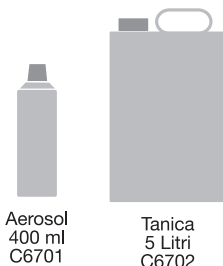

Nuovo sistema PERMALOCK:

1. Cannuccia di erogazione fissata alla valvola: non si stacca!
2. Valvola con specifico grip anti-scivolamento
3. Erogazione diffusa con prolunga abbassata
4. Erogazione a dardo per applicazioni precise con prolunga innestata

PREVENTION, NOT DETECTION!

Caratteristiche tecniche

Aspetto	liquido viscoso ambrato chiaro	
Densità (@ 20 °C)	0,93	
Temp. di infiammabilità (open cup)	> 260 °C	
Viscosità dinamica (@ 25 °C)	425 mPa.s	
Falex test (ASTM D-3233)	11.000 N	
Test usura 4 sfere (ASTM D-4172)	0,44 mm	
Dilavamento con acqua (@ 90 °C)	1	
	(@ 40 °C)	0
Temperatura di esercizio	-15/+175 °C	
Contenuto di solventi	0 % in peso	
Contenuto olii minerali	0 % in peso	
Punto goccia	-15 °C	





Silicone

Silicone per l'industria alimentare.

Lubrificante sintetico. Antiadesivo per l'impiego nell'industria alimentare.

Speciale fluido siliconico dotato di superiori caratteristiche antiadesive, idrorepellenti e di lubrificazione, per applicazioni in cui sia possibile il contatto accidentale con gli alimenti. Riduce l'attrito nei contatti tra metallo e materiali non metallici. Non altera la maggior parte dei materiali plastici, elastomeri e gomma. Difficilmente rimovibile.

CARATTERISTICHE

- Evita incollamenti, adesione, stridore.
- Idrorepellente. Lubrificante per accoppiamenti metallo/plastica
- Forma una pellicola inerte, incolore, stabile, non indurente, fortemente persistente. Eccellenti proprietà antiadesive.
- La bassa tensione superficiale assicura forte azione penetrante e alto potere coprente.
- Efficace in un ampio intervallo di temperatura, tra -40 e +200 °C

APPLICAZIONI

- Antiadesivo per organi di distacco e separazioni, piani di cucine e forni, congelatori, canale e sponde
- Idrorepellente per impianti di imbottigliamento
- Lubrificante per apparecchiature per la preparazione ed il confezionamento di alimenti: affettatrici, taglierine, trasportatori, scivoli, coltelli e seghe
- Previene l'imporrimento delle guarnizioni in gomma di frigoriferi
- Distaccante per stampi di parti in plastica o gomma.

Registrazione NFS: H1
Numero di registrazione: 126501

Confezioni e codici



Aerosol
500 ml
C7002

Nuovo sistema PERMALOCK:

1. Cannuccia di erogazione fissata alla valvola: non si stacca!
2. Valvola con specifico grip anti-scivolamento
3. Erogazione diffusa con prolunga abbassata
4. Erogazione a dardo per applicazioni precise con prolunga innestata

PREVENTION, NOT DETECTION!

Caratteristiche tecniche

Aspetto	liquido chiaro
Densità (@ 20 °C)	0,7
Intervallo di distillazione dei solventi	50 - 70 °C
Temp. infiammabilità (closed cup)	< 0 °C
Densità del vapore (acqua =1)	3
Proprietà del film asciutto	
Temp. infiammabilità (closed cup)	> 300 °C
Punto goccia	< -40 °C
Temperatura di esercizio	-40 - +200 °C
Temp di stabilità a lungo termine	150 °C
Tensione superficiale	21 mN/m
Rigidità dielettrica	35 kV
Viscosità (@ 20 °C)	11.000 - 14.000 mPa.s





Dry lube

Lubrificante asciutto, antiadesivo, idrorepellente.

Pulito, asciutto e non appiccicoso.
Lubrifica le superfici di metallo, plastica o legno.
Non trattiene la polvere. Senza olii né grassi.
Progettato specificatamente per l'industria alimentare.

CARATTERISTICHE

- Velo flessibile, asciutto, incolore, non inquinante.
- Non forma morchie. Non macchia.
- Eccellenti proprietà di resistenza alla temperatura.
- Aderisce tenacemente a metalli, legno, plastica, vetro, gomma.
- Riduce il coefficiente di attrito ed impedisce l'adesione di materiali organici, acqua, ghiaccio, colle, pitture, resine, mastici.
- Lubrificante non appiccicoso e non elettroconduttore.
- Stabile tra -100 °C e +260 °C e agli aggressivi chimici.
- Non dilavabile dall'acqua.
- Specifico per le applicazioni con bassi carichi e basse velocità.

APPLICAZIONI

- Distaccante per stampi a freddo o a caldo, per gomma o resine. Non trasferibile sui manufatti: non ne impedisce successive stampa o pitturazione.
- Lubrifica attrezzi pneumatici • Strumenti di precisione • Valvole
- Giunti • Perni • Scivoli • Cursori di macchine usate in ambienti destinati alla preparazione degli alimenti.
- Usato come scivolante nelle linee di imbottigliamento, sia in plastica che in vetro, di acque minerali e bevande.
- Macchinari per produzione gelati e congelati.
- Lubrificazioni nastri trasportatori per centrale del latte.
- Catene in ambienti polverosi (pastifici, ...)

Registrazione NFS: H1
Numero di registrazione: 141273

Confezioni e codici



Aerosol
500 ml
FG021

Nuovo sistema PERMALOCK:

1. Cannuccia di erogazione fissata alla valvola: non si stacca!
2. Valvola con specifico grip anti-scivolamento
3. Erogazione diffusa con prolunga abbassata
4. Erogazione a dardo per applicazioni precise con prolunga innestata

PREVENTION, NOT DETECTION!

Caratteristiche tecniche	
Aspetto	liquido bianco, trasparente
Densità (solidi)	0,73
Temperatura di esercizio	da -150 °C a +260 °C
Solubilità	insolubile in acqua

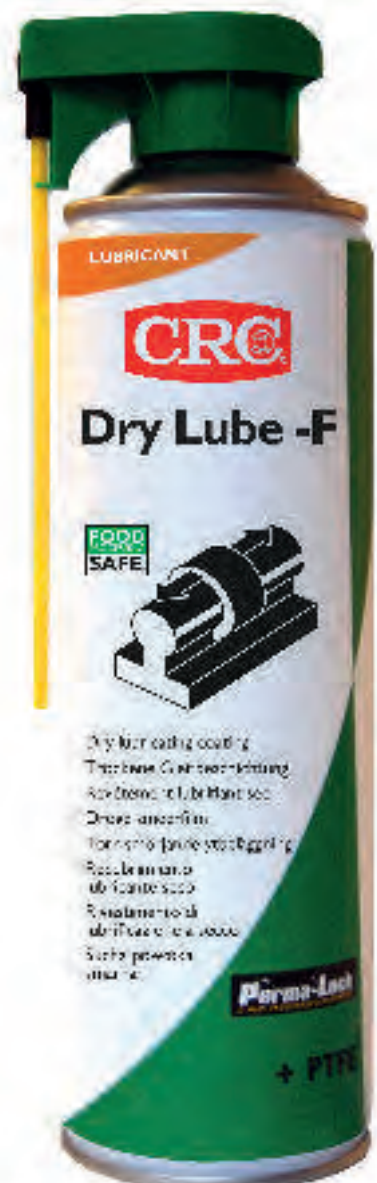



Food grease

Grasso multiuso spray.

Per la lubrificazione a lungo termine su apparecchiature destinate al contatto con gli alimenti.

Da usarsi come lubrificante in aree destinate ad alimenti dove possono verificarsi contatti accidentali con alimenti

CARATTERISTICHE

- Temperatura di esercizio da -20 °C a +140 °C (picco fino a 180 °C)
- Buona stabilità meccanica e termica.
- Eccellente resistenza al vapore ed a pressioni elevate
- Protegge dalla corrosione.

APPLICAZIONI

- Può essere usato su tutte le costruzioni meccaniche utilizzate nel settore alimentare • Perni • Valvole • Catene • Ingranaggi • Giunti • Cuscinetti di imbottigliatrici e confezionatrici.

Registrazione NSF: H1
Numero di registrazione: 139016

Nuovo sistema **PERMALOCK**:

1. Cannuccia di erogazione fissata alla valvola: non si stacca!
2. Valvola con specifico grip anti-scivolamento
3. Erogazione diffusa con prolunga abbassata
4. Erogazione a dardo per applicazioni precise con prolunga innestata

PREVENTION, NOT DETECTION!

Confezioni e codici



Aerosol
500 ml
FG026

Caratteristiche tecniche	
Aspetto	traslucido, gel
Sostanza portante	gel inorganico
Olio base	minerale
Viscosità dell'olio base	160 cSt
Sapone base	Aluminum Complex
Flash point	>200 °C
Penetrazione su provino (@ 25 °C)	265 - 295 / NLGI 2
Punto goccia	250 °C
Contenuto di acqua	nessuno
Temperatura di esercizio	-20 °C +140 °C (picco 180 °C)
Solubilità in acqua	nessuna
Densità	0,94





Grasso alimentare

Lubrificante bianco, inodore, atossico ad altissima purezza

Grasso speciale atossico a base di prodotti ad altissima purezza, oli medicinali e lubrificanti solidi bianchi.

- Specifico per la lubrificazione e protezione di organi di macchine ove sia possibile il contatto con alimenti: pastifici, panifici, industria conserviera, del confezionamento e dell'imbottigliamento, lavorazione della frutta, produzione del gelato, impianti di erogazione di acqua potabile. Alto potere lubrificante.
- Fattore di velocità per cuscinetti volventi 500.000. Elevata resistenza all'acqua ed al dilavamento. Eccellente affinità alle superfici metalliche e forte potere anticorrosivo nei confronti di acciai e leghe di rame. Buona compatibilità con gli elastomeri di guarnizioni e giunti di tenuta (da verificare specificatamente). Insolubile in acqua, ove eventualmente galleggia.

Conforme ai Registri Sanitari per alimenti RGSA 37-00218/B; RSIPAC 37-04761 CAT; FDA; USDA tipo H-1; ISO 6743/9, grasso tipo L-XBCHB2; DIN 51825 grasso tipo KP2K-20.

Caratteristiche tecniche	
Aspetto	bianco
Ispezzente	complesso
Penetrazione lavorata 60 w, 25 °C	265-295x0,1 mm
Punto goccia ASTM 51801	min 250 °C
Pressione di fluidità a -20 °C	max 1250 mbar
Prova di corrosione Emcor DIN 5102	max Grado 2
Corrosione rame a 100 °C ASTM D-130	max 1 b
Stabilità all'ossidazione 100 °C	max -0,40 bar
Perdita da evaporazione 100 °C	max 0,60 %
Resistenza all'acqua a 90 °C DIN 51807	grado 0
Lavaggio con acqua a 80 °C ASTM D-1264	max 6 %
Separazione olio a 40 °C DIN 51817	max 6 %
Viscosità dinamica a 25 °C	4500+/- 1000 mPas
Temperatura di applicazione continua	-20 / 130 °C
Temperatura di applicazione punta	150 °C

Confezioni e codici



Tubo
125 ml
L01205



Barattolo
500 ml
L01210



Barattolo
1000 ml
L01215



Secchio
5000 ml
L01220





PRODOTTI SETTORE ELETTRICO

Riepilogo dati tecnici detergenti e sgrassanti professionali per

- Elettronica

- Elettricità

- Elettromeccanica

	N.F. PRECISION CLEANER	QD-CONTACT CLEANER	CONTACT CLEANER	ELECTRONIC CLEANER	LECTRA CLEAN II
Tipo di detergente	Solventi diversi	Solventi diversi	Solventi diversi	Solventi diversi	Solventi diversi
Valori Kauri Butanolo	<30	28	48	28	84
Potere detergente	Blando	Blando	Medio	Blando	Forte*
Evaporazione, velocità	Molto elevata	Molto elevata	Elevata	Elevata	Bassa
Occorre sciacquare e strofinare	No	No	No	No	No
Residuo	Niente	Niente	Niente	Niente	Niente
Innocuo per la plastica	Si ma può alterare alcuni policarbonati o acrilici	Si	Quasi sempre**	Quasi sempre**	No

* Se contatto prolungato

** Verificare comunque preventivamente



2-26 Electro

Multifunzione per il settore elettrico.

Espelle l'umidità. Elimina cortocircuiti e dispersioni di corrente dovuti ad elettroliti. Non altera la conducibilità dei contatti. Deterge.

- Penetra nelle fessure più minute. Espelle l'umidità anche se trattenuta per effetto capillare.
- Interrompe i cortocircuiti e le dispersioni di corrente causati da elettroliti.
- Non contiene siliconi. Non isola i contatti. Non fa arco. Non occorre rimuoverlo.
- Scioglie residui oleosi e morchie. Non danneggia le vernici isolanti.
- Ripristina le caratteristiche elettriche originali dei circuiti e la piena efficienza funzionale, anche in ambienti altamente umidi.
- Mediante azione prolungata o ripetuta consente il recupero di apparati rimasti sommersi, anche in acqua di mare (sciogliere preventivamente con acqua dolce).
- Non ha scadenza. Compatibile con la maggioranza dei materiali.

Specifiche NATO: NSN 6850-00-874-5847

Caratteristiche tecniche

Aspetto	liquido ambrato, chiaro
Densità (@ 20 °C)	0,83
Intervallo di distillazione	180 °C ÷ 250 °C
Temperatura di congelamento	< -50 °C
Viscosità dinamica (@ 20 °C)	4 mPa·s
Spessore medio del film (@ 20°C, dopo 24 ore)	2 µm
Copertura (@ 20 °C, dopo 24 ore)	60 ÷ 100 m ² /l
Evaporazione dei solventi	2 ore circa
Temp. max di esercizio	120 °C (150 °C intermittente)
Capacità idrorepellente (IP 178/61, metodo B)	approvato
Proprietà del film dopo evaporazione dei solventi:	
Densità (@ 20 °C)	0,89
Carico massimo Falex (ASTM D 3233, Proc. A)	8900 N
Resistenza alla nebbia salina	55 ore
Temperatura di infiammabilità (closed cup)	75 °C

Confezioni e codici

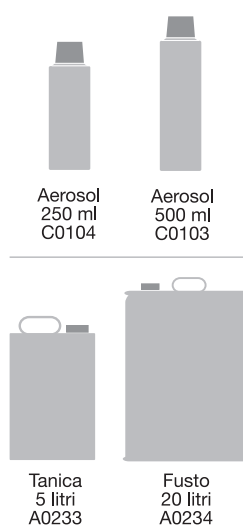



N.F. Precision cleaner

N.F. (Non Flammable). Detergente ad alta purezza non infiammabile.

Utilizzabile su apparecchiature sotto tensione elettrica.

Evapora rapidamente.

- Detergente ad alta purezza ed efficacia. Non lascia alcun residuo. Non tossico e non nocivo. Conforme alle vigenti disposizioni sanitarie ed ecologiche. Esente da solventi clorurati e da CFC. Non danneggia l'ozono (ODP = 0,00%).
- Da apparecchi elettrici od elettronici o di grande precisione elimina i residui untuosi o di flussante per saldatura o del contatto manuale o altri contaminanti.
- Ripristina l'originale resistenza elettrica dei contatti, ne evita scintillio ed usura. Prolunga il periodo di piena efficienza di apparecchiature delicate.
- Non infiammabile. Supera i Test FEA 607-E e FEA X610-E.
- Non elettroconduttore, non corrosivo, compatibile con i metalli, gli elastomeri, i materiali plastici e isolanti di normale impiego. Verificare preventivamente.
- Alto potere dielettrico (32,6 kV secondo ASTM D 877-87).
- Durante il trattamento non è necessario togliere corrente ai circuiti. Tuttavia è raccomandabile farlo se la disattivazione non è eccessivamente difficile o costosa.

Conforme alle specifiche:

Douglas Aircraft Company CSD-1
Boeing D6-17487 Rev L
Pratt & Whitney PWA-36604 appendix A
ASTM F-945 method A.

Confezioni e codici



Aerosol
250 ml
C5102

Caratteristiche tecniche	
Aspetto	liquido, trasparente
Infiammabilità	assente FEA 607-E e FEA X610-E
Resistività superficiale	$5 \times 10^{14} \Omega$ (NF-C26915)
Compatibilità con plastica (BELLCORE Test)	
Noryl:	approvato
ABS:	approvato
Lexan:	minima incompatibilità
Valore Kaury Butanolo	< 30
Tempo di evaporazione (butil acetato = 100)	1.800 (nessun residuo)
Resistività dielettrica	32,6 kV (ASTM D -877-87)
Densità dei componenti attivi	1,467





Q.D. Contact cleaner

Q.D. (Quick Dry). Detergente per contatti a rapida evaporazione.

Solvente detergente ad alta purezza, specifico per la pulizia di precisione di apparecchiature elettriche ed elettroniche delicate.

- Evapora rapidamente.
- Rimuove i contaminanti leggeri, polvere, sporco, impronte manuali, umidità, tracce di olii a bassa viscosità.
- Non lascia alcun residuo..
- Non danneggia i materiali plastici, le gomme o le vernici comunemente usate.

Applicazioni:

Contatti, interruttori, sensori, relé, telecomandi di motori, circuiti stampati, testine magnetiche, personal computer, telefoni, video, strumenti.

Caratteristiche tecniche

Aspetto	liquido chiaro
Odore	odore tenue di idrocarburi
Peso specifico (@ 20 °C)	0,66
Intervallo di ebollizione	35 ÷ 65 °C
Temp. di infiammabilità (closed cup)	< 0 °C
Contenuto idrocarburi aromatici	0,001 % wt
Contenuto non volatile	< 10 ppm
Valore Kauri-Butanolo	28
Tensione superficiale (@ 25 °C)	18 mN/m
Tempo di evaporazione (etere =1)	1
Densità del vapore (aria =1)	> 1
Costante dielettrica (@ 20 °C)	1,9



Confezioni e codici



Aerosol
300 ml
C6201



Detergente per elettronica

Detergente per apparecchiature elettroniche.

Elimina ogni traccia di impurezze in grado di alterare la funzionalità di un circuito elettronico.

- Asporta patine untuose, siliconi, pastasalda, condense invisibili. La combinazione di vari solventi assicura un ampio spettro di detergenza.
- Ripristina le caratteristiche operative originali di radio, TV, videoregistratori, relé, interruttori, registratori di cassa, apparecchi e centralini telefonici, elaboratori e schede, componenti elettronici di auto, natanti, sistemi di allarme e apparecchi medicali.
- Evapora rapidamente e completamente.
- Non lascia alcun residuo. Non corrosivo.
- Non contiene solventi clorurati.
- Compatibile con la maggior parte dei materiali impiegati in elettronica.
- Nebulizza anche capovolto.

Caratteristiche tecniche

Aspetto	liquido, incolore
Odore	tenuo
Intervallo di distillazione	35 °C ÷ -65 °C
Temperatura di infiammabilità (closed cup)	< 0 °C
Contenuto in aromatici	0,001% in peso
Contenuto di componenti non volatili	< 10 ppm
Densità (@ 20 °C)	0,66
Valore Kauri-Butanolo	28
Tensione superficiale (@ 25 °C)	18 mN/m
Tempo di evaporazione (etere = 1)	1
Densità del vapore (aria = 1)	> 1
Costante dielettrica (@ 20 °C)	1,9

Confezioni e codici

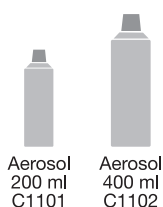

Aerosol
200 ml
C1101

Aerosol
400 ml
C1102





Contact cleaner

Detergente riattivante per contatti.

Solvente e detergente purissimo per apparecchiature elettroniche altamente sensibili.

- Elimina polvere, untuosità, condense, residui del contatto manuale, contaminazioni invisibili da circuiti, componenti e contatti a tensione e pressione specifica bassissime.
- Riduce la resistenza elettrica di transizione dei contatti, lo scintillio e la craterizzazione. Elimina dispersioni ed effetti capacitivi o induttivi. Sostituisce od integra la pulizia con ultrasuoni.
- Ripristina le caratteristiche originali dei circuiti. Previene i fuori servizio, migliora efficienza e affidabilità.
- Specifico per apparecchiature ad alta sensibilità e per elettronica in generale: selettori, tastiere, connettori, registratori di cassa, impianti telefonici, joy-stick, apparecchiature medicali e di allarme.
- Applicare abbondantemente facendo sgrondare il prodotto in eccesso. Evapora senza lasciare nessun residuo.
- Non danneggia i metalli né la maggior parte dei materiali plastici, degli elastomeri e delle vernici.
- Nebulizza anche capovolto.

Specifiche NATO: NSN 6850-13118877
NSN 6850-131154656

Confezioni e codici



Aerosol
250ml
C0705

Caratteristiche tecniche	
Aspetto	liquido, trasparente
Odore	leggero, di idrocarburi
Intervallo di distillazione	75 °C ÷ 85 °C
Temperatura di infiammabilità (closed cup)	< 0 °C
Contenuto in aromatici	0,003%
Componenti non volatili	assenti
Densità (@ 20 °C)	0,76
Valore Kauri-Butanolo	48
Tensione superficiale (@ 25 °C)	22 mN/m
Tempo di evaporazione (etere = 1)	2
Densità del vapore (aria = 1)	> 1
Costante dielettrica (@ 25 °C)	1,99





Disossidante per contatti

Elimina i depositi carboniosi.

Elimina dai contatti i depositi carboniosi. Desolfora. Disossida. Riduce la resistenza elettrica di transizione nel contatto.

- Agisce fino nelle microporosità. Elimina polvere e sue ceneri, adesioni carboniose, ossidi.
- Riduce lo scintillio, la craterizzazione, la resistenza elettrica e la caduta di tensione del contatto. Consente di mantenerlo in buone condizioni di efficienza. Recupera contatti in cui la resistenza è salita fino a 2 Mohm.
- Specifico per l'impiego in campo elettrico, elettronico, telefonico su commutatori, tastiere, potenziometri, reostati, selettori, innesti, interruttori, teleruttori.
- Non conduce, non abrade, non danneggia metalli, grafite e gran parte dei materiali plastici.
- Operare su apparecchi non in tensione. Nebulizza anche capovolto. Lasciar agire per qualche minuto. Riapplicare se necessario. Se si forma una patina saponosa, asportarla con CRC Electronic Cleaner. Lubrificare di nuovo le parti mobili e proteggerle dall'umidità e dall'ossidazione mediante CRC Contact Lubricant.

Caratteristiche tecniche

Aspetto	liquido incolore
Peso specifico (@ 20 °C)	0,82
Incremento resistenza al contatto	fino a 2Ω
Stabilità termica	fino a 80 °C
Temperatura di infiammabilità (closed cup)	< 0 °C
Temperatura di congelamento	< -10 °C

Confezioni e codici



Aerosol
200 ml
C0801



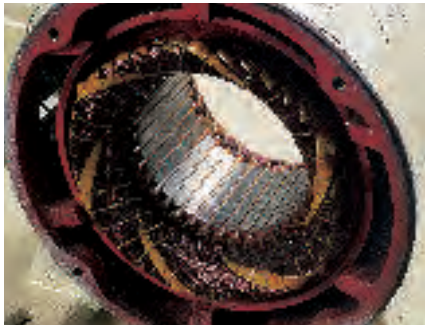

Lectra clean II

Detergente per apparecchi elettrici.

Insieme di solventi non clorurati sgrassanti e detergenti per applicazioni elettro-meccaniche.

- Penetra, scioglie ed asporta patine od accumuli di grassi, polvere, morchia, fibre, residui carboniosi, depositi elettroconduttori.
- Previene il rischio di cortocircuiti, dispersioni di corrente, isolamento di contatti, surriscaldamento, innesco di incendio.
- Ripristina le corrette condizioni di esercizio. Pulisce parti elettriche e meccaniche in manutenzione o da riparare, saldare, incollare, verniciare, isolare.
- Non applicare su apparecchi in tensione. Evapora completamente e lentamente, per consentire un'azione profonda.

Si può asciugare con getto d'aria o con panno. Compatibile con tutti i metalli e gran parte dei materiali plastici; comunque verificare preventivamente.

Caratteristiche tecniche

Aspetto	liquido incolore
Densità (@ 20 °C)	0,84
Intervallo di ebollizione	30 °C ÷ 160 °C
Viscosità (@ 20 °C)	1 mPa·s
Tensione superficiale (@ 20 °C)	26 mN/m
Temperatura di infiammabilità (closed cup)	63 °C
Tensione di vapore	5 kPa
pH	7
Solubilità in acqua	10%
Valore Kauri-Butanolo	73
Tempo di evaporazione	150 (Etere-1)

Confezioni e codici



Aerosol
500 ml
C1203

Tanica
5 Litri
A0292





Lubrificante per contatti

Penetra e lubrifica i contatti.

Lubrificante e protettivo per apparecchi elettrici.
Non isola. Non cortocircuita. Deterge.
Difende dalla corrosione.

- Penetra. Deterge e lubrifica le parti mobili di cursori, connettori, commutatori, teleruttori elettromagnetici, interruttori lineari, ruotanti o a coltello.
- Impedisce l'ossidazione e il bloccarsi di morsetti a vite, spine, attacchi filettati, teleruttori.
- Non fa arco. Non contiene siliconi. Non isola. Non altera la conducibilità elettrica.
- Non contiene aggressivi chimici.
- Efficace tra -40 °C e +175 °C.
- Non forma gomme o depositi resinosi o carboniosi.
- Non altera la grande maggioranza dei materiali plastici.
- Nebulizza anche capovolto.

Caratteristiche tecniche

Aspetto	ambra chiaro
Peso specifico, frazione oleosa (@ 20 °C)	0,87
Temperatura di infiammabilità (fraz. oleosa)	160 °C
Temperatura di infiammabilità (miscela)	< 0 °C
Classe di viscosità	ISO VG 10

Confezioni e codici



Aerosol
200 ml
C0901





Dust free

Depolveratore.

Gas compresso, puro, non infiammabile, innocuo, privo di umidità. Depolveratore per elettronica, micromeccanica, ottica.

- Asporta la polvere senza lasciare alcun residuo o condensa. Evita che grani di polvere, depositi elettroconduttori, condense provochino disfunzioni, fuori servizio o rigature in organi elettronici, tastiere, parti miniaturizzate, lenti da ottica.
- Economico. Oltre 200 getti ottenibili da un aerosol.
- Impiegabile ovunque. Non danneggia materiali plastici, isolanti elettrici o movimenti di orologeria.
- In presenza di contaminanti oleosi o tenacemente aderenti far precedere da trattamento con CRC Electronic Cleaner.
- Nebulizzare con bombola inclinata di non più di 40° rispetto alla verticale. Applicare con getti brevi. Dopo numerose successive erogazioni sostare per consentire il ristabilirsi della pressione.
- Non infiammabile

Specifiche NATO: NSN 7930-131140992

Caratteristiche tecniche

Aspetto	gas
Densità (20 °C, liquido)	1,01 g/cm ³
Tensione di vapore (20 °C)	420 kPa



Confezioni e codici



Aerosol
200 ml
C1001



Spolveratore

Potente getto di gas compresso ad alta pressione.

Soffia via la polvere da tastiere, meccanismi di precisione, foto, ottici.

- Il gas compresso genera un potente getto asciutto, ad alta pressione, per rimuovere sporcizia, corpi estranei e residui leggeri (polvere, sporco, lanugine...) nei punti inaccessibili o delicati.
- Può essere impiegato per la pulizia di tastiere, computer, componenti elettrici e circuiti elettronici, gruppi ottici, orologi, meccanismi di precisione...
- Non lascia residui di umidità.
- Non attacca i componenti in plastica.
- Adatto per la pulizia di stampanti, videocamere, calcolatrici, filtri e griglie di raffreddamento PC, radiatori, condizionatori d'aria...

Con tubo di prolunga per applicazioni di precisione

Caratteristiche tecniche

Aspetto	incolore
Odore	caratteristico di solvente
Densità (20 °C, liquido)	075-080 g/ml
Punto di infiammabilità	inferiore a 0 °C



Confezioni e codici



Aerosol
400 ml
S001

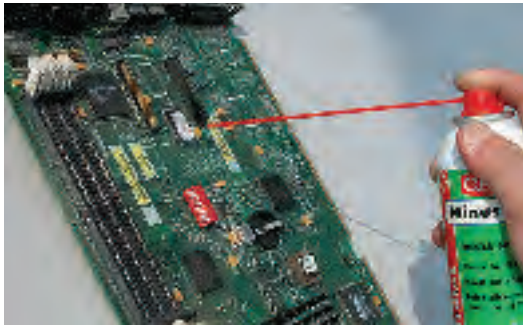

Minus 50

Refrigerante istantaneo.

Refrigera fino a temperature prossime ai - 45 °C (-50 °F).

Individua i componenti elettrici termosensibili.
Scherma il calore durante la saldatura.

- Localizza i componenti le cui caratteristiche elettriche si alterano con il riscaldamento.
- Protegge dal calore le parti prossime ai punti in cui si effettuano saldature.
- Rivela con una traccia di brina le microfenditure di circuiti stampati, cricche metalliche, fessure incipienti.
- Consente di controllare l'efficienza dei termostati.
- Distacca adesivi e frantuma incollature, mediante congelamento.
- Facilita l'assemblaggio o lo sbloccaggio di accoppiamenti meccanici ad interferenza, per refrigerazione dell'elemento interno.
- Nei laboratori di biologia, fisica e chimica costituisce un mezzo di refrigerazione immediata.
- Inerte, non infiammabile. Non danneggia i materiali. Nebulizza anche capovolto.

Specifiche NATO: NSN 6850-131188756

Caratteristiche tecniche

Aspetto	gas, incolore
Temperatura di infiammabilità (open cup)	assente
Densità (@ 20 °C)	1,15
Densità del vapore (aria = 1)	> 3
Intervallo di distillazione	- 24°C ÷ 27 °C
Calore latente di evaporazione	290 J/ml
Tensione di vapore (@ 20 °C)	460 kPa
Capacità di danneggiamento dell'Ozono (CFC 11=1)	0,00
Effetto serra (CFC 11=1)	0,2



Confezioni e codici



Aerosol
250 ml
C1502



Plastificatore

Rivestimento protettivo plastificante di limpidezza cristallina.

Impermeabilizzante, aderente, duraturo, resistente, flessibile, anticorrosivo.
Isolante elettrico.

- Forma una pellicola di polimero acrilico, resistente ad azioni meccaniche, agenti chimici e agenti atmosferici.
- Impermeabilizza e sigilla. Protegge da muffe, condense, ammarcimenti.
- Conserva la brillantezza dei metalli lucidati e li difende dalla corrosione.
- Plastifica insegne, cartelli, disegni, tessuti e carte impedendo che assorbano acqua, vengano dilavati, si alterino. Può esercitare anche azione solvente nei confronti di pitture o inchiostri.
- Aderisce ad ogni superficie (metalli, legno, carta, plastica, tessuti, etc.) purché pulita ed asciutta. Applicare con passata leggera, ripetuta dopo 30 minuti incrociando. Dopo l'impiego, pulire l'erogatore nebulizzando in posizione capovolta finché esca gas puro.

Caratteristiche tecniche

Aspetto	liquido, ambra, trasparente
Densità (@ 20 °C)	0,89
Temperatura di congelamento	< -30 °C
pH	7
Tempo di essiccazione (@ 20 °C)	20 min.
Copertura del film da 20 µm	± 0,7 m ² /200 ml
Viscosità	10 - 20 mPs
Proprietà del film ad essiccazione avvenuto	
Rigidità dielettrica	> 80 Kv/mm
Resistività superficiale (@ 20 °C)	> 10 ¹³ Ω



Confezioni e codici



Aerosol
200 ml
C4301



Lubrificante passacavi

Facilita lo scorrimento dei cavi elettrici nei passacavi.

Non contiene siliconi.

- Emulsione lubrificante compatibile con i vari tipi di materiale delle canalette e con l'isolamento dei cavi elettrici.
- Consente di prelubrificare le canalette, conserva l'effetto lubrificante per tutto il tempo necessario per l'introduzione del cavo.
- Non ossida e non isola i terminali dei cavi. Applicarlo su cavi non in tensione.
- Asciuga in poco tempo. Non lascia residui dannosi. Non blocca il fascio di cavi. Rimovibile con acqua.
- Non forma muffe e non fermenta. Contiene lubrificanti di classe cosmetica.

Caratteristiche tecniche

Aspetto	Gel fluido
Densità (@ 20 °C)	1,01
Contenuto in solidi (% in peso)	1
pH (@ 20 °C)	6,0 ÷ 7,0
Viscosità (Brookfield, 60 rpm, #4)	1000 mPa·s (tissotropico)
Temperaturadi congelamento	0 °C



SENZA SILICONE

Confezioni e codici



Flacone
1 Litro
C0501



TRATTAMENTO

METALLI



Rimox

Fosfatizzante, convertitore di ruggine, disossidante e lucidante per metalli.

Dissolve gli ossidi metallici.

Arresta la ruggine e la trasforma in un composto duro, stabile e protettivo.

- Modifica la ruggine in uno strato grigio blu di sali fosfatici di ferro, ben ancorati, insolubili, impermeabili, inerti, compatti e duri. Non contiene il colorante tannino. Non copre il metallo con pellicola plastica o cerosa.
- Consente il lavaggio con acqua, indispensabile per asportare i residui degli agenti fosfatizzanti e consentire la successiva pitturazione.
- Lucida rame, ottone, bronzo, alluminio, argento, acciai legati, senza intaccare i metalli di base.
- Non abrasivo. Non infiammabile.

Fosfatizzazione: applicare il RIMOX sulla superficie da trattare, con pennello o tampone. Se necessario ripetere l'operazione a distanza di 1 o 2 ore fino ad ottenere la colorazione "canna di fucile" tipica dei sali fosfatici di ferro.

La fosfatizzazione è più rapida se eseguita mediante immersione in RIMOX a 50 ÷ 70 °C. Al termine del trattamento è necessario sciacquare con acqua e lasciare asciugare.

I fosfati di ferro, formati dal RIMOX, sono stabili fino a 200 °C circa. La superficie fosfatizzata ha spessore sottile. Si può rinnovarla ripetendo il trattamento. È raccomandabile ricoprirla mediante pitturazione.

Lucidatura: applicare con leggero strofinamento e ripetutamente.

Appena realizzato il grado di lucentezza metallico, sciacquare, asciugare, trattare con CRC 6-66 o plastificare o verniciare per mantenere la superficie lucida.

Specifiche MIL: MIL-C-10578 tipo 3 inibito

Confezioni e codici



Flacone
200 ml
L0071

Flacone
1 Litro
C4101

Tanica
20 Litri
C4102





Rust-remover

Convertitore di ruggine concentrato.

Da diluire con acqua demineralizzata.
Fosfatizza la superficie ferrosa rendendola
inattaccabile dalla corrosione.
Dissolve gli ossidi metallici ed il calcare.

- Da diluire con 3-20 parti di acqua.
- La soluzione dapprima elimina gli ossidi da rame, argento, ferro. Sciacquare con acqua se si desidera limitare il trattamento a questo effetto.
- Se si vuole giungere fino alla passivazione protettiva, non sciacquare e ripetere le applicazioni a pennello o tampone o meglio mediante immersione in bagno a 60-70 °C.

Quando ottenuta la tipica colorazione bruno bluastra, sciacquare con acqua, asciugare, eventualmente pitturare. Lo strato fosfizzato superficiale è intimamente legato al metallo, ne ha lo stesso coefficiente di dilatazione, è duro, impermeabile, insolubile, inalterabile.

- La soluzione di CRC Rust Remover non attacca il metallo sottostante. Giunge nelle fessure o camole dove è impossibile spazzolare o carteggiare. Toglie le macchie di ruggine dalle superfici pitturate o plastiche.
- Scioglie patine, incrostazioni, otturazioni dovute a calcare senza danneggiare i metalli presenti.
- Comportamento decisamente acido. Seguire le avvertenze.

Specifiche MIL: MIL-C-10578 tipo 3 inibito

Caratteristiche tecniche

Aspetto	liquido translucido
Densità (@ 20 °C)	1,32
Temp. ebollizione (inizio)	108 °C
Acido fosforico	oltre 40 %
pH del concentrato	1
soluz. 10%	1,8
soluz. 5%	2



Confezioni e codici



Tanica
20 Litri
C5201

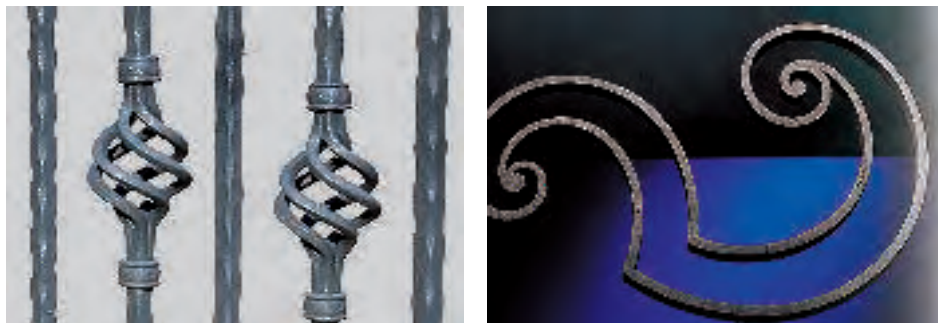

Zincante a freddo

Protettivo antiruggine zincante a freddo.

Protegge dalla ruggine formando una pellicola resistente.

- Agisce per contatto diretto con il metallo ferroso, accuratamente liberato da ossido, grassi o pitture.
- Adatto per la protezione di ringhiere, inferriate, opere di carpenteria, tubazioni e per il ripristino della zincatura dopo le saldature. La presa avviene in 15-30 minuti.
- Forma una pellicola resistente agli agenti aggressivi, atmosferici ed a temperatura fino a 120 °C.
- Sovraverniciabile.

VALVOLA AUTOPULENTE

Caratteristiche tecniche	
Colore	tipico
Odore	caratteristico di solvente
Densità a 20°C	0,75 ÷ 0,80 g/ml
Pressione a 20°C	4,0 ± 0,5 bar
Pressione a 50°C	8,0 ± 0,5 bar
Punto di infiammabilità	< 0° C
Purezza dello zinco:	98,5%
Tempi di essiccazione:	
Fuori polvere	10 minuti
Asciutto al tatto	20 minuti
Asciutto in profondità	24 ore
Sovraverniciabilità	in ogni momento
Cappuccio di sicurezza brevettato "child-proof"	
Gettone riferimento tinta	

Confezioni e codici



Aerosol
400 ml
S0800





Zincante tecnico

Zincante tecnico ad alto tenore di zinco.

Protettivo antiruggine a base di zinco ad alta purezza.

- Applicato su metalli ferrosi si lega elettrochimicamente impedendo la formazione di ossido.
- Ideale per la lunga conservazione di ogni tipo di elemento o struttura metallica posta all'aperto.
- L'asciugatura superficiale avviene in 10-20 minuti.
- La pellicola protettiva resiste ad abrasioni, graffi, scalfitture ed a temperature fino a 120 °C.
- Valida soluzione come protezione antiruggine di fondo prima della pittura e/o come ripristinatore della zincatura a caldo dopo gli interventi di carpenteria tipo taglio, smerigliatura, saldatura, ecc.
- Essiccazione completa in 24 ore.

VALVOLA AUTOPULENTE

Caratteristiche tecniche	
Colore	tipico
Odore	caratteristico di solvente
Densità a 20°C	0,75 ÷ 0,80 g/ml
Pressione a 20°C	4,0 ± 0,5 bar
Pressione a 50°C	8,0 ± 0,5 bar
Punto di infiammabilità	< 0° C
Purezza dello zinco:	98,5%
Tempi di essiccazione:	
Fuori polvere	10 minuti
Asciutto al tatto	20 minuti
Asciutto in profondità	24 ore
Sovraverniciabilità	in ogni momento
Cappuccio di sicurezza brevettato "child-proof"	
Gettone riferimento tinta	

Confezioni e codici



Aerosol
400 ml
S0810





Galva Brite - Zincante chiaro

Rivestimento protettivo zinco-alluminio.

- A base zinco- alluminio, unisce alle proprietà anticorrosive dello zinco la brillantezza dell'alluminio.
- Resine ed additivi unite alla polvere micronizzata di zinco e alluminio creano una pellicola protettiva, flessibile, di lunga durata e con un aspetto lucido e brillante.
- Assicura ai metalli ferrosi un'ottima protezione dalla corrosione.
- Non sfilma, e non sbiadisce. Aderisce bene alle superfici metalliche.
- Non contiene piombo e cromo. Non contiene solventi clorurati. Il propellente dell'aerosol è Dimethiletero (DME) per garantire proprietà controllate di erogazione e formazione pellicola.
- Applicazioni: ritocco di carpenterie zincate a caldo (ha la stessa brillantezza iniziale e lo stesso invecchiamento causato dal tempo) inferriate e cancelli, macchinari agricoli e da costruzione, tubazioni e strutture in metallo, serbatoi gas.

Specifico per il ritocco di metalli trattati a bagno di zinco.

Caratteristiche tecniche

Aspetto	finitura alluminio lucido
Tipo resina	alchidica modificata
Tipo Pigmento	miscela di zinco (purezza 98%) e alluminio
Peso specifico (@ 20 °C)	1,06
Flash point (solventi)	-4 °C
Copertura (30 micron , film asciutto)	circa 1,6 m2/aerosol (400 ml)
Condizioni ambientali di applicazione	
Temperatura minima ambiente	10 °C
Temperatura minima superficie di applicazione	5 °C
Umidità relativa massima	85 %
Tempi di asciugamento	
- fuori polvere	30 min
- maneggiabilità	4 h
- indurimento completo	90% dell'indurimento dopo 7 giorno @ 23 °C
Spessore del film raccomandato	30-40 micron
Diluyente / pulitore	petrolio bianco, acetone
Proprietà del film asciutto (35 micron su metallo sgrassato)	
Camera a nebbia salina (ASTM B 117)	100 h
Adesione su acciaio (ASTM D 3359)	GT= 0/1
Flessibilità (6 mm mandrel, visual)	superato
Resistenza ad alta temperatura (4 h @ 200 °C)	leggero ingiallimento
Resistenza a basse temperature	-30 °C
Durezza Persoz (dopo 72 h)	80 s

Confezioni e codici



Aerosol
500 ml
C8902





Zinc

Anticorrosivo galvanico

- Aderisce tenacemente. Lo zinco ad alta purezza e micronizzato si lega elettrochimicamente con ferro, stagno, piombo, rame (non con l'alluminio) e ne blocca la reattività superficiale, in particolare nei confronti degli agenti corrosivi.
- Pronto all'uso, fa presa in pochi minuti, dura a lungo, attivo fino a 150 °C. Applicabile a getto con aerosol, pistola meccanica o ad aria compressa. Vale tuttavia la regola generale che una buona lavorazione a pennello realizza un migliore ancoraggio al fondo.
- Fa spessore. Può essere spianato con tela abrasiva. Eccellente fondo per pittura, sotto la quale si conserva indefinitamente. Protegge dalla corrosione e livella zone saldate o riparate di carrozzerie, telai, carpenteria, ringhiere, attrezzature navali.

Zincante a freddo. Impedisce elettrochimicamente la corrosione di qualsiasi lega di ferro o di rame.

Specifiche NATO: NSN 8030-01-120-3553

Caratteristiche tecniche		
Aspetto:		liquido, grigio, opaco
Densità (@ 20 °C)	aerosol	1,45
	liquido	2,45
Intervallo di distillazione dei solventi	aerosol	80 °C ÷ +160 °C
	liquido	130 °C ÷ +160 °C
Temp. di infiammabilità (closed cup)	aerosol	< 0 °C
	liquido	36 °C
Potere coprente (spessore 30µm)	aerosol	da 0,5 a 1 m ² /400ml
	liquido	da 10 a 15 m ² /l
Fuoripolvere:		15 min
Tempo di presa della pellicola (@ 20 °C)		24 - 72 ore
Purezza dello zinco:		98,5%
Proprietà del film (40÷60 µm) dopo evaporazione dei solventi:		
Adesione su acciaio (NF T 30038)		classe 0
Resistenza a nebbia salina (ASTM B117)		350 ore (spessore 25µm)
Durezza PERSOZ (dopo 24 ore)		106
Durezza PERSOZ (dopo 7 giorni)		142
Flessibilità del film (mandrino conico)		2/15 mm

Confezioni e codici



Aerosol
500 ml
C0131





Inox 18/10

Acciaio inox spray.

Rivestimento anticorrosivo per la protezione dei metalli ferrosi e non ferrosi.

- A base di acciaio inox 18/10 AISI 316 micronizzato in legante acrilico.
- Resiste agli agenti atmosferici, ad abrasioni, scalfiture e condizioni di esercizio gravose.
- Adatto per il ritocco e la finitura di superfici in acciaio, ferro, ghisa, zinco, alluminio, ossidate o dopo operazioni di taglio, saldatura, ecc.

Caratteristiche tecniche

Colore	tipico
Odore	caratteristico di solvente
Densità a 20 °C	0,75 ÷ 0,80 g/ml
Pressione a 20 °C	4,0 ± 0,5 bar
Pressione a 50 °C	8,0 ± 0,5 bar
Punto di infiammabilità	< 0 °C
Tempi di essiccazione:	
Fuori polvere	10 minuti
Asciutto al tatto	20 minuti
Asciutto in profondità	24 ore
Sovraverniciabilità in ogni momento	
Cappuccio di sicurezza brevettato "child-proof"	
Gettone riferimento tinta	

Confezioni e codici



Aerosol
400 ml
S0700



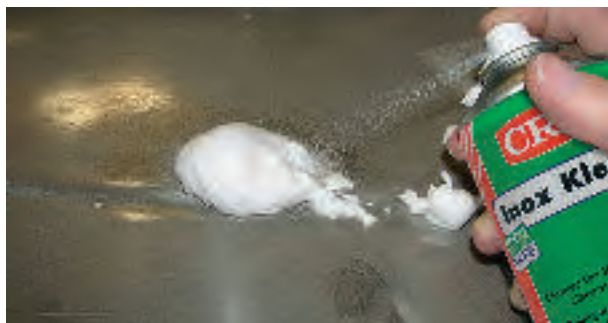

Inox kleen

Schiuma detergente per superfici metalliche.

Pulitore a base acqua per inox, alluminio, cromature e altre superfici presenti nell'industria alimentare.

Specifico per la pulizia e la protezione di acciaio inox, alluminio, cromature e la maggior parte delle plastiche.

Rimuove macchie, sporco, impronte e i segni lasciati dall'acqua.

Copre con un velo protettivo, leggermente untuoso, che protegge a lungo le superfici trattate e ne mantiene l'aspetto originale.

CARATTERISTICHE

- Elimina i segni lasciati dalle impronte digitali, dai residui di acqua, polvere e sporco in genere dalle superfici in acciaio inossidabile.
- Lascia un film sottile e leggermente untuoso che protegge a lungo la superficie da macchie e sporco, mantenendo all'acciaio il suo aspetto originario.
- Adatto per alluminio, acciaio inossidabile, cromature e la maggior parte delle plastiche (verificare preventivamente la compatibilità).
- Prodotto pronto all'uso. Non è necessaria la diluizione.
- Non corrosivo.
- Non dannoso per l'ozono.

APPLICAZIONI

- Pulizia di tutte le superfici inox lucide, opache o satinata, come convogliatori, macchinari per la produzione di alimenti e bevande, attrezzature e mobili per cucine, ristoranti e bar.

Registrazione NSF:	A7/C1
Numero di registrazione:	138083

Caratteristiche tecniche	
Aspetto	bianco opaco
Odore	neutro
Temp. di infiammabilità	>74 °C
Peso specifico	0,93
Solubilità in acqua	completa



Confezioni e codici



Aerosol
500 ml
C9801



Ferro micaceo

Smalto anticorrosivo antichizzante.

Elevato potere protettivo, alto spessore, rapida essiccazione.

- Smalto protettivo anticorrosivo per pitturare superfici ferrose non trattate e sprovviste di fondo antiruggine.
- L'alto spessore ottenibile applicando due o più mani incrociate consente di realizzare un ottimo effetto anticorrosivo. Adatto per la protezione di ringhiere, inferriate, opere di carpenteria, tubazioni.
- L'alta concentrazione di microgranuli brillanti riflettenti conferisce alle superfici trattate un aspetto "ferro antico" ideale per la valorizzazione di opere di carpenteria da arredo (bassamenti di tavoli, sedie, mensole...).
- Il polimero legante è altamente resistente, elastico ed aderisce a superfici porose o compatte, legno, muratura, carta, metalli, superfici verniciate, materiali plastici anche scarsamente assorbenti, infissi in alluminio.
- Essicca in pochi minuti ed ha un elevato potere coprente.

GRIGIO CHIARO

GRIGIO FORGIA

GRAFITE FERRO ANTICO

Confezioni e codici



**Grigio
chiaro**

Aerosol
400 ml
S0600



**Grigio
forgia**

Aerosol
400 ml
S0610



**Grafite
ferro antico**

Aerosol
400 ml
S0620



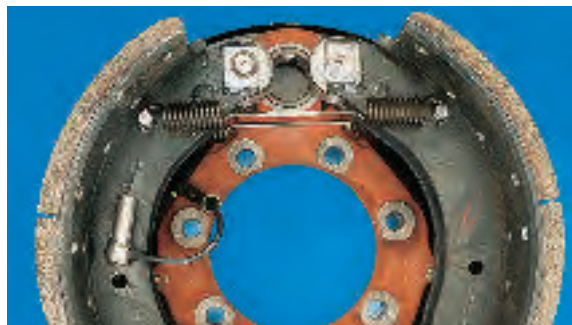

Pasta di rame

Antigrippante per alte e basse temperature.

Lubrificante e antigrippante fino a temperature di 1000 °C.

Caratteristiche tecniche pasta	
Colore	rame
Aspetto	pomatoso
Natura del sapone	litio
Additivazione	rame lamellare
Comportamento all'acqua	ottimo
Punto goccia (ASTM D 566)	180 °C
Natura del fluido	minerale
Viscosità olio base	ISO 100
Intervallo temperatura di impiego (antigrippante)	-30 +1100 °C
Penetrazione (ASTM D 217)	265-295

Caratteristiche tecniche aerosol (ad avvenuta evaporazione dei solventi)	
Aspetto	crema omogenea di color rame
Densità (@ 20 °C)	0,99
Punto goccia	nessuno
NLGI	1 - 2
Temperature massime di esercizio* come lubrificante	300 °C
come antigrippante	650 °C
Resistenza ad acqua calda (DIN 51807 TI, 40 °C, 90 °C)	1
Corrosione (DIN 51802)	0/0
Four Ball Test (DIN 51350 T5, 1h, 500 N)	0,5 mm

* Il grasso si decompone a 300 °C. Le proprietà antigrippanti delle particelle di rame si riducono approssimativamente a 650 °C.

- A temperatura ambiente è idrorepellente ed impedisce l'usura ed il bloccaggio di parti soggette ad altissimi carichi (EP).
- Alle massime temperature di esercizio dei metalli, anche ferrosi (oltre 1.000 °C), impedisce il grippaggio, protegge dall'ossidazione, assicura la tenuta sotto elevate pressioni.
- Specifici additivi impediscono la corrosione nei confronti dell'alluminio.

APPLICAZIONI

Chiavette, millerighe, dadi, prigionieri, tappi filettati e flange di caldaie, scambiatori di calore, forni, sistemi di scarico e testate dei cilindri nei motori a combustione interna.

Confezioni e codici



Tubetto
100 ml
C5502

Aerosol
250 ml
C5503

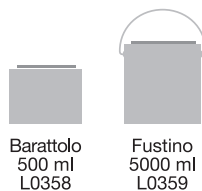

Barattolo
500 ml
L0358

Fustino
5000 ml
L0359





SP 400 II

Protettivo ceroso di lunga durata per metalli.

Crea un film spesso, ceroso, ambrato e asciutto al tatto che garantisce una protezione anticorrosiva di lunga durata ai metalli sia all'interno che all'esterno.

- Protezione di lunga durata per tutti i metalli.
- Resiste a pioggia insistente, atmosfere saline e corrosive.
- Non diviene mai fragile.
- Facile da rimuovere.

Applicazioni:

Tutti i metalli e leghe, parti o attrezzature, durante lungo stoccaggio e spedizioni. Per componenti semilavorati o finiti, alberi, barre, bobine di acciaio, funi metalliche, getti fusi, stampi e matrici, ruote dentate, pezzi lavorati, macchine agricole.

Specifiche: MIL-C-16173 grade 4
NSN 8030 17-039-7214

Confezioni e codici



Aerosol
250 ml
C5804

Tanica
5 Litri
C5802



Per la protezione del metallo al coperto e all'aperto

Caratteristiche tecniche

Aspetto	ceroso color ambra verdastro	
Densità (@ 20 °C)	aerosol	0,85
Intervallo di distillazione dei solventi	aerosol	50 ÷ 230 °C
Temp. di infiammabilità (closed cup)	aerosol	< 0 °C
Viscosità dinamica	aerosol	< 26 mPa.s
Temperatura di congelamento	aerosol	< -30 °C
Densità (@ 20 °C)	liquido	0,92
Intervallo di distillazione dei solventi	liquido	160 ÷ 230 °C
Temp. di infiammabilità (closed cup)	liquido	35 °C
Viscosità dinamica	liquido	200 ÷ 700 mPa.s
Temperatura di congelamento	liquido	-12 °C
Copertura	spray	20 m ² /L
	pennello	5 m ² /L
Evaporazione solventi (@ 20 °C, film fine)	1 ÷ 2 h	
Proprietà del film asciutto:		
Aspetto del film	asciutto, ceroso	
Spessore del film	10 ÷ 50 µm	
Resistenza a nebbia salina (ASTM B 117)	340 h	
	spess. film 10 µm	200 h
	spess. film 50 µm	500 h
Temperatura di scorrimento (verticale)	> 80 °C	



SALDATURA e TAGLIO

METALLI

Crick 110

Caratteristiche tecniche	
Aspetto	liquido incolore
Densità (@ 20 °C)	0,716
Intervallo di distillazione	55 ÷ 120 °C
Densità del vapore (aria = 1)	3
Temperatura di congelamento	< -30 °C
Intervallo di evaporazione (etere = 1)	2,8
Temperatura di infiammabilità (close up) < 0 °C	
Viscosità dinamica (@ 20 °C)	0,5 mPa.s
Tensione superficiale (@ 20 °C)	21 mN/m
Compatibilità con plastica	da verificare

Crick 120

Caratteristiche tecniche	
Aspetto	liquido rosso
Densità (@ 20 °C)	0,816
Intervallo di evaporaz. (solvente)	180 ÷ 250 °C
Temperatura di infiammabilità del liquido	> 70 °C
Temperatura di autoaccensione	> 200 °C
Solubilità in acqua	lavabile con acqua

Crick 130

Caratteristiche tecniche	
Aspetto	liquido bianco
Densità (@ 20 °C)	0,781
Intervallo di distillazione	40 ÷ 65 °C
Temperatura di infiammabilità del liquido	< 0 °C
Temperatura di autoaccensione	> 200 °C
Solubilità in acqua	non solubile





Crick 110, 120, 130

Rilevatore di cricche.

- 110** Solvente pulitore:
detergente per liquido penetrante.
- 120** Liquido penetrante rosso:
lavabile con acqua
- 130** Liquido rivelatore:
a rapida evaporazione

Il test con liquido penetrante consente l'individuazione di cricche nelle saldature, in maniera rapida e non distruttiva.

Specifiche:

MIL-I-25135E
ASME Code Section V
NFA 09-120
NFA 09-520
NFA 09-521
EN ISO 3452-2: 2000
R CC-M TOME III chap. MC4200

Confezioni e codici



Trigger
500 ml
C7101



Aerosol
500 ml
C7201



Trigger
500 ml
C7301



Crick set
Kit completo da 1 aerosol per 3 Crick
C7302



Antispatter

**Antispruzzo per saldatura.
Non infiammabile.**

Impedisce l'adesione di proiezioni di saldatura.

- Evita che gocce di metallo fuso aderiscano ai pezzi in lavorazione o alle parti della saldatrice. Una passata veloce copre integralmente le zone da proteggere.
- Ha un elevato e duraturo effetto antiadesivo. Evita l'arrestarsi del filo di qualsiasi metallo e l'ostruzione dell'ugello erogatore di gas.
- Migliora la stabilità dell'arco in atmosfera di CO₂ ed in atmosfera mista.
- Non contiene siliconi e non ostacola la successiva pitturazione delle parti saldate.

Specifiche NATO: NSN 6850 131140946

Caratteristiche tecniche

Aspetto	liquido, ambra, trasparente
Densità (@ 20 °C)	1,25
Intervallo di distillazione	38 °C ÷ 42 °C
Temperatura di infiammabilità	assente
Temperatura di congelamento	< -30 °C
Densità del vapore (aria = 1)	3
Proprietà del film asciutto:	
Densità (@ 20 °C)	0,87
Spessore medio del film	2 - 5 µm



Confezioni e codici



Aerosol
500 ml
C8604



Supercut II

Olio da taglio.

Rende più rapido il taglio dei metalli.
Mantiene l'affilatura degli utensili.
Migliora la finitura.

- Lubrifica, refrigera, migliora la presa degli utensili da taglio su acciai duri, ferro e tutte le altre leghe ferrose e non ferrose, può essere utilizzato anche su acciaio inox.
- Tornitura, fresatura, trapanatura, taglio, piallatura, brocciatura, filettatura si effettuano con velocità più elevate e con minor usura dell'utensile.
- Migliora la finitura superficiale del pezzo, anche con metalli di difficile lavorabilità.

Specifiche NATO: NSN 9150-13118841

Caratteristiche tecniche

Aspetto	liquido, ambra, trasparente
Densità (@ 20 °C)	0,88
Temperatura di infiammabilità (open cup)	195 °C
Viscosità cinematica (@ 40 °C)	20 mm ² /s
Punto goccia	< -10 °C



Confezioni e codici

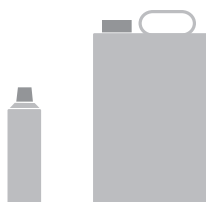

Aerosol
250 ml
C3908

Latta
5 Litri
C3902



Olio da taglio plurivalente

Miscela di olii sintetici, emulsionabile in acqua dal 3 al 6%.

L'emulsione lubrifica, refrigera e facilita il taglio di tutti i metalli, sia nelle lavorazioni per asportazione di truciolo che per lappatura (rettifiche).

L'Olio da Taglio Plurivalente (OTP) CFG forma con l'acqua un'emulsione stabile, finissima e translucida che rende più rapido il taglio dei metalli, migliora la finitura superficiale della parte lavorata, aumenta la durata dell'affilatura dell'utensile, protegge i metalli dalla corrosione. L'emulsione è utilizzabile a lungo grazie all'azione batteriostatica svolta dal CFG OTP.

Descrizione. Lo specifico effetto lubro-refrigerante dell'emulsione ottenuta con CFG OTP riduce il lavoro necessario per il taglio e abbassa la temperatura all'interfaccia metallo/utensile. Il profilo e le caratteristiche meccaniche originali dell'elemento tagliente si conservano più a lungo. La microrugosità della superficie di taglio diviene minore.

Il comportamento leggermente basico dell'emulsione con CFG OTP (alle concentrazioni più elevate il ph è 9,5) e la leggera untuosità conferita al metallo rallentano o impediscono il manifestarsi di fenomeni ossidativi, anche in condizioni ambientali abbastanza avverse.

L'aggiunta di battericidi non è necessaria e la sostituzione dell'emulsione può avvenire con minore frequenza. Il CFG OTP non contiene nitriti, ha buon potere antischiuma e non emette vapori.

ISTRUZIONI: Per conferire all'emulsione i massimi valori di dispersione, stabilità e la minima opacità, aggiungere il CFG OTP in piccole dosi all'acqua in leggera agitazione. Le concentrazioni consigliate per 100 volumi di acqua sono: 3-6 volumi di CFG OTP nel caso di taglio con asportazione di truciolo (sega, tornio, trapano, fresa, broccia); 2-3 volumi nel caso di lappatura o rettifica.

Nota: l'emulsione di CFG OTP è adatta per tutti i metalli. Soltanto i pezzi di Zinco o Magnesio richiedono di essere lavati al termine della lavorazione. Totalmente rimovibile con sgrassante e detergente CFG BLASTER diluito in acqua in rapporto 1 a 10.



Confezioni e codici



Latta
1 Litro
L00702

Tanica
5 Litri
L00701



ADESIVI e

SIGILLANTI

Adesivi anaerobici

COMPATIBILITÀ CON PRODOTTI CHIMICI

Alcuni materiali, anche di uso comune e specialmente se a concentrazioni o temperature elevate, possono provocare alterazioni negli adesivi. Solo pochi gas o liquidi sono in grado di compromettere seriamente le caratteristiche funzionali degli adesivi anaerobici CFG. Nelle tabelle seguenti sono indicate le compatibilità di alcuni prodotti espresse con le quattro lettere A, B, C ed X, che significano:

- A** compatibile con tutti gli anaerobici CFG,
- B** compatibile se la concentrazione del prodotto è inferiore al 10 %. Per concentrazioni superiori al 10 % o temperature elevate, utilizzare l'anaerobico forte (Frenafilletti extraforte, Frenafilletti extraforte penetrante, Bloccacuscini universali..),
- C** compatibile solo con i predetti anaerobici "forti",
- X** non compatibile con gli anaerobici.

Indipendentemente dalla natura chimica del prodotto va tenuto presente che temperature elevate possono compromettere l'efficacia della giunzione a causa della diversa dilatazione termica delle parti a contatto. Va considerato anche che alcuni prodotti (bagni di sviluppo foto, insetticidi liquidi, detergenti) possono risultare particolarmente aggressivi per cui è bene controllare preventivamente la compatibilità.

COMPATIBILITÀ CHIMICA DEGLI ADESIVI ANAEROBICI CFG CON GAS

Aria	A	Anidride carbonica	A	Monossido di carbonio	A	Cloro	X
Freon	C	Elio	A	Metano	A	Gas naturale	A
Ossigeno puro	X	Ozono	X	Propano	A	Vapore	X

COMPATIBILITÀ CHIMICA DEGLI ADESIVI ANAEROBICI CFG CON LIQUIDI, SOLUZIONI E SOSPENSIONI

Acetato di etile	A	Acetone	A	Acido acetico	B	Acido carbonico	B
Acido citrico	C	Acido cloridrico	C	Acido cromico	C	Acido di batterie	B
Acido fosforico	C	Acido lattico	A	Acido nitrico	X	Acido solforico	X
Acido solforoso	C	Acqua (dolce/salata)	A	Acqua (dura)	A	Acque nere (fognature)	A
Alcool	A	Amido	A	Benzina	A	Bromo	X
Caolino	A	Cemento	A	Cherosene	A	Cherosene avio	A
Cloruro di ferro	B	Coloranti	A	Creosoto	A	Detergenti	A
Esano	A	Fertilizzanti	A	Fluidi dielettrici	A	Formaldeide	C
Gesso	A	Glicerina	A	Gommalacca	A	Grasso animale	A
Idrossido di sodio	C	Inchiostro	A	Insetticida	A	Isocianati	A
Liquido sviluppo foto	A	Olio di lino	A	Olio idraulico	A	Olio lubrificante	A
Olio minerale	A	Ozono umido	X	Paraffina	A	Petrolio	A
Petrolio gelatinoso	A	Profumo	A	Solfato di rame	A	Soluzioni di ammoniaca	C
Soluzioni di cianuro	B	Toluene	A	Tricloroetilene	A	Trementina	A
Varechina	A	Xilene	A	Zucchero	A		

Questa tabella è da ritenere valida soltanto in riferimento agli adesivi anaerobici CFG.

Le informazioni e i dati sopra riportati sono basati sulle esperienze pratiche e sono ritenuti attendibili. Comunque nessuna responsabilità o garanzia può essere fornita sul comportamento di specifici prodotti. Si raccomanda pertanto di effettuare le prove preventive atte a determinare l'effettiva rispondenza alle necessità e condizioni di lavoro.

RIEPILOGO DELLE CARATTERISTICHE TECNICHE

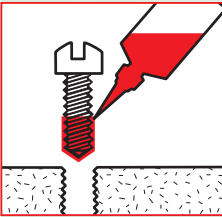
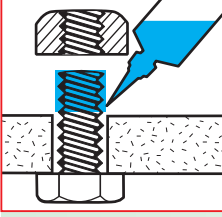
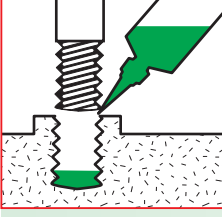
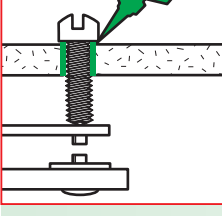
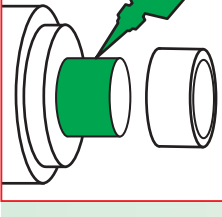
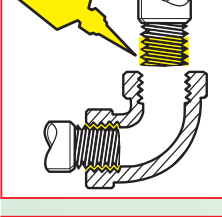
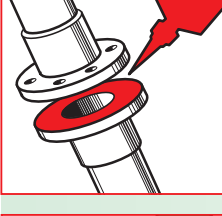
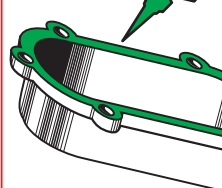
	Resistenza allo stacco/ Res. residua	Viscosità	Temperatura di utilizzo	Massimo lasco colabile	Colore	Tempo di presa bloccaggio/ Indurimento funzionale
 <h3>FRENAFILETTI DEBOLE</h3> <p>Blocca e sigilla gli accoppiamenti filettati e giunti che debbano rimanere smontabili. Bassa resistenza meccanica, consente lo smontaggio senza danni. Per viti di registro e metalli teneri quali rame o alluminio. Composto tissotropico: non cola. Compatibile con i fluidi idraulici. Resiste a sollecitazioni ripetute, vibrazioni e corrosione.</p>	10 - 20 Nm 5 - 10 Nm	800 - 1200 mPa.s	-50/ +150 °C	0,10 mm	Rosso	Maneggeabilità: 20-30 min Resistenza funzionale: 4 - 6 h 24 h completo
 <h3>FRENAFILETTI MEDIO</h3> <p>Blocca dadi e bulloni. Sigilla giunti pneumatici o idraulici. Sostituisce rondelle e dadi autobloccanti. Non cola. Resiste alla corrosione ed agli attacchi chimici. Consente lo smontaggio con normali attrezzi.</p>	20 - 30 Nm 15 - 25 Nm	500 - 800 mPa.s	-50/ +150 °C	0,15 mm	Blù	Maneggeabilità: 10-20 min Resistenza funzionale: 2 - 3 h 24 h completo
 <h3>FRENAFILETTI EXTRAFORTE</h3> <p>Massimo potere bloccante e sigillante di dadi, bulloni, prigionieri, flange e giunti. Eccellente resistenza alle vibrazioni, a sollecitazioni a fatica ed alla corrosione da attrito. Alta resistenza meccanica.</p>	45 - 55 Nm 40 - 50 Nm	300 - 500 mPa.s	-50/ +150 °C	0,15 mm	Verde	Maneggeabilità: 10-20 min Resistenza funzionale: 2 - 3 h 24 h completo
 <h3>FRENAFILETTI PENETRANTE EXTRAFORTE</h3> <p>Penetra, blocca fortemente e sigilla dadi, prigionieri, collari, viti anche già assemblati. Adesivo a bassa viscosità, alto potere penetrante, alta resistenza meccanica. Sigilla microcricche di saldature e fusioni. Specifico per accoppiamenti con tolleranza stretta.</p>	35 - 45 Nm 35 - 40 Nm	80 - 120 mPa.s	-50/ +150 °C	0,10 mm	Verde	Maneggeabilità: 20-30 min Resistenza funzionale: 3 - 5 h 24 h completo
 <h3>BLOCCACUSCINETTI UNIVERSALE</h3> <p>Blocca e sigilla permanentemente accoppiamenti cilindrici (cuscinetti, ruote dentate, collari, pulegge, flange, etc). Evita montaggi forzati e chiavette. Consente lavorazioni meccaniche con tolleranze più ampie. Alta resistenza meccanica. Impedisce la corrosione. Non cola.</p>	45 - 55 Nm 45 - 50 Nm	800 - 1200 mPa.s	-50/ +150 °C	0,25 mm	Verde	Maneggeabilità: 20-30 min Resistenza funzionale: 2 - 3 h 24 h completo
 <h3>SIGILLANTE AL PTFE - FRENAFILETTI DEBOLE</h3> <p>Pasta sigillante per giunti filettati o cilindrici. Assicura la tenuta dei raccordi nei confronti di gas e liquidi petroliferi e alimentari. La presa lenta consente l'auto-allineamento dei componenti. Non cola. Pasta frenafili non bloccante, per viti di registro e metalli teneri. Alto potere di riempimento). Consente lo smontaggio con normali attrezzi.</p>	20 - 28 Nm 15 - 20 Nm	40.000 - 70.000 mPa.s	-50/ +150 °C	0,30 mm	Bianco	Maneggeabilità: 20-30 min Resistenza funzionale: 2 - 3 h 24 h completo
 <h3>GUARNIZIONE FLESSIBILE</h3> <p>Forma guarnizioni flessibili e resistenti a pressione, corrosione, gas, liquidi e prodotti chimici. Su flange, carter e coperchi sostituisce le guarnizioni preformate o le sigilla elasticamente se deformate. Resiste alle vibrazioni. Non cede con l'invecchiamento. Alto potere di riempimento dei vuoti. Non cola.</p>	25 - 35 Nm 25 - 15 Nm	40.000 - 70.000 mPa.s	-50/ +150 °C	0,35 mm	Rosso	Maneggeabilità: 20-30 min Resistenza funzionale: 2 - 3 h 24 h completo
 <h3>SIGILLANTE VERDE PER PIANI</h3> <p>Sigillante polimerico specifico per scatola cambio e differenziale. Forma un film elastico che sostituisce perfettamente le guarnizioni preformate. Resiste agli sbalzi termici, alle vibrazioni e alle sollecitazioni meccaniche. Intervallo di temperatura di esercizio da -50 a + 150 °C. Indurimento funzionale 20-30 minuti. Indurimento totale 12-24 ore.</p>	20 - 28 Nm	60000 - 80000 mPa.s	-50/ +150 °C	0,30 mm	Verde fluo	Maneggeabilità: 30-40 min Resistenza funzionale 3 h 24 h completo

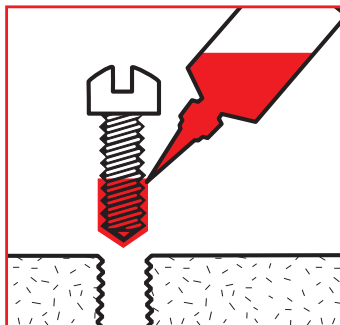

Frenafilietti debole

Per accoppiamenti smontabili, viti di registro, materiali teneri.

- Blocca e sigilla gli accoppiamenti filettati e giunti che debbano rimanere smontabili.
- Bassa resistenza meccanica, consente lo smontaggio senza danni.
- Per viti di registro e metalli teneri quali rame o alluminio. Composto tissotropico: non cola.
- Compatibile con i fluidi idraulici.
- Resiste a sollecitazioni ripetute, vibrazioni e corrosione.

CARATTERISTICHE TECNICHE

Resistenza allo stacco/ Res. residua	Viscosità	Temperatura di utilizzo	Massimo lasco colmabile	Colore	Tempo di presa bloccaggio/ Indurimento funzionale
10 - 20 Nm	800 - 1200 mPa.s	-50/ +150 °C	0,10 mm	Rosso	Maneggiabilità: 20-30 min
5 - 10 Nm					Resistenza funzionale: 4 - 6 h 24 h completo

I valori sopra indicati sono relativi a test su viti e dadi di zinco M10 secondo norma ISO -10964.

Confezioni e codici



Flacone
50 ml
CA00101

Flacone
250 ml
CA00102



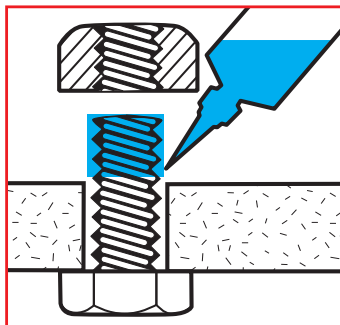

Frenafiletti medio

Rimpiazza rondelle e dadi autobloccanti.

- Blocca dadi e bulloni.
- Sigilla giunti pneumatici o idraulici.
- Sostituisce rondelle e dadi autobloccanti.
- Non cola.
- Resiste alla torsione ed agli attacchi chimici.
- Consente lo smontaggio con i normali attrezzi.

CARATTERISTICHE TECNICHE

Resistenza allo stacco/ Res. residua	Viscosità	Temperatura di utilizzo	Massimo lasco colmabile	Colore	Tempo di presa bloccaggio/ Indurimento funzionale
20 - 30 Nm	500 - 800 mPa.s	-50/ +150 °C	0,15 mm	Blù	Maneggiabilità: 10-20 min
15 - 25 Nm					Resistenza funzionale: 2 - 3 h 24 h completo

I valori sopra indicati sono relativi a test su viti e dadi di zinco M10 secondo norma ISO -10964.

Confezioni e codici

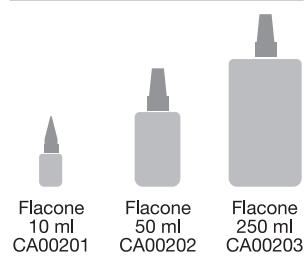

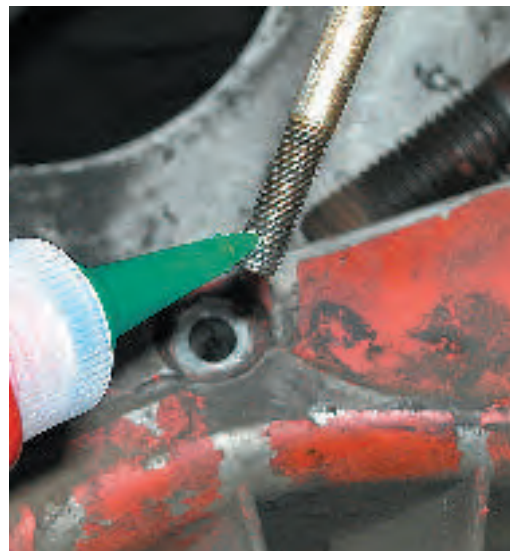
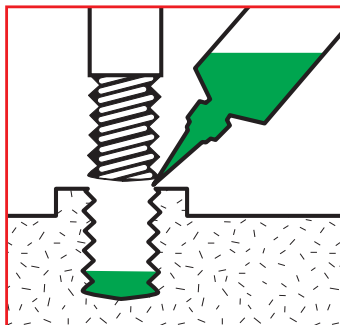

Frenafiletti extraforte

Massimo potere bloccante e sigillante.

- Massimo potere bloccante e sigillante di dadi, bulloni, prigionieri, flange e giunti.
- Eccellente resistenza alle vibrazioni, a sollecitazioni a fatica ed alla corrosione da attrito.
- Alta resistenza meccanica.

CARATTERISTICHE TECNICHE

Resistenza allo stacco/ Res. residua	Viscosità	Temperatura di utilizzo	Massimo lasco colmabile	Colore	Tempo di presa bloccaggio/ Indurimento funzionale
45 - 55 Nm	300 - 500 mPa.s	-50/ +150 °C	0,15 mm	Verde	Maneggiabilità: 10-20 min
40 - 50 Nm					Resistenza funzionale: 2 - 3 h 24 h completo

I valori sopra indicati sono relativi a test su viti e dadi di zinco M10 secondo norma ISO -10964.

Confezioni e codici

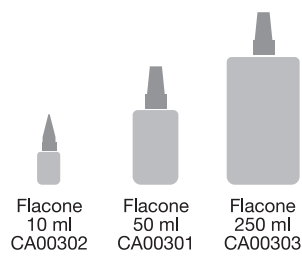

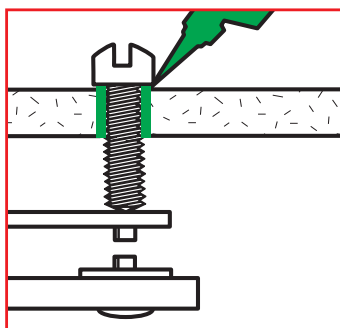

Frenafiletti penetrante extraforte

Blocca parti anche assemblate.

- Penetra, blocca fortemente e sigilla dadi, prigionieri, collari, viti anche già assemblati.
- Adesivo a bassa viscosità, alto potere penetrante, alta resistenza meccanica.
- Sigilla microcricche di saldature e fusioni.
- Specifico per accoppiamenti con tolleranza stretta.



CARATTERISTICHE TECNICHE

Resistenza allo stacco/ Res. residua	Viscosità	Temperatura di utilizzo	Massimo lasco colmabile	Colore	Tempo di presa bloccaggio/ Indurimento funzionale
35 - 45 Nm	80 - 120 mPa.s	-50/ +150 °C	0,10 mm	Verde	Maneggiabilità: 20-30 min
35 - 40 Nm					Resistenza funzionale: 3 - 5 h 24 h completo

I valori sopra indicati sono relativi a test su viti e dadi di zinco M10 secondo norma ISO -10964.

Confezioni e codici



Flacone
50 ml
CA00402



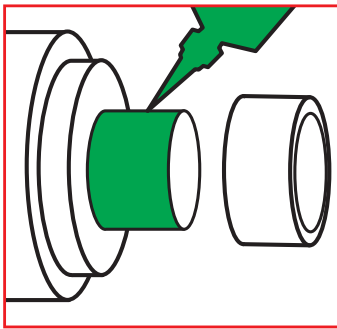

Bloccacuscinetti universale

Per ogni accoppiamento cilindrico.

- Blocca e sigilla permanentemente accoppiamenti cilindrici (cuscinetti, ruote dentate, collari, pulegge, flange, etc).
- Evita montaggi forzati e chiavette.
- Consente lavorazioni meccaniche con tolleranze più ampie.
- Alta resistenza meccanica. Impedisce la corrosione.
- Non cola.

CARATTERISTICHE TECNICHE

Resistenza allo stacco/ Res. residua	Viscosità	Temperatura di utilizzo	Massimo lasco colmabile	Colore	Tempo di presa bloccaggio/ Indurimento funzionale
45 - 55 Nm	800 - 1200 mPa.s	-50/ +150 °C	0,25 mm	Verde	Maneggiabilità: 20-30 min
45 - 50 Nm					Resistenza funzionale: 2 - 3 h 24 h completo

I valori sopra indicati sono relativi a test su viti e dadi di zinco M10 secondo norma ISO -10964.

Confezioni e codici

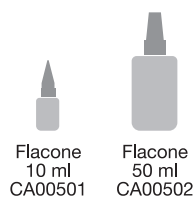

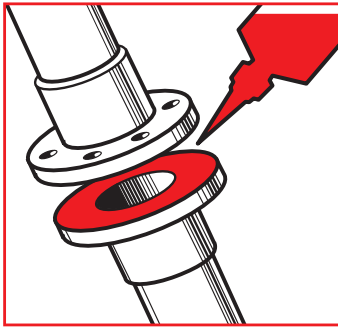

Guarnizione flessibile

Rimpiazza o blocca e sigilla le guarnizioni preformate.

- Forma guarnizioni flessibili e resistenti a pressione, corrosione, gas, liquidi e prodotti chimici.
- Su flange, carter e coperchi sostituisce le guarnizioni preformate o le sigilla elasticamente se deformate.
- Resiste alle vibrazioni. Non cede con l'invecchiamento.
- Alto potere di riempimento dei vuoti. Non cola.

CARATTERISTICHE TECNICHE

Resistenza allo stacco/ Res. residua	Viscosità	Temperatura di utilizzo	Massimo lasco colmabile	Colore	Tempo di presa bloccaggio/ Indurimento funzionale
25 - 35 Nm	40.000 - 70.000 mPa.s	-50/ +150 °C	0,35 mm	Rosso	Maneggiabilità: 20-30 min
25 - 15 Nm					Resistenza funzionale: 2 - 3 h 24 h completo

I valori sopra indicati sono relativi a test su viti e dadi di zinco M10 secondo norma ISO -10964.

Confezioni e codici



Flacone
50 ml
CA00701



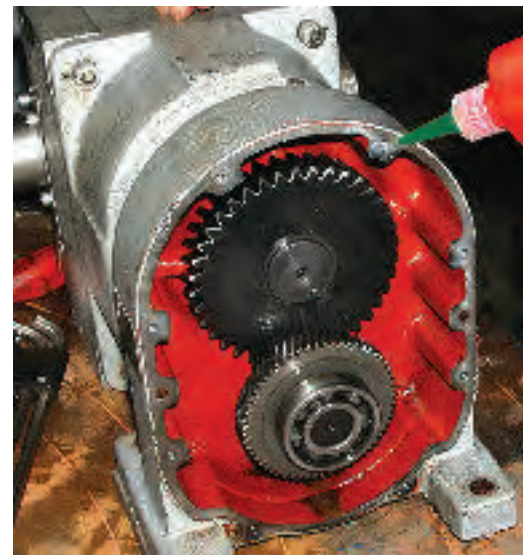
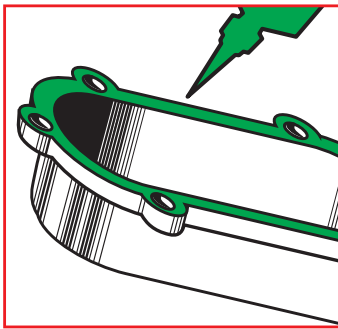

Sigillante verde per piani

**Sostituisce le guarnizioni preformate.
Specifico per scatola cambio e differenziale.**

- Sigillante polimerico specifico per scatola cambio e differenziale.
- Forma un film elastico che sostituisce perfettamente le guarnizioni preformate.
- Resiste agli sbalzi termici, alle vibrazioni e alle sollecitazioni meccaniche.
- Intervallo di temperatura di esercizio da -50 a + 150 °C. Indurimento funzionale 20-30 minuti.

CARATTERISTICHE TECNICHE

Resistenza allo stacco/ Res. residua	Viscosità	Temperatura di utilizzo	Massimo lasco colmabile	Colore	Tempo di presa bloccaggio/ Indurimento funzionale
20 - 28 Nm	60000 - 80000 mPa.s	-50/ +150 °C	0,30 mm	Verde fluo	Maneggiabilità: 30-40 min Resistenza funzionale 3 h 24 h completo

I valori sopra indicati sono relativi a test su viti e dadi di zinco M10 secondo norma ISO -10964.

Confezioni e codici

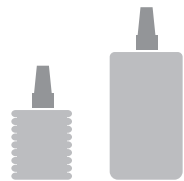

Flacone
100 ml
CA00901

Flacone
250 ml
CA00900



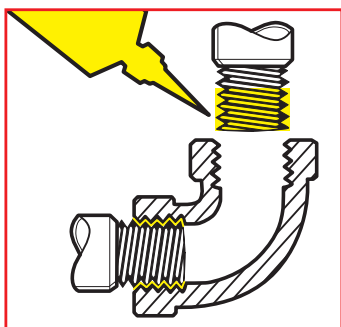

Sigillante al PTFE

Pasta sigillante per giunti filettati, cilindrici, viti di registro

- Assicura la tenuta dei raccordi nei confronti di gas e liquidi petroliferi e alimentari.
- La presa lenta consente l'auto-allineamento dei componenti.
- Pasta frenafili non bloccante, per viti di registro e metalli teneri.
- Alto potere di riempimento. Non cola.
- Consente lo smontaggio con normali attrezzi.

CARATTERISTICHE TECNICHE

Resistenza allo stacco/ Res. residua	Viscosità	Temperatura di utilizzo	Massimo lasco colmabile	Colore	Tempo di presa bloccaggio/ Indurimento funzionale
20 - 28 Nm	40.000 - 70.000 mPa.s	-50/ +150 °C	0,30 mm	Bianco	Maneggeabilità: 20-30 min
15 - 20 Nm					Resistenza funzionale: 2 - 3 h 24 h completo

I valori sopra indicati sono relativi a test su viti e dadi di zinco M10 secondo norma ISO -10964.

Confezioni e codici

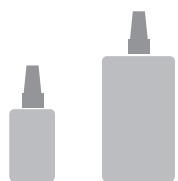

Flacone 50 ml
CA00601

Flacone 250 ml
CA00603



Espositore Frenafiletti Sigillanti Anaerobici

Espositore da banco misto CA00800

Composizione dell'espositore P76:

- | | | |
|----------------------------|-------|------|
| - Bloccacuscine universale | 10 ml | 4 pz |
| - Bloccacuscine universale | 50 ml | 2 pz |
| - Frenafiletti medio | 10 ml | 4 pz |
| - Frenafiletti medio | 50 ml | 2 pz |
| - Guarnizione flessibile | 50 ml | 1 pz |
| - Frenafiletti penetrante | 50 ml | 1 pz |
| - Sigillante PTFE | 50 ml | 1 pz |
| - Frenafiletti debole | 50 ml | 1 pz |
| - Frenafiletti extraforte | 10 ml | 4 pz |
| - Frenafiletti extraforte | 50 ml | 2 pz |



Adesivi cianoacrilici

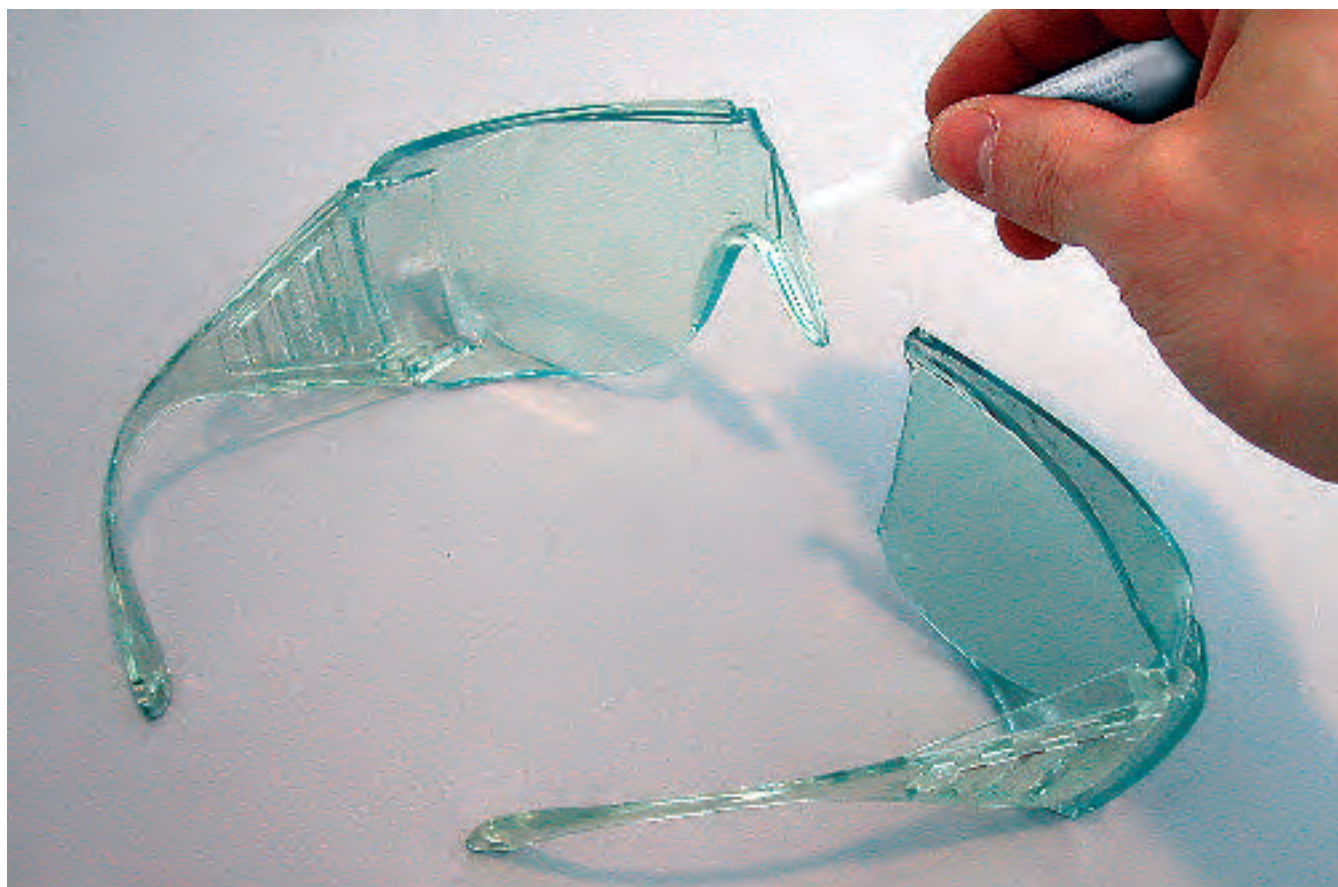

***Adesivi cianoacrilici monocomponenti,
senza solventi, a presa rapidissima
e indurenti a freddo.***

Gli adesivi cianoacrilici CFG polimerizzano velocemente; nella maggior parte dei casi le tracce di umidità presenti sul supporto da incollare sono sufficienti ad innescare il processo di polimerizzazione.

La rapida polimerizzazione, associata ad un'ottima aderenza del polimero su numerosi supporti, rendono gli adesivi cianoacrilici CFG ideali per l'incollaggio di quasi tutti i materiali.



Condizioni d'uso

Per ottenere le migliori prestazioni con gli **ADESIVI CIANOACRILICI CFG** occorre considerare che:

- 1 Le superfici da incollare devono essere pulite e sgrassate.
- 2 Le parti devono combaciare perfettamente; nel caso in cui esistesse un piccolo lasco, è consigliabile usare **CFG HV1500** o **GEL** per la loro alta viscosità.
- 3 Stendere una sottile pellicola su una delle parti e assemblare subito esercitando una leggera pressione per qualche minuto.
- 4 La polimerizzazione del **CFG ADESIVO CIANOACRILICO** avviene per effetto dell'umidità presente sui supporti.

Le condizioni ottimali sono dal 40% al 70% di umidità relativa; non scendere al di sotto del 30%.

Per incollaggi di grandi superfici è consigliabile depositare delle gocce a punti equidistanti piuttosto che un film.

Distacco del giunto adesivo

Se si vuole ottenere il distacco dei materiali incollati con CFG ADESIVI CIANOACRILICO occorre:

- 1 Riscaldare oltre i 200 °C (*metodo rapido*).
- 2 Immergere i pezzi in dimetilformaldeide (tossica) o in acetato di etile (*metodo lento*).

Conservazione del prodotto

Gli adesivi **CFG ADESIVO CIANOACRILICO**, se vengono conservati in ambiente secco e buio, hanno una validità minima di:

6 mesi	a 20 °C
1 anno	a 5 °C
illimitata	a -20 °C

<i>Caratteristiche tecniche</i>	
Natura chimica	Etil-2-Cianoacrilato
Aspetto)	incolore
Viscosità Brookfield 20 °C	tixotropico
Densità secondo norme DIN 51757 (gr/cm ³)	1.08
Tempo di resistenza iniziale Al/Al	95 secondi
Tempo di resistenza iniziale SBR/SBR	15 secondi
Tempo di resistenza iniziale EPDM/EPDM	20 secondi
Resistenza al taglio Al/Al, secondo DIN 53283	26,0 N/mm ²
Resistenza alla trazione SBR/SBR a temp. ambiente	2.000 N
Resistenza alla trazione SBR/SBR 10gg 70 °C	1.800 N
Resistenza alla trazione EPDM/EPDM a temp. ambiente	240 N
Resistenza alla trazione EPDM/EPDM 10gg 70 °C	2.000 N
Stabilità a temperatura ambiente	6 mesi



Cianoacrilato LV 20

Bassa viscosità

Molto fluido.

**Per superfici combacianti non porose.
Lasco colmabile minimo.**

**Per gomma, plastica, nylon, PVC,
ABS, EPDM.**

Caratteristiche tecniche

Proprietà liquido

Base estere	etile-2-cianoacrilato
Aspetto	limpido, liquido incolore
Punto d'infiammabilità	>81°C
Densità	1,05 g/cm *
Viscosità (Brookfield) @25°C	25 - 35 cP
Viscosità (Cono e piatto) @25°C	15 - 27 cP

Proprietà Polimero

Aspetto:	limpido, polimero incolore
Punto di rammollimento	130°C
Durezza (Rockwell)	M58
Tempo totale di presa	24 ore
Solubilità	DMF, acetone acetonitrile,

Prestazioni

Velocità di presa (Tempo di sviluppo di una presa di 0.1 N/mm*, ISO 4587)

Balsa	1 - 2 secondi
Nitrile	2 - 5 secondi
EPDM/EPDM	2 - 5 secondi
Neoprene	2 - 5 secondi
Acciaio	15 - 20 secondi
Policarbonato	5 - 10 secondi

Forza assoluta di presa (Preparato & Testato secondo ISO 4587)

Acciaio temperato a sabbia	> 15 N/mm ²
Alluminio profilato	> 10 N/mm ²
Policarbonato	> 6 N/mm ²
Gomma nitrile	> 10 N/mm ²

Forza di presa (Testato secondo ASTM D 412 [B])

Gomma nitrile	> 18 N/mm ²
EPDM	> 5,0 N/mm ²
Gomma neoprene	> 2,5 N/mm ²
Acciaio temperato a sabbia	> 5,0 N/mm ²

Lo speciale tappo con spillo incorporato permette l'utilizzo fino all'ultima goccia

Confezioni e codici

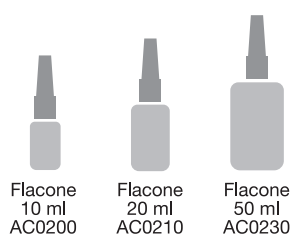

Flacone
10 ml
AC0200

Flacone
20 ml
AC0210

Flacone
50 ml
AC0230





Cianoacrilato MV 100 Universale

Fluido.
Per superfici combacianti non porose.

Adatto per la maggior parte delle applicazioni su materiali non porosi.

Caratteristiche tecniche

Proprietà Liquido

Base estere	etile-2-cianoacrilato
Aspetto	limpido, incolore
Punto d'infiammabilità	>81°C
Densità	1,05 – 1,10 g/cm [*]
Viscosità (Brookfield) @25°C	80 – 120 cps
Viscosità (Cono e piatto) @25°C	71 – 95 cP

Proprietà Polimeri

Aspetto	Limpido, plastica incolore
Punto di rammollimento	130°C
Durezza (Rockwell)	M58
Tempo totale di presa	24 ore
Solubilità	DMF, acetone acetonitrile,

Prestazioni

Velocità di presa (Tempo di sviluppo di una presa di 0.1 N/mm², ISO 4587)

Balsa	10 - 20 secondi
Nitrile/Nitrile	< 10 secondi
EPDM/EPDM	< 10 secondi
Neoprene	< 10 secondi
Acciaio	< 60 secondi
Policarbonato	< 60 secondi

Forza assoluta di presa (Preparato & Testato secondo ISO 4587)

Acciaio temperato a sabbia	> 15 N/mm ²
Alluminio profilato >	10 N/mm ²
Policarbonato	> 6 N/mm ²
Gomma nitrile	> 10 N/mm ²

Forza di presa (Testato secondo ASTM D 412 [B])

Gomma nitrile	> 5 N/mm ²
EPDM	> 2,5 N/mm ²
Gomma neoprene	> 5 N/mm ²
Acciaio temperato a sabbia	> 18 N/mm ²

Lo speciale tappo con spillo incorporato permette l'utilizzo fino all'ultima goccia

Confezioni e codici

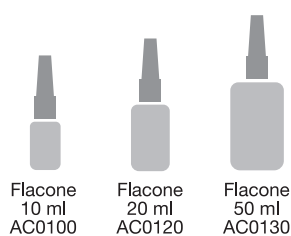

Flacone
10 ml
AC0100

Flacone
20 ml
AC0120

Flacone
50 ml
AC0130





Cianoacrilato HV 1500

Alta viscosità

**Per superfici porose
e/o non combacianti**

Il Cianoacrilato HV è stato formulato specificamente per ottenere il più forte incollaggio possibile tra superfici ruvide o irregolari, la maggior parte dei metalli, plastica o gomma.

Il Cianoacrilato HV è un sistema a componente singola, privo di solventi e non necessita di catalizzatore, calore o morsetti. Quando un sottile strato è applicato tra due superfici e viene in contatto con l'umidità atmosferica, si innesca una rapida polimerizzazione che produce l'incollaggio definitivo.

Lo speciale tappo con spillo incorporato permette l'utilizzo fino all'ultima goccia

Confezioni e codici

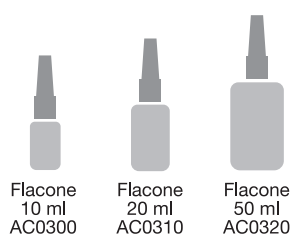

Flacone
10 ml
AC0300

Flacone
20 ml
AC0310

Flacone
50 ml
AC0320

Caratteristiche tecniche

Proprietà Liquido

Base estere	cianoacrilato di etile 2
Aspetto	limpido, incolore
Punto di infiammabilità	>81°C
Peso specifico	1,05 - 1,10 g/cm ³
Viscosità (Brookfield) @ 25°C	1200-1800 cps (Spindle 1 @ 20 rpm)
Viscosità (Cone & Plate) @ 25°C	1200-1800 cps (Spindle 75 @ 3000s-1)

Proprietà Polimeri

Aspetto	polimero chiaro, incolore
Punto di rammollimento	130°C
Durezza (Rockwell)	M58
Tempo totale di presa	24 ore
Solubilità	DMF, acetonitrile, acetone

Prestazioni

Velocità di presa

Balsa	<5 secondi
Nitrile	<5 secondi
Neoprene	<5 secondi
EPDM	<7 secondi
Acciaio (sgrassato)	20-35 secondi
Polycarbonato	10-25 secondi

Resistenza al taglio (ISO 4587)

Acciaio sabbato	>15 N/mm ²
Alluminio attaccato chim./elettro	>10 N/mm ²
Gomma nitrile	>10 N/mm ²
Policarbonato	>6 N/mm ²

Resistenza alla trazione (Testato secondo ASTM D 412 [B])

Acciaio sabbato	>18 N/mm ²
Gomma nitrile	>5 N/mm ²
Gomma neoprene	>5 N/mm ²
Gomma EPDM	>2,5 N/mm ²





Cianoacrilato Gel Universale

*Adatto per incollaggi
su superfici verticali.
Non cola.*

Caratteristiche tecniche

Proprietà Liquide

Base estere	cianoacrilato di etile 2
Aspetto	limpido, incolore
Punto di infiammabilità	>81°C
Densità	1,05 g/cm ³
Viscosità (Brookfield) @ 25°C	80000-12000 cps <i>(Helipath spinale C at 2.5rpm)</i>

Proprietà Polimeri

Aspetto	limpido, incolore
Punto di rammollimento	c. 130°C
Durezza (Rockwell)	M58
Tempo totale di presa	24 ore
Solubilità	DMF, acetonitrile, acetone

Prestazioni

Velocità di presa

Balsa	<5 secondi
Nitrile	<5 secondi
Neoprene	<5 secondi
EPDM	<7 secondi
Acciaio (sgrassato)	20-35 secondi
Polycarbonato	10-25 secondi

Resistenza al taglio

Acciaio sabbiato	>15 N/mm ²
Alluminio attaccato chim./elettr	>10 N/mm ²
Gomma nitrile	>10 N/mm ²
Polycarbonato	>6 N/mm ²

Resistenza alla trazione

Acciaio sabbiato	>18 N/mm ²
Gomma nitrile	>5 N/mm ²
Gomma neoprene	>5 N/mm ²
Gomma EPDM	>2,5 N/mm ²



Confezioni e codici



Tubo
20 gr
AC0400

Espositore Adesivi Istantanei Cianoacrilici

Espositore da banco misto AC0500

Composizione dell'espositore:

- AC100 Universale 10 g 5 pz
- AC120 Universale 20 g 3 pz
- AC130 Universale 50 g 1 pz
- AC200 Gom-Plas 10 g 3 pz
- AC210 Gom-Plas 20 g 2 pz
- AC230 Gom-Plas 50 g 1 pz
- AC300 Sup-Por 10 g 3 pz
- AC310 Sup-Por 20 g 2 pz
- AC320 Sup-Por 50 g 1 pz
- AC0400 Univ-Gel 20 g 5 pz





Fast stick

Colla spray riposizionabile e permanente.

Collante multifunzione a presa rapida.

- Non contiene solventi clorurati.
- La speciale formulazione conferisce un'immediata adesività alle superfici trattate facilitando anche gli incollaggi verticali. Può essere applicato anche su materiali porosi.
- Agisce come collante permanente se applicato su entrambe le superfici da unire; come collante riposizionabile se applicato su una sola delle superfici.
- Ideale per l'incollaggio di materiali porosi anche diversi tra loro quali sughero, carta, guaina impermeabilizzante, tessuto, tappezzeria, cartone, legno, pelle, ...
- Nebulizzare da una distanza di 25-30 cm su entrambe le superfici da unire per un incollaggio permanente, su una sola superficie per un incollaggio riposizionabile. Attendere l'evaporazione dei solventi e poi unire le parti da incollare esercitando pressione.
- Per prevenire l'otturazione della valvola erogatrice, capovolgere la bombola e nebulizzare fino a far uscire solo propellente. Verificare preventivamente la compatibilità con materiali e pitture.

Caratteristiche tecniche

Aspetto	liquido ambra chiaro
Odore	solvente
Peso specifico (@ 25 °C)	0,66
Tipo di polimero	Styrene Butadiene Rubber
Tempo di adesività	circa 30 secondi
Tempo di presa	massima adesione in 12/24 ore
Temperatura di massimo esercizio	fino a 50 °C (una volta asciutto)
Solubilità	solubile in alcuni solventi insolubile in acqua
Solvente raccomandato	CRC Quikleen

Confezioni e codici



Aerosol
500 ml
C1010



Erogazione a lama verticale





Power stick

Colla spray forte.

Collante multifunzione ad alta adesività.

- Non contiene solventi clorurati.
- Tempo di essiccamento lungo per permettere eventuale riposizionamento.
- Crea un incollaggio forte tra molti materiali anche diversi tra loro: intonaco, cemento, materiali isolanti, tappeti, moquettes, tessuti, pelle, carta, legno, sughero, metallo, plastica, gomma... ecc.
- Nebulizzare su entrambe le superfici da incollare, da una distanza di 25-30 cm, attendere per l'evaporazione dei solventi poi unire le parti esercitando pressione. Il "tempo aperto" prolungato permette l'applicazione su grandi superfici prima che il collante faccia presa.
- Per prevenire l'otturazione della valvola erogatrice, capovolgere la bombola e nebulizzare fino a far uscire solo propellente.
- Verificare preventivamente la compatibilità con materiali e pitture.

Caratteristiche tecniche

Aspetto	liquido opaco chiaro
Odore	acetone
Peso specifico (@ 25 °C)	0,68
Tipo di polimero	Styrene Isoprene Copolymer
Tempo di adesività	da 2 a 10 minuti
Tempo di presa	massima adesione in 12/24 ore
Temperatura di massimo esercizio	fino a 50 °C (una volta asciutto)
Solubilità	solubile in alcuni solventi insolubile in acqua
Solvente raccomandato	CRC Quikleen



Confezioni e codici



Aerosol
500 ml
C1011



Erogazione a lama verticale



Scolla etichette

Scioglie il collante di autoadesivi ed etichette.

Consente di rimuovere vecchie etichette in modo rapido ed efficace.

- Penetra attraverso l'etichetta o dai bordi e dissolve il collante.
- Rimuove dal supporto ogni traccia di adesivo.
- Efficace nei confronti di diversi tipi di collante.
- Toglie autoadesivi da auto, vetrine, scaffalature, confezioni.
- Consente di cambiare prezzi o istruzioni, ricodificare schedari e raccoglitori, sostituire insegne o scritte pubblicitarie.

Caratteristiche tecniche

Aspetto	liquido, incolore
Odore	di agrumi
Densità (@ 20 °C)	0,73
Temperatura di infiammabilità	< 0 °C



Confezioni e codici



Aerosol
200 ml
C4901



SIGILLANTI



Silicone acetico multiuso

Trasparente, bianco, nero

Vetro - Piastrelle - Ceramica - Legno verniciato.

- **CFG Silicone Acetico Multiuso Trasparente** è un sigillante monocomponente, a reticolazione acetica, pronto all'uso. Indurisce rapidamente formando una sigillatura permanentemente elastica, resistente agli agenti atmosferici ed ai raggi ultravioletti (UV). Possiede elevata resistenza all'invecchiamento.
- **CFG Silicone Acetico Multiuso Trasparente** mantiene inalterate le proprie caratteristiche sia all'interno che all'esterno, senza essere influenzato dalle alte e basse temperature.
- **CFG Silicone Acetico Multiuso Trasparente** è particolarmente indicato per tutte le superfici non porose, con ottima adesione a **vetro, piastrelle, ceramica, legno verniciato, metalli verniciati**.

Caratteristiche tecniche	
Consistenza	pastosa
Tempo formazione pelle	ca. 10 ÷ 30 minuti
Velocità di reticolazione	1 ÷ 2 mm/giorno
Prodotto reticolato (dopo 4 settimane a 23°C e 50% di umidità relativa)	
Modulo al 25% di allungamento (DIN EN 28339)	0,25 N/mm ²
Allungamento a rottura (DIN 53504-S1)	500%
Durezza Shore A (DIN 53505)	24
Allungamento a trazione (DIN 53504-S1)	1,6 N/mm
Temperatura di esercizio	da -50 °C a +100 °C; punte 150 °C
Stabilità al magazzino (luogo fresco e asciutto, max 25 °C)	12 ÷ 24 mesi
Aggredibilità da funghi e batteri	nessuna
Tossicità	nessuna

Confezioni e codici

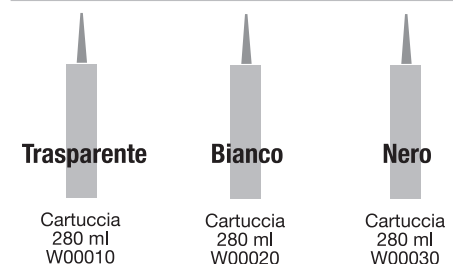



Silicone acetico multiuso

Nero



Sigilla vetro, plastica metallo verniciato, vetroresina, gomma.

- È un sigillante pronto all'uso. Indurisce rapidamente formando una sigillatura permanente ed altamente elastica, resistente agli agenti atmosferici.
- Crea sigillature elastiche e resistenti tra **vetro, plastica, metallo verniciato, vetroresina, gomma**; in generale è indicato per tutte le superfici non porose.
- Serve per sigillare **vetri di auto, fanali e indicatori di direzione di roulotte e camper**.
- Sigilla **vetri, boccaporti, oblò** di imbarcazioni in legno e VTR.
- Indicato anche per sigillare **tubi passacavi, scatole di derivazione** di impianti elettrici e **lampade stagne** per illuminazione.

Caratteristiche tecniche	
Consistenza	pastosa
Tempo formazione pelle	ca. 10 ÷ 30 minuti
Velocità di reticolazione	1 ÷ 2 mm/giorno
Prodotto reticolato (dopo 4 settimane a 23°C e 50% di umidità relativa)	
Modulo al 25% di allungamento (DIN EN 28339)	0,25 N/mm ²
Allungamento a rottura (DIN 53504-S1)	500%
Durezza Shore A (DIN 53505)	24
Allungamento a trazione (DIN 53504-S1)	1,6 N/mm
Temperatura di esercizio	da -50 °C a +100 °C; punte 150 °C
Stabilità al magazzino (luogo fresco e asciutto, max 25 °C)	12 ÷ 24 mesi
Aggredibilità da funghi e batteri	nessuna
Tossicità	nessuna

Confezioni e codici



Tubetto in blister
60 ml
W031





Silicone acetico multiuso trasparente

Sigillante per bagni e cucine.

Sigilla vetro, piastrelle, ceramica, muratura.



- È un sigillante pronto all'uso.
- Indurisce rapidamente formando una sigillatura permanente ed elastica.
- La presenza di particolari componenti conferisce resistenza alla formazione di muffe e funghi e lo rende quindi adatto per l'impiego in ambienti particolarmente umidi come **bagni** e **cucine**.
- Permette sigillature su **vetro, piastrelle, ceramica, muratura**.
- In particolare si usa per sigillare i sanitari al pavimento e al muro, sigillare box doccia e vasche da bagno, scarichi idraulici di cucine e bagni.

Caratteristiche tecniche

Prodotto non reticolato (a 23°C e 50% di umidità relativa)	
Consistenza	pastosa
Tempo formazione pelle	ca. 10 minuti
Tempo fuori polvere	ca. 20 minuti
Velocità di reticolazione	1 - 2 mm/giorno
Prodotto reticolato (dopo 4 settimane a 23°C e 50% di umidità relativa):	
Modulo al 100 % di allungamento (ASTM D412)	0.51 Mpa
Resistenza a trazione (ASTM D412)	1.72 MPa
Allungamento a rottura (ASTM D412)	380%
Durezza Shore A (DIN 28339)	23
Stabilità al magazzino (luogo fresco e asciutto, max 25°C)	12 - 24 mesi
Aggredibilità da funghi e batteri	nessuna

Confezioni e codici



Tubetto in blister
60 ml
W00071





Silicone acetico multiuso bianco

Sigillante per bagni e cucine.

Sigilla vetro, piastrelle, ceramica, muratura.

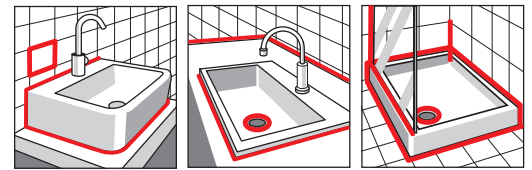

- È un sigillante pronto all'uso.
- Indurisce rapidamente formando una sigillatura permanente ed elastica.
- La presenza di particolari componenti conferisce resistenza alla formazione di muffe e funghi e lo rende quindi adatto per l'impiego in ambienti particolarmente umidi come **bagni** e **cucine**.
- Permette sigillature su **vetro, piastrelle, ceramica, muratura**.
- In particolare si usa per sigillare i sanitari al pavimento e al muro, sigillare box doccia e vasche da bagno, scarichi idraulici di cucine e bagni.

Caratteristiche tecniche

Prodotto non reticolato (a 23°C e 50% di umidità relativa)	
Consistenza	pastosa
Tempo formazione pelle	ca. 10 minuti
Tempo fuori polvere	ca. 20 minuti
Velocità di reticolazione	1 - 2 mm/giorno
Prodotto reticolato (dopo 4 settimane a 23°C e 50% di umidità relativa):	
Modulo al 100 % di allungamento (ASTM D412)	0.51 Mpa
Resistenza a trazione (ASTM D412)	1.72 MPa
Allungamento a rottura (ASTM D412)	380%
Durezza Shore A (DIN 28339)	23
Stabilità al magazzino (luogo fresco e asciutto, max 25°C)	12 - 24 mesi
Aggredibilità da funghi e batteri	nessuna

Confezioni e codici



Tubetto in blister
60 ml
W00081





Silicone acetico sanitario

Trasparente, bianco.

Per superfici non porose.
Impianti igienici e sanitari, cucine e lavabo,
box doccia, piscine.

- **CFG Silicone Acetico Sanitario** è un sigillante monocomponente, multiuso, a reticolazione acetica, pronto all'uso. Indurisce rapidamente formando una sigillatura permanentemente elastica, resistente agli agenti atmosferici ed ai raggi ultravioletti.
- **CFG Silicone Acetico Sanitario** non scolora, mantiene inalterate le proprie caratteristiche sia all'interno che all'esterno, senza essere influenzato dalle alte e basse temperature. La presenza di particolari componenti conferisce un'ottima resistenza a muffe e funghi.
- **CFG Silicone Acetico Sanitario** è quindi specifico per l'impiego in tutti gli impianti igienici e sanitari, in cucine, box doccia, lavelli, piscine, etc.
- **CFG Silicone Acetico Sanitario** è particolarmente indicato per tutte le superfici non porose, con ottima adesione a **vetro, piastrelle, ceramica, legno verniciato, metalli verniciati**.

Caratteristiche tecniche

Prodotto non reticolato (a 23°C e 50% di umidità relativa)	
Consistenza	pastosa
Tempo formazione pelle	ca. 10 minuti
Tempo fuori polvere	ca. 20 minuti
Velocità di reticolazione	1 - 2 mm/giorno
Prodotto reticolato (dopo 4 settimane a 23°C e 50% di umidità relativa):	
Modulo al 100 % di allungamento (ASTM D412)	0.51 Mpa
Resistenza a trazione (ASTM D412)	1.72 MPa
Allungamento a rottura (ASTM D412)	380%
Durezza Shore A (DIN 28339)	23
Stabilità al magazzinaggio (luogo fresco e asciutto, max 25°C)	12 - 24 mesi
Aggredibilità da funghi e batteri	nessuna

Confezioni e codici

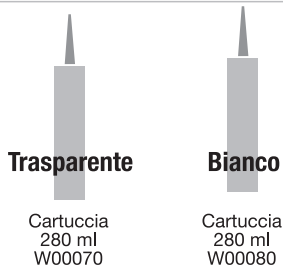



INODORE

Silicone neutro

Trasparente.

Per superfici compatte e porose.
Alluminio, metalli, murature, legni, vetro,
materie plastiche.

- **CFG Silicone Neutro** è un sigillante monocomponente, a basso modulo, a reticolazione neutra, multiuso, pronto all'impiego. Indurisce rapidamente e forma una sigillatura permanentemente elastica, resistente ad agenti atmosferici e raggi ultravioletti. Mantiene inalterate le proprie caratteristiche all'interno ed all'esterno, senza essere influenzato dalle alte e basse temperature.
- Il sistema a reticolazione neutra rende **CFG Silicone Neutro** specifico per tutte le superfici incompatibili con siliconi a reticolazione acetica quali **materiali da costruzione, materie plastiche, specchi, metalli**.
- L'eccellente adesione a materiali porosi e da costruzione (**intonaco, muratura, calcestruzzo**) lo rendono indicato per giunti di dilatazione e di raccordo tra elementi di facciate tradizionali, tra **pareti e pavimenti**, tra **infissi e murature, scale, pannelli prefabbricati, pareti divisorie**.
- È utilizzato anche in **lattoneria, serramentistica** (in metallo e legno), **vetrazione, carpenteria metallica leggera**. Ottima adesione a **vetro, piastrelle, alluminio verniciato o anodizzato, varie materie plastiche, legno, supporti verniciati, metalli**.

Caratteristiche tecniche

Prodotto non reticolato (a 23°C e 50% di umidità relativa)	
Consistenza	pastosa
Tempo formazione pelle	ca. 10 minuti
Tempo fuori polvere	ca. 28 minuti
Velocità di reticolazione	2 mm/giorno
Prodotto reticolato (dopo 4 settimane a 23 °C e 50% di umidità relativa)	
Modulo al 100 % di allungamento (DIN EN 28339)	0,35 Mpa
Resistenza a trazione (DIN 28339)	0,98 MPa
Allungamento a rottura (DIN 28339)	380%
Durezza Shore A (DIN 28339)	30
Allungamento a trazione (DIN 53504-S2)	1,5 N/mm
Resistenza alla temperatura	da -50 °C a +100 °C; punte 150 °C
Stabilità al magazzinaggio (luogo fresco e asciutto, max 25 °C)	12 - 24 mesi
Aggredibilità da funghi e batteri	nessuna
Tossicità	nessuna

Confezioni e codici



Trasparente

Cartuccia
280 ml
W00090



CARTUCCIA
A TOTALE
SVUOTAMENTO





Silicone neutro inodore bianco

Sigillante inodore per bagni e cucine.

Sigilla vetro, piastrelle, ceramica, muratura.

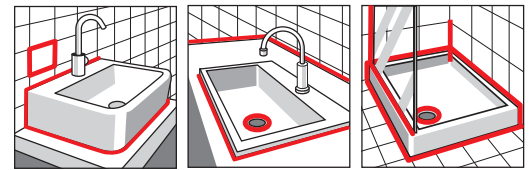

- È un sigillante pronto all'uso.
- Indurisce rapidamente formando una sigillatura permanente ed elastica.
- **È inodore.**
- La presenza di particolari componenti conferisce resistenza alla formazione di muffe e funghi e lo rende quindi adatto per l'impiego in ambienti particolarmente umidi come **bagni e cucine**.
- Permette sigillature su **vetro, piastrelle, ceramica, muratura**.
- In particolare si usa per sigillare i sanitari al pavimento e al muro, sigillare box doccia e vasche da bagno, scarichi idraulici di cucine e bagni.

Caratteristiche tecniche

Prodotto non reticolato (a 23°C e 50% di umidità relativa)	
Consistenza	pastosa
Tempo formazione pelle	ca. 10 minuti
Tempo fuori polvere	ca. 28 minuti
Velocità di reticolazione	2 mm/giorno
Prodotto reticolato (dopo 4 settimane a 23 °C e 50% di umidità relativa)	
Modulo al 100 % di allungamento (DIN EN 28339)	0.35 Mpa
Resistenza a trazione (DIN 28339)	0.98 MPa
Allungamento a rottura (DIN 28339)	380%
Durezza Shore A (DIN 28339)	30
Allungamento a trazione (DIN 53504-S2)	1,5 N/mm
Resistenza alla temperatura	da -50 °C a +100 °C; punte 150 °C
Stabilità al magazzino (luogo fresco e asciutto, max 25 °C)	12 - 24 mesi
Aggredibilità da funghi e batteri	nessuna
Tossicità	nessuna

Confezioni e codici



Tubetto in blister
60 ml
W092





Silicone neutro inodore trasparente

Sigillante inodore per bagni e cucine.

Sigilla vetro, piastrelle, ceramica, muratura.

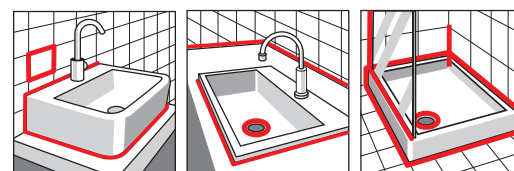

- È un sigillante pronto all'uso.
- Indurisce rapidamente formando una sigillatura permanente ed elastica.
- **È inodore.**
- La presenza di particolari componenti conferisce resistenza alla formazione di muffe e funghi e lo rende quindi adatto per l'impiego in ambienti particolarmente umidi come **bagni e cucine**.
- Permette sigillature su **vetro, piastrelle, ceramica, muratura**.
- In particolare si usa per sigillare i sanitari al pavimento e al muro, sigillare box doccia e vasche da bagno, scarichi idraulici di cucine e bagni.

Caratteristiche tecniche

Prodotto non reticolato (a 23°C e 50% di umidità relativa)	
Consistenza	pastosa
Tempo formazione pelle	ca. 10 minuti
Tempo fuori polvere	ca. 28 minuti
Velocità di reticolazione	2 mm/giorno
Prodotto reticolato (dopo 4 settimane a 23 °C e 50% di umidità relativa)	
Modulo al 100 % di allungamento (DIN EN 28339)	0.35 Mpa
Resistenza a trazione (DIN 28339)	0.98 MPa
Allungamento a rottura (DIN 28339)	380%
Durezza Shore A (DIN 28339)	30
Allungamento a trazione (DIN 53504-S2)	1,5 N/mm
Resistenza alla temperatura	da -50 °C a +100 °C; punte 150 °C
Stabilità al magazzino (luogo fresco e asciutto, max 25 °C)	12 - 24 mesi
Aggredibilità da funghi e batteri	nessuna
Tossicità	nessuna

Confezioni e codici



Tubetto in blister
60 ml
W091





INODORE

Sigillante acrilico

Bianco, grigio.

Alte prestazioni.

Alluminio, metalli, murature, legni, vetro, materie plastiche.

- **CFG SIGILLANTE ACRILICO** è un adesivo sigillante plasto-elastico monocomponente a base di resine acriliche, pronto all'uso. Sovraverniciabile con una vasta gamma di pitture e vernici.
- L'ottima adesione alle superfici porose rende **CFG SIGILLANTE ACRILICO** specifico per le applicazioni in edilizia. Forma una sigillatura ad alto allungamento (basso modulo) che rimane permanentemente elastica, ideale per tutti gli accoppiamenti soggetti a dilatazioni. Per interni ed esterni. Compatibile con supporti verniciati essendo prodotto privo di solventi.
- Resiste agli agenti atmosferici ed ai raggi ultravioletti (UV), mantiene inalterate le sue caratteristiche anche dopo anni di esposizione all'esterno, senza essere influenzato dalle alte e basse temperature (-30°C / +80°C).
- **CFG SIGILLANTE ACRILICO** aderisce a supporti porosi quali cemento, calcestruzzo, intonaci, gesso, alluminio, legno anche se umidi. Particolarmente valido per colmare spazi fino a 25 mm e stuccare fessure e piccole crepe in qualsiasi tipo di muratura. Perfetta tenuta d'acqua.
- **CFG SIGILLANTE ACRILICO** è indicato nella serramentistica per la sigillatura tra infissi o serramenti in legno, metallo o PVC e muratura o pietre naturali, per giunti tra pareti, pavimenti, scale, davanzali, pannelli di cartongesso, pannelli di tamponamento di prefabbricati.

Caratteristiche tecniche

Prodotto Acrilico non reticolato (a 23 °C e 50% di umidità relativa)	
Consistenza	pastosa
Tempo formazione pelle	ca. 45 minuti
Temperatura di applicazione	+5°C ÷ +30°C
Velocità di reticolazione	1 mm/giorno
Prodotto Acrilico reticolato (dopo 4 settimane a 23 °C e 50% di umidità relativa)	
Durezza Shore A (DIN 28339)	30
Resistenza alla temperatura	da -40 °C a +95 °C
Stabilità al magazzinaggio (luogo fresco e asciutto, min 5 °C)	12 mesi
Tossicità	nessuna

Confezioni e codici



Bianco

Cartuccia
280 ml
W00200



Grigio

Cartuccia
280 ml
W00210





Silicone alta temperatura

Rosso.

Motori, caldaie, impianti chimici, caminetti, forni refrattari.

- **CFG Silicone Acetico Alta Temperatura** è un sigillante monocomponente rosso, a reticolazione acetica, pronto all'uso.
- **CFG Silicone Acetico Alta Temperatura** è indicato per sigillare parti metalliche esposte a temperature di esercizio fino a 250 °C con punte a 300 °C (caldaie, forni, impianti chimici), come pure per riprodurre guarnizioni di flange, motori industriali, elettrodomestici, macchine utensili.
- **CFG Silicone Acetico Alta Temperatura** fa presa rapidamente formando una sigillatura permanentemente elastica, resistente ad agenti atmosferici, raggi UV, acidi e basi diluite, detersivi industriali.

Conforme ai requisiti della norma FDA n° 21 CFR 177 2600

Caratteristiche tecniche	
Prodotto non reticolato (a 23°C e 50% di umidità relativa)	
Consistenza	pastosa
Tempo formazione pelle	ca. 13 minuti
Tempo fuori polvere	ca. 20 minuti
Velocità di reticolazione	3,2 mm/giorno
Prodotto reticolato (dopo 4 settimane a 23°C e 50% di umidità relativa)	
Modulo di Young	0,4 MPa
Resistenza a trazione (ASTM-D-412)	2,5 MPa
Modulo di compressione (ASTM-D-575)	2,2 MPa
Allungamento a rottura (ASTM-D-412)	400%
Durezza Shore A (ASTM-2240)	32
Temperatura di esercizio	da - 50°C a + 250°C; punte 300°C
Stabilità al magazzino (luogo fresco e asciutto, max 25°C)	15 mesi

Confezioni e codici



Rosso

Cartuccia
280 ml
W00060





INODORE

Mastice refrattario

Resiste fino a 1200 °C. Non contiene amianto.

Sigilla giunti, anche esposti alla fiamma, di stufe, camini, forni, caminetti, caldaie, barbecue.

- È un sigillante monocomponente pastoso, a base di silicati, di colore grigio.
- Diventa rigido e resistente a temperature fino a 1200 °C.
- Non si sgretola e non si crepa dopo la polimerizzazione.
- Larghezza dei giunti da 5 a 15 mm.
- Ideale per la sigillatura ed il montaggio di **caldaie, sistemi di riscaldamento a pellet e legna, camini, caminetti, forni, stufe e barbecue.**
- Aderisce a mattoni refrattari, calcestruzzo, pietra e superfici di metallo.
- Non idoneo per impianti di riscaldamento a gas.

Caratteristiche tecniche

Prodotto Acrilico non reticolato (a 23 °C e 50% di umidità relativa)	
Consistenza	pastosa
Tempo formazione pelle	ca. 45 minuti
Temperatura di applicazione	+5°C ÷ +30°C
Velocità di reticolazione	1 mm/giorno
Prodotto Acrilico reticolato (dopo 4 settimane a 23 °C e 50% di umidità relativa)	
Durezza Shore A (DIN 28339)	30
Resistenza alla temperatura	da -40 °C a +95 °C
Stabilità al magazzino (luogo fresco e asciutto, min 5 °C)	12 mesi
Tossicità	nessuna

Confezioni e codici



Grigio

Cartuccia
280 ml
W001





RESINE, STUCCHI

SCHIUME



guanti protettivi compresi nella confezione

Schiuma poliuretanic

Riempie, fissa, sigilla, isola, blocca.

APPLICAZIONE MANUALE

Schiuma poliuretanic monocomponente ad espansione per edilizia e restauri, di facile e rapida applicazione.

- Schiuma poliuretanic monocomponente ad espansione, di facile e rapida applicazione, per edilizia e restauri.
- Aderisce a tutti i materiali (ad eccezione di polietilene, polipropilene, silicone, Teflon®).
- Indurisce reagendo con l'umidità dell'aria e creando una struttura compatta e duratura che può essere tagliata, modellata, forata, pitturata, stuccata o intonacata. Inattaccabile da agenti chimici, solventi, muffe e microrganismi.
- Compatibile con gli altri sigillanti.

IMPIEGHI

Riempimento di giunti, cavità, fori, crepe • Montaggio di telai di porte o finestre, pannelli, tegole, coperture ondulate • Sigillatura di tracce nei muri per canalette elettriche e tubazioni di impianti idraulici o termici • Isolamento termico ed acustico • Fissaggio di corrugati, canalette ed installazioni elettriche.

© Marchio registrato Dupont De Nemours.

Contiene guanti monouso

Caratteristiche tecniche	
Componente base	poliuretano prepolimero
Densità estrusa	19 kg/mc
Fuori polvere	dopo circa 10 minuti
Lavorabile a taglio (spess. 20 mm)	dopo circa 45 minuti
Indurimento completo	da 1,5 a 5 ore (secondo umidità e temp.)
Temperatura di esercizio	tra +5 e +35 °C
Temperatura ottimale di esercizio	tra +18 e +25 °C
Temperatura minima di esercizio	+5 °C
Temperatura ottimale della bombola	tra +10 e +35 °C
Permeabilità all'acqua	nessuna
Resistenza alla temperatura a lungo termine	da -30 a +80 °C
Resistenza alla temperatura a breve termine	da -40 a +110 °C
Stabilità dimensionale	+/- 10%
Decomposizione	nessuna
Tossicità dopo polimerizzazione	nessuna
Resistenza dell'adesione (KPa)	95 con alluminio
Conduktività termica (W/MxK)	0,046
Estensione scadenza (5 /15 °C, in posizione verticale)	+12 mesi



Confezioni e codici



Aerosol 750 ml P00730



guanti protettivi compresi nella confezione

Schiuma poliuretanic

Riempie, fissa, sigilla, isola, blocca.

APPLICAZIONE A PISTOLA

Schiuma poliuretanic monocomponente ad espansione per edilizia e restauri, di facile e rapida applicazione.

- Schiuma poliuretanic monocomponente ad espansione, di facile e rapida applicazione, per edilizia e restauri.
- Aderisce a tutti i materiali (ad eccezione di polietilene, polipropilene, silicone, Teflon®).
- Indurisce reagendo con l'umidità dell'aria e creando una struttura compatta e duratura che può essere tagliata, modellata, forata, pitturata, stuccata o intonacata. Inattaccabile da agenti chimici, solventi, muffe e microrganismi.
- Compatibile con gli altri sigillanti.

IMPIEGHI

Riempimento di giunti, cavità, fori, crepe • Montaggio di telai di porte o finestre, pannelli, tegole, coperture ondulate • Sigillatura di tracce nei muri per canalette elettriche e tubazioni di impianti idraulici o termici • Isolamento termico ed acustico • Fissaggio di corrugati, canalette ed installazioni elettriche.

© Marchio registrato Dupont De Nemours.

Contiene guanti monouso

Caratteristiche tecniche	
Componente base	poliuretano prepolimero
Densità estrusa	19 kg/mc
Fuori polvere	dopo circa 10 minuti
Lavorabile a taglio (spess. 20 mm)	dopo circa 45 minuti
Indurimento completo	da 1,5 a 5 ore (secondo umidità e temp.)
Temperatura di esercizio	tra +5 e +35 °C
Temperatura ottimale di esercizio	tra +18 e +25 °C
Temperatura minima di esercizio	+5 °C
Temperatura ottimale della bombola	tra +10 e +35 °C
Permeabilità all'acqua	nessuna
Resistenza alla temperatura a lungo termine	da -30 a +80 °C
Resistenza alla temperatura a breve termine	da -40 a +110 °C
Stabilità dimensionale	+/- 10%
Decomposizione	nessuna
Tossicità dopo polimerizzazione	nessuna
Resistenza dell'adesione (KPa)	95 con alluminio
Conduktività termica (W/MxK)	0,046
Estensione scadenza (5 /15 °C, in posizione verticale)	+12 mesi



Confezioni e codici



Aerosol
750 ml
P00735



Pulitore per schiuma poliuretanic

Scioglie e rimuove rapidamente i residui di schiuma poliuretanic non indurita da pistole erogatrici, da tutte le superfici e dagli attrezzi.

MODALITÀ D'USO

Pulizia superfici, attrezzature, indumenti...

Fissare il bottone erogatore alla valvola.

Premere leggermente ed erogare sulle superfici da pulire. Eliminare con stracci la schiuma disciolta. Verificare la compatibilità delle superfici al contatto con il prodotto.

Pulizia pistola

Avvitare la pistola erogatrice alla bombola senza forzare la filettatura. Premere il grilletto per far uscire la schiuma presente all'interno della pistola fino alla fuoriuscita del detergente puro. Lasciare agire il pulitore all'interno della pistola per alcuni minuti. Azionare nuovamente il grilletto per eliminare residui disciolti.

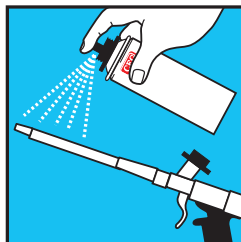
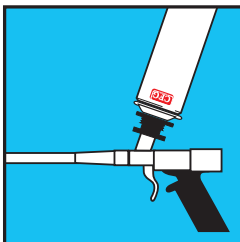

Confezioni e codici



Aerosol
500 ml
P00728





Pistola per schiuma poliuretanic



Pistola erogatrice professionale universale.

Con regolatore di flusso.
Corpo in metallo, fusto in nylon e abs.
Smontabile nei componenti essenziali per facilitarne una accurata pulizia, quando necessaria.

Confezioni e codici

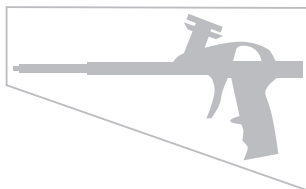

Pistola per erogazione scatola P00725

Cannucce erogatrici di ricambio per aerosol schiuma poliuretanic

Confezioni e codici



Polybag 5 pezzi P00726





Vetroresina kit

**Per riparare, stuccare, irrigidire:
imbarcazioni, carrozzerie, camper, serbatoi...**

Ottima adesione su tutte le superfici e tutti i materiali (vetroresina, metallo, plastica, legno, pietra, cemento, porcellana...)

Contiene il materiale necessario per riparare e stuccare imbarcazioni, camper, carrozzerie, serbatoi...

La resina poliesteri ha un'ottima adesione su metallo, vetroresina, plastica, legno, pietra, cemento, porcellana...

Il tessuto di fibra di vetro ha la funzione di armare e irrigidire permettendo una riparazione semplice e definitiva.

CONSIGLI

Il 2% in peso di catalizzatore determina una polimerizzazione in circa 10 minuti. Tempo di lavorabilità e applicazione: circa 5 minuti a 20 °C.

Polimerizzazione e indurimento completi dopo un'ora.

Il prodotto si mantiene in buono stato se conservato in luogo fresco e asciutto.

Contenuto kit:

Resina poliesteri liquida	500 ml
Catalizzatore	12 ml
Lana di vetro	250 cm ²
Pennello	1
Contenitore per miscela	1

Confezioni e codici



Scatola

P00600





*Per riparare,
stuccare, rinforzare:
imbarcazioni, carrozzerie,
camper, serbatoi...*

Resina liquida poliestere

Ottima adesione su tutte le superfici e tutti i materiali: (vetroresina, metallo, plastica, legno, pietra, cemento, porcellana...)

Ottima adesione sulla maggior parte dei materiali e superfici.

Adatta per la costruzione di parti strutturali in vetroresina e per riparazioni su vetroresina, metallo, plastica, legno, pietra, cemento, ceramica ed altro.

Le caratteristiche meccaniche e termiche consentono interventi in carrozzeria, nel settore nautico, agricoltura e industria.

L'utilizzo in combinazione con la lana di vetro permette la creazione di notevoli spessori.

Confezioni e codici



Barattolo
500 ml
P00610



Barattolo
750 ml
P00620

Flacone 20 gr
P040



Fibra di vetro

*Tessuto di fibra di vetro.
Flessibile, facilmente modellabile,
consistente, a fibra lunga.*

Confezioni e codici



Confezione
0,5 mq
P00630



Confezione
1 mq
P00640





Vetroresina poliestere

Rinforzata con fibra di vetro.

Riparazione, incollaggio, stuccatura di vetroresina, metallo, legno.

ISTRUZIONI PER L'USO

Le superfici devono essere pulite, asciutte, sgrassate e ruvide. Prelevare la quantità di vetroresina necessaria per l'applicazione, aggiungervi il catalizzatore e mescolare molto bene. L'aggiunta del 2% in peso di catalizzatore consente un tempo di lavorabilità di circa 5 minuti a 20 °C. Il pezzo è maneggiabile dopo 10 minuti. Polimerizzazione ed indurimento completi avvengono dopo un'ora. Impiegare attrezzi puliti per prelevare la vetroresina dalla confezione. In particolare evitare che tracce di catalizzatore giungano a contatto con il contenuto del barattolo.

Mani e oggetti si puliscono con acetone.



Confezioni e codici



Barattolo
150 ml
P00300



Barattolo
375 ml - 630 gr
P00310



Tubetto
Catalizzatore
10 gr
P010



Tubetto
Catalizzatore
20 gr
P050





Stucco metallico poliesteri

Stuccatura e riparazione di metallo, vetroresina, cemento, pietre, porcellana, legno, plastica.

Per fori e fessure su metallo, vetroresina, cemento, pietra, legno.

ISTRUZIONI PER L'USO

Togliere ogni residuo di colle o pitture. Pulire a fondo le superfici e curare che siano sgrassate, asciutte e ruvide. Prelevare la quantità di stucco necessaria all'applicazione, aggiungervi il catalizzatore e mescolare molto bene.

L'aggiunta del 2% in peso di catalizzatore consente un tempo di lavorabilità di circa 5 minuti a 20 °C. La superficie è carteggiabile dopo 30 minuti. Polimerizzazione ed indurimento completi avvengono dopo un'ora.

Impiegare attrezzi puliti per prelevare lo stucco dalla confezione. In particolare evitare che tracce di catalizzatore giungano a contatto con il contenuto del barattolo.

Mani e oggetti si puliscono con acetone.



Confezioni e codici



Barattolo
150 ml
P00500



Barattolo
375 ml - 630 gr
P00510



Tubetto
Catalizzatore
10 gr
P010



Tubetto
Catalizzatore
20 gr
P050





Pasta abrasiva lucidante



Elimina graffi e opacità.

Elimina graffi e opacità da carrozzerie, vetroresina, metalli, superfici pitturate e verniciate.

- Ridona brillantezza alle superfici pitturate o verniciate di auto, moto, elettrodomestici, legno.
- Lucida ferro, argento, ottone, cromature.
- Ottimo per la lucidatura della vetroresina (imbarcazioni, camper, rivestimenti).
- Elimina rigature, graffi, "buccia d'arancio", ossidazioni restituendo la brillantezza originale.



Confezioni e codici

	
Barattolo 150 ml P00400	Barattolo 375 ml P00410



Rifattutto

Bicomponente epossidico rinforzato con acciaio per uso universale.

Sigilla, modella, incolla, ricostruisce, ripara, riempie, stucca, salda anche sott'acqua, in pochi minuti: legno, pietra, plastica, metallo, PVC, ABS, cemento, ceramica, vetro, ghisa, vetroresina, alluminio, nylon, marmo...

Stucco epossidico bicomponente rinforzato con metallo. Semplicissimo da usare grazie al predosaggio dei componenti. Modellabile. Indurisce in pochi minuti. Aderisce a legno, pietra, metallo, cemento, PVC, plastica, ABS, ceramica, vetro, ghisa, vetroresina, alluminio, marmo, nylon...

Ad indurimento avvenuto **RIFÀTTUTTO** può essere forato, carteggiato, limato, smerigliato, segato, sabbato, piallato, pitturato...

Ottima resistenza a solventi, carburanti, acqua salmastra, nebbia salina, umidità.

Confezioni e codici



Prodotto in blister 56 gr
P00801



RIFÀTTUTTO TAPE

Nastro in tessuto adesivo di fibra di vetro e poliuretano per riparazioni RIGIDE e STRUTTURALI di EMERGENZA o DEFINITIVE

RifàttuttoTape è un morbido nastro di tessuto di fibra di vetro imbevuto di resina poliuretanica che indurisce con l'acqua.

Semplicemente bagnando il nastro, si realizzano "fasciature" di riparazione e rinforzo rigide, robuste e durature su qualsiasi materiale e superficie "fasciabile".

Aderisce e si incolla a metalli (acciaio, alluminio, rame), ghisa, legno, vetro, pietra, marmo, plastica, gomma, ceramica, PVC, poliestere, Nylon vetroresina, cemento.

RifàttuttoTape indurisce in 15/30 minuti, una volta polimerizzato completamente può essere forato, carteggiato, levigato, smerigliato, sabbato, piallato; sovraverniciabile.

Caratteristiche e vantaggi:

- 1) Morbido, flessibile ed elastico al momento dell'applicazione. Polimerizza velocemente se precedentemente bagnato con l'acqua, altrimenti indurisce lentamente anche semplicemente a contatto con l'aria.
- 2) Resistente e stabile fino a temperature vicine a 150 °C.
- 3) Aderisce a qualsiasi materiale e superficie pulita e sgrassata che possa essere "fasciata o avvolta" con cura.
- 4) Rapido indurimento: in 10 minuti, la fasciatura diventa rigida e l'indurimento strutturale si ottiene trascorse 24 ore.
- 5) Quando indurito è resistente all'acqua, alla maggior parte dei solventi e carburanti.
- 6) Resistente all'abrasione.
- 7) Resistente alle pressioni interne fino a 10 kg/cmq.
- 8) La benda non è elastica all'applicazione e non ha ritiro all'indurimento.
- 8) Prolungabile: la fine di una fascia si unisce perfettamente all'inizio di un'altra.
- 9) Con la confezione chiusa, ha scadenza indeterminata.
- 10) Di uso facile e sicuro; non è tossica, non ha odore.
- 11) Misura 5 x 150 cm.

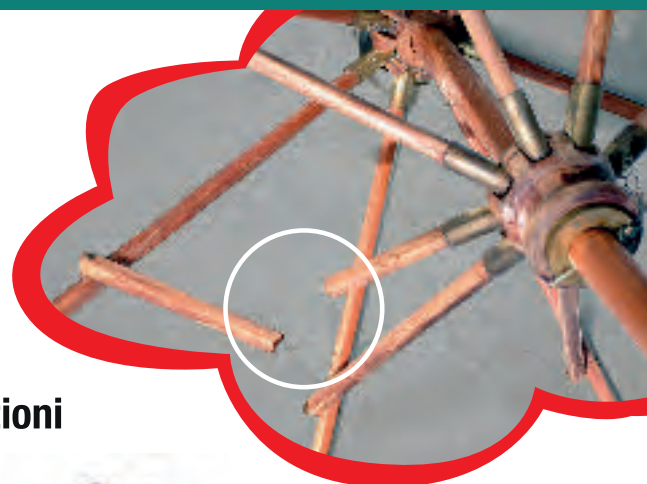

**non ti
preoccupare,
da oggi
puoi...**



Confezioni e codici



Prodotto in scatola
P00802

...riparare tutto e qualcosa in più!



basta bagnare...



... fasciare...



... riparato!



Aderisce a metalli (acciaio, alluminio, rame...), ghisa, legno, vetro, pietra, marmo, plastica, gomma, ceramica, PVC, poliestere, Nylon, vetroresina, cemento.

Semplicemente bagnando il nastro, si realizzano "fasciature" di riparazione e rinforzo rigide, robuste e durature su qualsiasi materiale e superficie "fasciabile". RifàtuttoTape indurisce in 15/30 minuti e, una volta polimerizzato completamente, può essere forato, carteggiato, smerigliato, levigato, sabbato, piattato e verniciato.

Resistente come l'acciaio in pochi minuti





Stucco per vetri classico

Impasto classico di olio di lino e creta, usato dai vetrai per fissare le lastre di vetro ai telai delle porte e delle finestre di legno e metallo.

Plastico all'atto della sua preparazione, si indurisce dopo breve tempo se esposto all'aria.



Confezioni e codici



Panetto
1 kg
V020



SMALTI, VERNICI e
PENNARELLI



Professional acrylic color

Smalto acrilico puro professionale.

Smalto a rapida essiccazione.

- Forma un polimero altamente resistente, elastico ed aderente a superfici porose o compatte, legno, muratura, tessuti, carta, metalli, ceramica, vetro, superfici verniciate, materiali plastici anche scarsamente assorbenti, infissi di alluminio.
- Essicca in pochi minuti.
- Ha un elevato potere coprente e consente una finitura perfetta.
- I colori unificati RAL si mantengono inalterati e brillanti sia al coperto che all'aperto.
- Resiste fino a 160 °C.
- Resiste a benzine, oli e alcool.
- Possibile lucidatura con panno.

Vedi cartella colori ai codici
Smalto Acrilico = SP - SW

Confezioni e codici



Aerosol
400 ml
vedi cartella colori

**CODICI
RAL**





Special color

Smalti speciali.

- Smalti speciali ad essiccamento rapido.
- Aderiscono a qualsiasi fondo ben sgrassato e pulito ed eventualmente carteggiato.
- Agitare prima e durante l'impiego. Applicare più mani leggere, incrociando, distanziate di alcuni minuti l'una dall'altra per consentire l'evaporazione dei solventi. Dopo l'uso pulire il tasto erogatore nebulizzando in posizione capovolta.
- Per aumentare lucentezza, resistenza all'abrasione e durata, dopo circa 24 ore sovraverniciare con smalto acrilico trasparente lucido.

PERLINATI CON EFFETTO DIAMANTATO

Un'alta concentrazione di microgranuli brillanti riflettenti conferisce il particolare effetto metallizzato, stellinato o diamantato. Ad elevata copertura. Ideale per la colorazione di parti di scooter, bauletti, caschi, scritte etc.

FLUORESCENTI

La proprietà di riflettere anche scarsissime quantità di luce conferisce ai colori una luminosità quasi "emittente". Il forte risalto evidenzia scritte, avvertenze di sicurezza, scalini, barriere, percorsi, veicoli, caschi protettivi, indumenti. Elevata copertura. L'effetto aumenta applicando il colore fluorescente su fondo smaltato bianco opaco.

SPECCHIANTI ORO/ARGENTO

La superficie liscia cromata o dorata riflette la luce con effetto specchio. Per cornici e decorazioni natalizie. Per evidenziatura di scritte e per conferire lucentezza metallica a superfici lisce. Elevata copertura. Il prodotto non è sovraverniciabile e non ha resistenza all'abrasione.



Confezioni e codici



Aerosol
400 ml
vedi cartella colori



Smalto alta temperatura

Smalto sintetico resistente fino a 800 °C.

Pittura per superfici soggette ad alte temperature.

- Smalto resistente a temperature fino a 600 °C in continuo con punte fino a 800 °C (in pratica largamente al di sopra della temperatura massima raggiungibile da qualsiasi superficie pitturabile o organo meccanico).
- Conferisce un persistente colore nero opaco o alluminio a cilindri alettati di motori, collettori e tubi di scarico, marmitte, canne fumarie, parti di stufe, barbecue.

MODO DI APPLICAZIONE:

Dopo l'applicazione fare asciugare la pittura per almeno 2 giorni; al terzo giorno portare l'oggetto smaltato gradatamente alla temperatura desiderata riscaldando in forno o per induzione di calore superando di 50 o 100 °C le rispettive temperature di resistenza (es. trasparente temp. resistenza 300 °C, cuocere fino a 350 °C per qualche minuto, così per tutti gli altri colori).

Non idonea per applicazioni su collettori o supporti cromati.

800 °C

Confezioni e codici

Nero	Alluminio	Bianco	Marrone	Rosso
Aerosol 400 ml S0500	Aerosol 400 ml S0510	Aerosol 400 ml S0520	Aerosol 400 ml S0530	Aerosol 400 ml S0540



Caratteristiche pitture

PROFESSIONAL ACRILIC COLOR

Smalto acrilico professionale a rapida essiccazione



Forma un polimero altamente resistente, elastico ed aderente a superfici porose o compatte, legno, muratura, tessuti, carta, metalli, ceramica, vetro, superfici verniciate, materiali plastici anche scarsamente assorbenti, infissi di alluminio. Essicca in pochi minuti. Ha un elevato potere coprente consentendo una finitura perfetta. I colori unificati RAL si mantengono inalterati e brillanti sia al coperto che all'aperto.

SPECIAL COLOR SMALTI SPECIALI



Smalti ad essiccamento rapido, per interni ed esterni. Aderiscono a qualsiasi fondo ben sgrassato e pulito ed eventualmente carteggiato. Per aumentare lucentezza, resistenza all'abrasione e durata dei metallizzati e fluorescenti, dopo circa 24 ore sovraverniciare con smalto trasparente lucido.

METALLIZZATO: Microgranuli brillanti riflettenti densamente dispersi conferiscono il particolare effetto metallizzato, stellinato o diamantato. Ad elevata copertura. Ideale per la colorazione di parti di scooter, bauletti, caschi, scritte etc.

FLUORESCENTE: La proprietà di riflettere anche scarsissime quantità di luce conferisce ai colori una luminosità quasi "emittente". Il forte risalto evidenzia scritte, avvertenze di sicurezza, scalini, barriere, percorsi, veicoli, caschi protettivi, indumenti. Elevata copertura. L'effetto aumenta applicando il colore fluorescente su fondo smaltato bianco opaco.

SPECCHIANTE: Per ottenere un effetto specchiante cromato o dorato. Per evidenziatura di scritte e per conferire lucentezza metallica a superfici lisce. Elevata copertura.

SMALTO ALTA TEMPERATURA



Smalto resistente a temperature fino a 600 °C in continuo con punte fino a 800 °C (in pratica largamente al di sopra della temperatura massima raggiungibile da qualsiasi superficie pitturabile). Conferisce un persistente colore nero opaco o alluminio a cilindri alettati di motori, collettori e tubi di scarico, marmitte, canne fumarie, parti di stufe, barbecue.

FERRO MICACEO



Smalto protettivo anticorrosivo per pitturare superfici ferrose non trattate e sprovviste di fondo antiruggine. L'alto spessore ottenibile applicando due o più mani incrociate consente di realizzare un ottimo effetto anticorrosivo. Adatto per la protezione di ringhiere, inferriate, opere di carpenteria, tubazioni. L'alta concentrazione di microgranuli brillanti riflettenti conferisce alle superfici trattate un aspetto "ferro antico" ideale per la valorizzazione di opere di carpenteria da arredo (basamenti di tavoli, sedie, mensole...). Il polimero legante è altamente resistente, elastico ed aderisce a superfici porose o compatte, legno, muratura, carta, metalli, superfici verniciate, materiali plastici anche scarsamente assorbenti, infissi in alluminio. Essicca in pochi minuti ed ha un elevato potere coprente.

Espositori

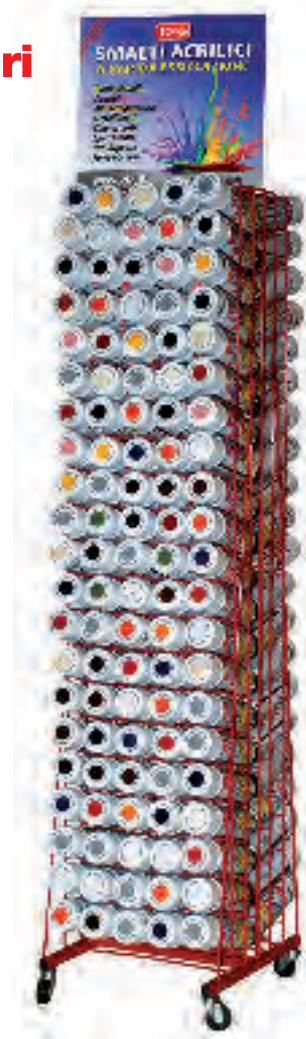

Espositore da terra con rotelle (bifacciale)
252 barattoli (126 per parte)
Dimensioni: 45,6 x 46 x 172h
Codice: P017

Crowner bifacciale per Expo
Codice: P018



Espositore da muro
126 barattoli
Dimensioni: 45,6 x 22 x 162h
Codice: P015

La presente cartella colori serve come riferimento dei codici disponibili. Per motivi tipografici, i colori riportati in cartella potrebbero non corrispondere alla tonalità ottenibile.



Solo il bottone verniciato sul tappo dell'aerosol è la reale corrispondenza del colore contenuto.



TINTE RAL A RAPIDA ESSICCAZIONE

FONDO AGGRAPPANTE ANTIRUGGINE
PER METALLI GRIGIO LIVELLANTE SP 0700

FONDO AGGRAPPANTE
PER PLASTICA SP 0710

TRASPARENTE LUCIDO
SP 0600

TRASPARENTE OPACO
SP 0610

NERO LUCIDO RAL 9005
SP 9005

NERO OPACO RAL 9005
SW 9005

BIANCO LUCIDO RAL 9010
SP 9010

BIANCO OPACO RAL 9010
SW 9010

BIANCO ELETTRODOMESTICI
SC 9010



BIANCO SEGNALE RAL 9003
SP 9003



BIANCO CREMA RAL 9001
SP 9001

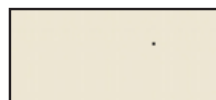

BIANCO PERLA RAL 1013
SP 1013

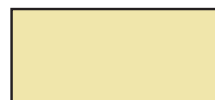

AVORIO CHIARO RAL 1015
SP 1015



AVORIO RAL 1014
SP 1014



GIALLO ORO RAL 1023
SP 1023



GIALLO SEGNALE RAL 1003
SP 1003



GIALLO CROMO RAL 1007
SP 1007



GIALLO CADMIO RAL 1021
SP 1021



ARANCIO PASTELLO RAL 2003
SP 2003



ARANCIO RAL 2004
SP 2004



ROSSO TRAFFICO RAL 3020
SP 3020



ROSSO FUOCO RAL 3000
SP 3000



ROSSO SEGNALE RAL 3001
SP 3001



ROSSO RUBINO RAL 3003
SP 3003



ROSSO ERICA RAL 4003
SP 4003



ROSA RAL 3015
SP 3015



VIOLA CHIARO RAL 4005
SP 4005



CELESTE CARAIBI RAL 5012
SP 5012



BLU CIELO RAL 5015
SP 5015



AZZURRO RAL 5017
SP 5017



BLU GENZIANA RAL 5010
SP 5010



BLU SCURO RAL 5013
SP 5013



BLU ZAFFIRO RAL 5003
SP 5003



VERDE PRATO RAL 6018
SP 6018



VERDE SMERALDO RAL 6001
SP 6001



VERDE PRIMAVERA RAL 6002
SP 6002



VERDE MENTA RAL 6029
SP 6029



VERDE MACCHINA RAL 6016
SP 6016



VERDE MUSCHIO RAL 6005
SP 6005



VERDE RESEDA RAL 6011
SP 6011



MARRONE TERRACOTTA RAL 8003
SP 8003



MARRONE NOCE RAL 8011
SP 8011



MARRONE MOGANO RAL 8016
SP 8016



MARRONE CIOCCOLATO RAL 8017
SP 8017



TESTA DI MORO RAL 8019
SP 8019



GRIGIO GHIAIA RAL 7032
SP 7032



GRIGIO CHIARO RAL 7035
SP 7035



GRIGIO FUMO RAL 7011
SP 7011

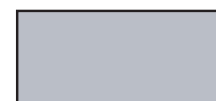

ALLUMINIO RAL 9006
SP 9006



GRIGIO ARGENTO RAL 7001
SP 7001



GRIGIO RAL 7000
SP 7000



GRIGIO PIETRA RAL 7030
SP 7030



GRIGIO GRAFITE RAL 7024
SP 7024



GRIGIO ANTRACITE RAL 7016
SP 7016



FERRO MICACEO



FERRO MICACEO
GRIGIO CHIARO S 0600



FERRO MICACEO
GRIGIO FORGIA S 0610

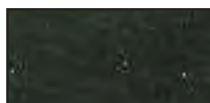

FERRO MICACEO
GRAFITE FERRO ANTICO S 0620



ORO ARGENTO



ORO RICCO
S 0100



ORO PALLIDO
S 0110



ORO DUCATO
S 0120



ARGENTO
S 0130



PERLINATI effetto diamantato



SILVER LUNA
S 0200



ROSSO RUBINO
S 0230



VERDE SMERALDO
S 0220



BLU ORIENTE
S 0250



BLU ELETTRICO
S 0240



NERO FUMO DI LONDRA
S 0260



FLUORESCENTI



GIALLO
S 0300



ARANCIONE
S 0320



ROSSO
S 0310



ROSA FUCSIA
S 0330



BLU
S 0350



SPECCHIANTI



DORATURA
S 0400



CROMATURA
S 0410



ALTA TEMPERATURA



BIANCO
S 0520



ALLUMINIO
S 0510



MARRONE
S 0530



NERO
S 0500



ROSSO
S 0540



Pennarello **PAINT** MARKER

Pennarelli

*Marcatore a rapida essiccazione.
Coprente e permanente su ogni superficie.*

- Punta media reversibile.
- Ottima copertura anche su superfici scure grazie all'elevato contenuto di pigmenti.
- Si utilizza su qualsiasi materiale: legno, metallo, plastica, cartone, superfici pitturate...



Confezione scatola 12 pz.

Colore	Codice art.
Bianco	J00110
Nero	J00120
Oro	J00130
Argento	J00140
Rosso	J00150
Giallo	J00160
Blu	J00170
Verde	J00180
Marrone	J00190
Viola	J00200
Arancione	J00210
Celeste	J00220





Confezione blister scatola 12 pz.



Blister Bianco
J00310



Blister Nero
J00320



Blister Oro
J00330



Blister Argento
J00340



Blister Rosso
J00350



Blister Arancione
J00410



Blister Giallo
J00360



Blister Blu
J00370



Blister Verde
J00380



Blister Marrone
J00390



Blister Viola
J00400



Blister Celeste
J00420

**Espositore
da banco**

Codice articolo: J00500





AUTO

MOTO e BICI



Airco Cleaner

La scelta della qualità

La schiuma attiva per la pulizia dei condotti del condizionatore d'aria. Elimina lo sgradevole odore dovuto alla contaminazione da parte di funghi e batteri. Lascia nell'abitacolo un profumo fresco e piacevole.

100% DI ARIA PULITA

NOVITÀ



1   

Rimuovere il filtro aria/pollini ed eventuali altri filtri presenti nel vano di aspirazione del climatizzatore/condizionatore d'aria. Controllare che lo scarico di condensato dell'impianto sia libero da ostruzioni.



2   

Accendere il motore e lasciarlo acceso al minimo degli giri con il condizionatore spento. Utilizzando la specifica prolunga distributrice, spruzzare CRC AIRCO CLEANER nel condotto di aspirazione fino a riempire di schiuma il condotto stesso e tutto il vano filtri. Aspettare che la schiuma si dissolva. Ripetere l'operazione 2 o 3 volte. Eseguire l'operazione gradualmente facendo attenzione a non far arrivare la schiuma direttamente fuori dalle griglie di ventilazione all'interno della vettura per evitare che venga in contatto con apparecchiature elettriche/elettroniche (radio, lettori CD...)



Aerosol 400 ml.
Cod. Art. C8401



3   

Spegnere il motore e lasciare agire il prodotto per 15 minuti. In seguito rimontare l'impianto filtrante.



4   

Accendere il motore e lasciarlo acceso al minimo degli giri per 10 - 20 minuti con il climatizzatore posizionato alla massima temperatura e con il ventilatore alla massima velocità.

Durante tutta l'operazione e fino al totale dissolvimento della schiuma attiva, l'abitacolo deve essere ben areato tenendo porte aperte e vetri abbassati. Lasciare il cofano aperto. Un aerosol è sufficiente per la completa pulizia di un intero impianto di climatizzazione/condizionamento.



CFG srl - Via Fraschetti 5 - 57128 Antignano LIVORNO - Tel. 0586 580066 r.a. Fax 0586 580066

www.cfg.it



Airco cleaner

Detergente per climatizzatori di auto e impianti di condizionamento di case e uffici.

100% di aria pulita

Lascia un odore fresco e gradevole

- La schiuma attiva per la pulizia dei condotti del condizionatore d'aria.
- Elimina lo sgradevole odore dovuto alla contaminazione da parte di funghi e batteri.
- Lascia nell'abitacolo un profumo fresco e piacevole.

Caratteristiche tecniche

Aspetto	schiuma bianco latte
Temperatura di applicazione	tra 15 e 35 °C



Confezioni e codici



Aerosol
400 ml
C8401



Motor starter

Avvia motori.

Facilita l'avviamento a freddo di motori a benzina o Diesel di qualsiasi potenza.

- Utile per macchine per giardinaggio, motoseghe, ciclomotori, moto, auto, furgoni, motori marini, pompe, gruppi elettrogeni, trattori, veicoli industriali, mezzi per movimento terra...
- Evita che la batteria venga sottoposta a carichi gravosi e che si esaurisca.
- Lubrifica le pareti del cilindro e protegge dalla corrosione. Non provoca battito in testa.
- Evita la diluizione dell'olio del motore.
- Riduce l'usura meccanica.

Caratteristiche tecniche

Aspetto	liquido, incolore
Odore	aromatico
Densità (@ 20 °C)	0,71
Intervallo di distillazione	35 °C ÷ 70 °C
Temperatura di infiammabilità (closed cup)	< - 30 °C
Tempo di evaporazione (etere = 1)	1,1
Densità del vapore (aria = 1)	2,6
Intervallo di esplosività	1% ÷ 45%



Confezioni e codici



Aerosol
200 ml
C4801



Motor clean Pro

Pulitore per motori.

Rimuove morchia, olio e grasso dall'esterno dei motori.

- Detergente sgrassante estremamente efficace. Miscela di solventi ed emulsionanti specifici per la rimozione di morchia, olio e grasso dall'esterno di qualsiasi motore. Di facile e veloce utilizzo.
- Può essere applicato su motori tiepidi o freddi.
Non lascia sgradevoli odori nel vano motore.
- Contiene inibitori della corrosione. Non contiene solventi aromatici o clorinati. Non contiene sostanze caustiche.
- Sicuro nell'utilizzo in quanto la temperatura di infiammabilità superiore a 70 °C permette l'applicazione anche su motori tiepidi.
- Aerosol pressurizzato con propellente CO₂ non infiammabile. Erogatore con funzionamento a 360°.
- I migliori risultati si ottengono applicando il prodotto su motori tiepidi (non caldi, non in moto), lasciandolo agire per 10/15 minuti per poi lavare via lo sporco con getto di acqua.

Caratteristiche tecniche

Aspetto	liquido incolore
Densità (@ 20 °C)	0,82
Intervallo di ebollizione (solventi)	180 - 240 °C
Temperatura di infiammabilità (closed cup)	72 °C
Temperatura di congelamento	< -30 °C
Valore Kauri-Butanolo (solventi)	40
Componenti non volatili (12 h @ 100 °C)	3,6 %



Confezioni e codici



Aerosol
500 ml
C7501



Carb & egr cleaner Pro

Detergente per carburatori e cilindri alettati.

Detergente per applicazioni meccaniche gravose: carburatori, alette di raffreddamento di cilindri di motori endotermici, compressori, pompe di calore.

- Scioglie gomme, resine, lacche, mastici. Toglie i depositi carboniosi e di catrame.
- Ristabilisce il coefficiente di scambio termico originale di scambiatori di calore e di cilindri alettati di motori a scoppio o Diesel, pompe di calore, frigoriferi, condizionatori.
- Evita laboriosi smontaggi. Ripristina facilmente la corretta carburazione dei motori operanti in avverse condizioni ambientali (polvere, trasudazioni di miscela, perdite). Pulisce in pochissimo tempo l'esterno di motoseghe, tagliaerba, decespugliatori, motocoltivatori.
- Libera le parti meccaniche da depositi persistenti di materiali estranei che possono ostruire luci e filtri, bloccare parti mobili, alterare il regime termico, impedire la lubrificazione, costituire innesco per incendi.
- Verificare preventivamente la compatibilità con materiali plastici, elastomeri, parti pitturate di recente.

Caratteristiche tecniche

Aspetto	liquido, incolore
Odore	aromatico
Densità (@ 20 °C)	0,85
Temperatura di distillazione	60 °C ÷ 160 °C
Densità del vapore (aria = 1)	3,3
Temperatura di congelamento	< -30 °C
Tempo di evaporazione (etere = 1)	7
Temperatura di infiammabilità (closed cup)	< 0 °C
Viscosità (@ 20 °C)	0,65 mPa*s
Valore Kauri-Butanolo	> 15.000



Confezioni e codici



Aerosol
500 ml
C2301



Gasket remover

Sciogliguarnizioni.

Rimuove sigillanti, depositi carboniosi, inchiostri, colle. Potente sverniciatore.

- Svolge un forte potere solvente nei confronti di adesivi, mastici e guarnizioni di tenuta, anche dopo il loro indurimento per prolungata permanenza a caldo.
- Asporta depositi carboniosi da camere di scoppio, sedi di valvole, luci di scarico, testa dei pistoni.
- Evita o riduce l'impiego di raschietti o abrasivi che possono provocare rigature o perdita di planarità di superfici metalliche combacianti quali testate di motori, flange di carter, scatola cambio, differenziale, pompe.
- Dissolve oli, grassi, catrame, morchia, resine, pitture. Applicabile anche su superfici verticali.

Specifiche: US FED-TT-R-251-J tipo 3

Caratteristiche tecniche

Aspetto	liquido, viscoso, opaco
Densità (@ 20 °C)	0,92
Intervallo di distillazione	40 °C ÷ 200 °C
Temperatura di congelamento	< - 20 °C
Temperatura di infiammabilità (closed cup)	< 0 °C
pH	7
Viscosità	700 - 1500 mPa·s (tissotropico)
Valore Kauri-Butanolo	> 120
Densità del vapore (aria = 1)	> 2
Contenuto di componenti non volatili	1,5 % in peso



Confezioni e codici



Aerosol
300 ml
A0372



260 °C black

Guarnizione siliconica nera a rapida sigillatura.

Sostituisce le guarnizioni preformate. Resiste a temperature fino a 260 °C. Sigilla e assicura la tenuta tra elementi meccanici di circuiti di fluidi anche operanti a temperatura e pressione elevati.

- Sostituisce le guarnizioni preformate.
- Ha rapida polimerizzazione pur consentendo aggiustamenti successivi all'assemblaggio.
- Resiste alle alterazioni chimiche e deformazioni meccaniche procurate dai cicli termici con temperatura massima fino a 260 °C.
- Unisce stabilmente, assicura la tenuta e sigilla gli eventuali laschi tra elementi meccanici di circuiti di fluidi anche operanti a temperatura ed a pressione elevate (pompa dell'acqua, coppa dell'olio, bulbo termostatico, manicotti, circuiti oleodinamici).
- Forma guarnizioni di qualsiasi spessore meccanicamente e chimicamente resistenti, dure ed elastiche per differenziali, monoblocchi, carter, coprivalvole e scatole cambio.
- Adatta all'utilizzo sui motori dell'ultima generazione. Indurisce senza ritiro.
- Prodotto originale americano specifico anche per motori catalizzati. Non altera il funzionamento dei sensori di ossigeno (sonde Lambda).
- Ottima resistenza ad acqua, carburanti, oli minerali e sintetici, liquidi per trasmissioni e refrigeranti.
- Facile rimozione. Il dosatore permette un utilizzo preciso, rapido ed economico.

APPLICAZIONI

Coppa dell'olio - Pompa dell'acqua
Manicotti - Bulbo termostatico
Circuiti oleodinamici.



Confezioni e codici



Tubo
85 gr
P00200



343 °C red

Guarnizione siliconica rossa per alte temperature.

Pasta rossa sigillante resistente fino ad una temperatura di 343 °C.

- Sostituisce le guarnizioni preformate. Resiste a temperature fino a 343 °C.
- Assicura la tenuta tra superfici meccaniche non perfettamente combacianti ed esposte ad alte temperature (guarnizioni di testa, collettori di scarico, circuiti di fumo, termostati...). Se applicata sulle guarnizioni tradizionali ne migliora la resistenza al calore.
- Forma guarnizioni di qualsiasi spessore, meccanicamente e chimicamente resistenti, dure ed elastiche. Adatta all'utilizzo sui motori dell'ultima generazione. Indurisce senza ritiro.
- Prodotto originale americano specifico anche per motori catalizzati. Non altera il funzionamento dei sensori di ossigeno (sonde Lambda).
- Ottima resistenza ad acqua, carburanti, olii minerali e sintetici, liquidi per trasmissioni e refrigeranti. Indurisce in un'ora. Facile rimozione.
- Lo speciale dosatore permette un utilizzo preciso, rapido ed economico.

APPLICAZIONI

Guarnizioni di testa - Circuiti di fumo
Collettori di scarico - Termostati.



Confezioni e codici



Tubo
85 gr
P00100



Mounting paste

Sigillante per circuiti fumi.

Facilita l'assemblaggio ed assicura la tenuta fumi fino a 1.000 °C.

- Si spalma su entrambe le parti da collegare subito prima di assemblare e bloccare. Si dilata ed indurisce a caldo, con il funzionamento del motore o dell'impianto.
- Assicura la tenuta della giunzione fino a 1000 °C. Facilita lo smontaggio.
- Non contiene amianto.

Confezioni e codici



Tubo
150 gr
A0375



Repair gum

Turatori per marmitte.

Mastice termoindurente per otturare fori dei circuiti fumi.

- Si spalma su entrambe le parti da collegare subito prima di assemblare e bloccare. Si dilata ed indurisce a caldo, con il funzionamento del motore o dell'impianto.
- Assicura la tenuta della giunzione fino a 1000 °C. Facilita lo smontaggio.

Confezioni e codici

Scatola
200 gr
A0374





Bandage

Ripara marmitte.

Fasciatura per riparare le lacerazioni delle marmitte di scarico e dei circuiti fumi.

- Lamina metallica e fascia termoindurente per la riparazione di estese lacerazioni delle marmitte e dei tubi di scarico dei motori, in generale dei circuiti fumi.
- Assicura la tenuta dei gas. Resiste alle elevate temperature di esercizio (400 °C in continuo).
- Non contiene amianto.
- 140 cm di lunghezza.



Confezioni e codici



Scatola
A0373



Brakleen Pro

Pulitore per freni e frizioni.

Deterge superfici metalliche, frizioni, freni a disco e a tamburo.

- Pulisce e sgrassa tutti i componenti del sistema frenante e delle frizioni.
- Penetra, scioglie e asporta accumuli di grasso, polvere, catrame e depositi carboniosi.
- Elimina liquido per freni, olio.
- Pulitore rapido ed energico. Lascia le superfici asciutte e senza alcun residuo.
- Non contiene solventi clorurati.
- Gradevole profumazione di agrumi.

Caratteristiche tecniche

Aspetto	liquido incolore
Densità (@ 20 °C)	0,726
Intervallo di ebollizione	55 ÷ 110 °C
Densità del vapore (aria=1)	3
Temperatura di congelamento	< -30 °C
Tempo di evaporazione (etere=1)	2,8
Temperatura di infiammabilità	< 0 °C
Tensione superficiale (@ 20 °C)	21 nN/m
Compatibilità con le materie plastiche	da verificare
Non volatili	assenti

Confezioni e codici



Aerosol
500 ml
C5403

Latta
5 Litri
C5402

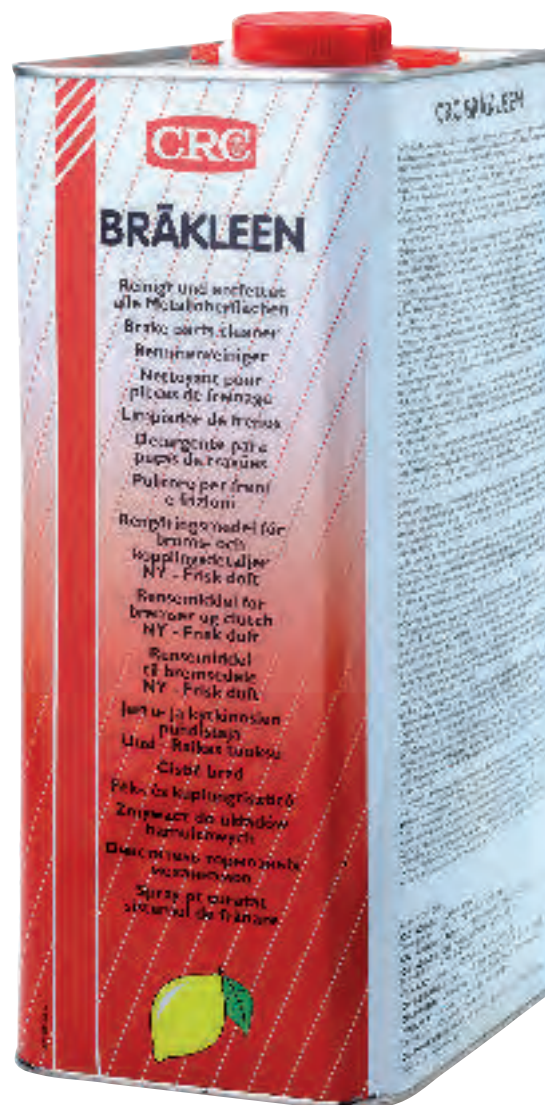

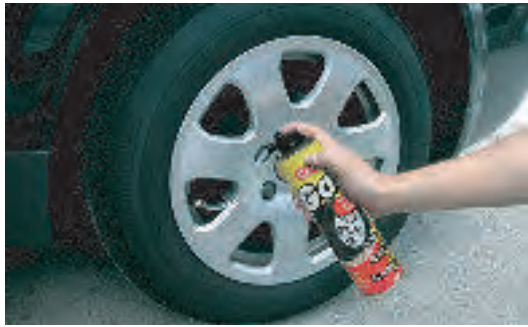

Go! auto & moto

Gonfia e ripara pneumatici di auto, moto e bici.

Prodotto a base di lattice: ripara le forature e gonfia pneumatici convenzionali o radiali, con o senza camera d'aria.

- In pochi minuti, anche in spazi angusti, evitando smontaggi disagiati o pericolosi, consente di riparare pneumatici forati anche da grossi chiodi.
- Non danneggia la gomma e non impedisce successivi rattoppi vulcanizzati o a freddo.
- La riparazione con CFG GO! può tenere per molte migliaia di chilometri, in particolare nel caso di pneumatici senza camera d'aria.
- Gli aerosol antiforatura non sono efficaci nei confronti di camere d'aria con lacerazioni estese.



Confezioni e codici



Aerosol
300 ml
L0042



Electronic cleaner

Detergente per apparecchiature elettroniche.

Elimina ogni traccia di impurezze in grado di alterare la funzionalità dei circuiti elettronici.

- Asporta patine untuose, siliconi, pastasalda, condense invisibili. La combinazione di vari solventi assicura un ampio spettro di detergenza.
- Ripristina le caratteristiche operative originali di radio, TV, video-registratori, relé, interruttori, registratori di cassa, apparecchi e centralini telefonici, elaboratori e schede, componenti elettronici di auto, natanti, sistemi di allarme e apparecchi medicali.
- Evapora rapidamente e completamente. Non lascia alcun residuo. Non corrosivo. Non contiene solventi clorurati. Compatibile con la maggior parte dei materiali impiegati in elettronica. Nebulizza anche capovolto.

Caratteristiche tecniche

Aspetto	liquido, incolore
Odore	tenuo
Intervallo di distillazione	60 °C ÷ 100 °C
Temperatura di infiammabilità (closed cup)	< 0 °C
Contenuto in aromatici	0,001% in peso
Contenuto di componenti non volatili	< 10 ppm
Densità (@ 20 °C)	0,70
Valore Kauri-Butanolo	28
Tensione superficiale (@ 25 °C)	18 mN/m ²
Tempo di evaporazione (etere = 1)	2,7
Densità del vapore (aria = 1)	> 1
Costante dielettrica (@ 20 °C)	1,9



Confezioni e codici



Aerosol
200 ml
C1104



Chain lube

Lubrificante per catene.

Lubrificante adesivo, viscoso e duraturo.

Lubrifica catene di trasmissione e di potenza.

- Al momento dell'erogazione è fluido e penetra nelle maglie della catena lubrificando anche rulli interni.
- Dopo l'evaporazione dei solventi (compatibili con gli O-ring) diventa viscoso ed adesivo assicurando la lubrificazione anche in presenza della forza centrifuga dovuta all'alta velocità.
- Riduce l'attrito e l'usura meccanica.
- Resiste all'acqua calda, fredda e salata. Temperatura di lavoro compresa tra -20 °C e +150 °C.
- Adatto per trasmissioni di potenza.
- Protegge dalla corrosione.
- Specifico per catene di maximoto, catene di trasmissione e di distribuzione, corone, ingranaggi aperti, ecc.

Caratteristiche tecniche

Aspetto	liquido, blu, trasparente
Densità (@ 20 °C)	0,80
Proprietà del film asciutto:	
Densità (@ 20 °C)	0,91
Viscosità cinematica (@ 40 °C)	680 mm ² /s
Indice di viscosità	111
Temperatura di infiammabilità (open cup)	236 °C
Brugger test	50 N/mm ²
Temperatura massima di esercizio:	
in continuo / intermittente	150°C / 180 °C
Resistenza alla nebbia corrosiva	20 giorni

**COMPATIBILE
CON O-RING**

Confezioni e codici



Aerosol
200 ml
C3302





Biciclette

Lubrificante anticorrosivo.

Lubrifica, protegge, deterge catena, leve e movimenti del cambio e dei freni, cavetti di comando, mozzi di ruote, pedivelle e pedali.

- Penetra in fessure, perni, boccole e guaine. Scioglie morchie oleose o gommose e le rimuove, insieme con le polveri abrasive che vi si trovano accumulate.
- Non sporca.
- Protegge dalla corrosione.
- Contiene solventi, detergenti tensioattivi, olii lubrificanti
- Non diviene gommoso con il tempo.
- La semplice riapplicazione asporta ogni traccia di residui precedenti.

Caratteristiche tecniche

Aspetto	liquido, trasparente
Densità (@ 20 °C)	0,84
Temperatura massima di utilizzo	100 °C
Temperatura di congelamento	< -10 °C
Temperatura di infiammabilità dei vapori	73 °C
Intervallo di distillazione	180 ÷ 500 °C
Viscosità (@ 20 °C)	9 mPa.s
Tensione superficiale:	26 dine/cm
Spessore medio del film (dopo 24 ore @ 20 °C)	1 ÷ 2 mm
Copertura (dopo 24 ore @ 20 °C)	50 ÷ 80 m ² /litro

**COMPATIBILE
CON O-RING**

Confezioni e codici



Aerosol
200 ml
C3101



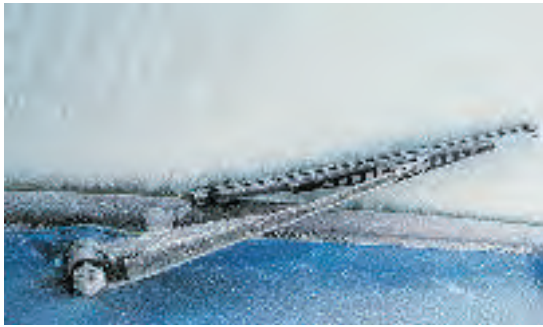

Deghiacciante

Elimina e previene.

Scioglie ed elimina rapidamente lo strato di ghiaccio.

- Scioglie ed elimina rapidamente lo strato di ghiaccio formatosi su parabrezza, portiere e serrature dell'auto.
- Se applicato preventivamente, impedisce la formazione del ghiaccio anche a temperature fino a -40°C .



Confezioni e codici



Aerosol
250 ml
B0500



Lavacristalli

Detergente sgrassante antigelo per impianti lavavetro.

Dilubile fino a 10 volte.

Protezione antigelo fino a -22 °C.

DILUIZIONE IN ACQUA per PROTEZIONE ANTIGELO

Lavacristalli	1	1	1
acqua	0	1	2
temp. di protezione °C	-22	-18	-6

- Detergente specifico per la pulizia dei parabrezza.
- Non lascia aloni. Sgrassa la superficie del vetro con la massima efficacia, eliminando sporco ed insetti.
- Usato puro, protegge dal gelo l'impianto lavavetri fino a temperature di -22 °C. Potere detergente attivo anche se diluito fino a dieci volte in acqua.



Confezioni e codici

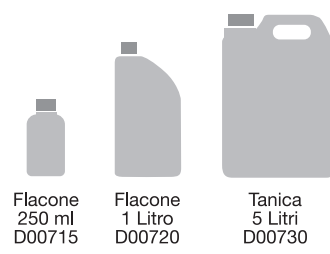

Flacone
250 ml
D00715

Flacone
1 Litro
D00720

Tanica
5 Litri
D00730



Glass clean

Detergente schiumoso per vetri e visiere dei caschi.

Rimuove velocemente impronte digitali, insetti, nicotina, residui di sporco e aloni di grasso e catrame.

- Detergente non abrasivo erogato sotto forma di schiuma per la pulizia di vetri, fari, carrozzerie.
- Non lascia residui né aloni.
- Adatto anche per la pulizia di specchi, vetri, parti cromate, vinile e altre superfici in plastica.
- Non danneggia gomma, pitture e vernici. Formulazione non caustica.
- Biodegradabile per OECD 301B (99,6%).

Caratteristiche tecniche

Aspetto	schiuma bianca opaca
Densità (@ 20 °C)	0,99
Intervallo di distillazione	40 °C ÷ 170 °C
Temperatura di congelamento	< - 20 °C
Temperatura di infiammabilità (closed cup)	< 0 °C
pH	9,8
Viscosità	700 - 1500 mPa·s (tissotropico)
Valore Kauri-Butanolo	> 100
Densità del vapore (aria = 1)	> 2
Contenuto di componenti non volatili	1,5 % in peso

Confezioni e codici



Aerosol
400 ml
C7601





Cera per auto

Pulisce, lucida, protegge.

**PER VERNICI NORMALI
E METALLIZZATE**

Rimuove velocemente impronte digitali, insetti, nicotina, residui di sporco e aloni di grasso e catrame.

- È preparata con materiali di prima scelta.
- È indicata per tutte le vernici: normali e metallizzate.
- Forma un film protettivo persistente che isola la vernice dagli agenti atmosferici e componenti aggressivi (smog, catrame, fango...) ed ha effetto idrorepellente.
- Evitare di applicare il prodotto su vinile, gomma e skai.

RACCOMANDAZIONI:

Non occorre asciugare. Si raccomanda di applicare il prodotto in piccole quantità con un panno morbido ed asciutto. Strofinare esercitando una leggera pressione fino alla scomparsa delle macchie e al ravvivarsi del colore. Quindi lucidare con un panno pulito, senza premere. Non operare al sole.

**HA EFFETTO
IDROREPELLENTE**



Confezioni e codici



Barattolo
300 ml
B0600



Tire shine Pro

Schiuma lucidante e protettiva per pneumatici.

Rinnova l'aspetto dei pneumatici.

- Rende la gomma flessibile e la protegge dall'imporrimento.
- Ridona l'originale aspetto ai fascioni facendoli sembrare nuovi.
- Penetra e pulisce in profondità la superficie verticale dei pneumatici. Essicca lasciando una superficie trasparente e lucida, che previene l'adesione dello sporco.
- Non danneggia i cerchioni o la vernice.
- Non influenza le caratteristiche di tenuta o frenata.

Caratteristiche tecniche

Aspetto	schiuma bianca
Densità (solidi)	0,99
PM	10
Residuo solido (6 ore @ 100 °C)	17% reso

Non necessita di alcuna operazione di strofinamento; è sufficiente ricoprire con la schiuma la superficie esterna del pneumatico.
Tutto il resto lo fa Tire Shine!

Confezioni e codici



Aerosol
500 ml
C7702





Shampoo lavaincera

Shampoo concentrato.

Sapone concentrato e cera protettiva per carrozzeria.

- Assicura la rimozione di fango, olio, catrame e di tutti gli altri tipi di sporco.
- Una singola applicazione garantisce due risultati:
 - Deterge la carrozzeria senza danneggiare le parti trattate.
 - Lascia un film protettivo di grande lucentezza e durata.
- Non necessita di asciugatura.
- Prodotto altamente concentrato.
15 - 20 gr per litro d'acqua sono sufficienti per ottenere una efficace detergenza e ceratura.



Confezioni e codici



Flacone
1 Litro
B0800



Textile clean Pro

Pulitore per tappezzerie e tessuti.

Schiuma detergente per tappezzeria, tappeti, stoffe, tessuti, pelle e vinilpelle.

- Ridona l'aspetto originale degli interni dell'auto. Neutralizza gli odori sgradevoli.
- Adatto per la pulizia all'interno dell'auto e in ambiente domestico.
- La schiuma agisce da shampoo detergente. Pulisce evitando di bagnare le superfici delicate o assorbenti. Non danneggia i materiali.
- Rimuove velocemente sporco tenace e macchie da pannelli di portiere, rivestimenti del soffitto, poggiatesta, tappetini, cruscotti, tende...

Caratteristiche tecniche

Aspetto	schiuma bianca
Densità (solidi)	2,16
Solubilità in acqua	100%
Temperatura di inizio ebollizione	80 °C

Confezioni e codici



Aerosol
500 ml
C7802





Cockpit shine

Lucidante e protettiva per cruscotti.

Rinnova il colore e protegge dall'invecchiamento.

- Rinnova colore e brillantezza, protegge dall'invecchiamento le superfici plastiche, in fibra o altro materiale sintetico. Consigliato per cruscotti, paraurti, spoiler, modanature interne o esterne, pneumatici di auto e moto.
- Ravviva la lucentezza e la morbidezza, impedisce che imporriscano pelle, vinilpelle e gomma di borse da viaggio, bauliere di moto, guarnizioni di portiere.
- Antistatico: riduce l'adesione elettrostatica della polvere. Rimuove depositi di nicotina. Idrorepellente. Preparato ad elevata concentrazione. Forma un film trasparente, fluido, inalterabile.
- Di gradevole odore, profuma e rinfresca l'ambiente.
- Non è appiccicoso e non macchia.

Caratteristiche tecniche

Aspetto	liquido incolore
Densità (@ 20 °C)	0,71
Intervallo di distillazione (solvente)	60 ÷ 100 °C
Temperatura di infiammabilità (solvente)	< 0 °C
pH	7
Proprietà del film dopo l'evaporazione dei solventi:	
Aspetto	film incolore
Densità (@ 20 °C)	0,99
Temperatura di infiammabilità (open cup)	> 200 °C
Temperatura di autoaccensione (all'aria)	> 300 °C
Punto goccia	< -30 °C

Confezioni e codici



Aerosol
400 ml
C8701





Cockpit matt

Ravvivante per gli interni dell'auto, opaco non lucidante.

Crea una barriera contro l'invecchiamento e la decolorazione delle superfici del cruscotto.

- Polimeri inerti in soluzione di solventi a rapida evaporazione formano una pellicola incolore, non sporcabile e idrorepellente; crea una barriera alla penetrazione di ozono, raggi UV e ossigeno che altrimenti invecchiano e decolorano le superfici.
- Pulisce e ravviva l'aspetto di plastica, gomma e radica, cruscotti e tappezzeria in finta pelle, tetti in vinile, paraurti, spoiler...
- Non danneggia gomme e plastiche normalmente utilizzate in campo automobilistico.
- Verificare le compatibilità con materiali plastici molto sensibili e parti incollate o vecchie.
- Gradevolmente profumato agli agrumi.
- Non contiene silicone.

Caratteristiche tecniche

Aspetto	liquido incolore
Densità (@ 20 °C)	0,71
Intervallo di distillazione (solvente)	60 ÷ 100 °C
Temperatura di infiammabilità (solvente)	< 0 °C
pH	7
Proprietà del film dopo l'evaporazione dei solventi:	
Aspetto	film incolore
Densità (@ 20 °C)	0,99
Temperatura di infiammabilità (open cup)	> 200 °C
Temperatura di autoaccensione (all'aria)	> 300 °C
Punto goccia	< -30 °C

Confezioni e codici



Aerosol
400 ml
C7901





*Ambi Pur Car
Clip strip*

Nuovo espositore monofragranza
appendibile verticalmente



AC16
BREZZA
MARINA



AC17
FIORI
DELICATI



AC19
TEMPESTA
NOTTURNA



AC40
VANIGLIA



NAUTICA



6-66 Marine

Multifunzione per ambiente salmastroso.

Protettivo specifico contro l'azione corrosiva e cortocircuitante delle atmosfere salmastrose. Idrorepellente. Non altera la conducibilità dei contatti elettrici. Sblocca, deterge e lubrifica.

- Aderisce intimamente ai metalli, si spande e penetra nelle cricche più minute, ne espelle gli elettroliti trattenuti per capillarità, dissolve i grumi di grassi, polvere e sali, abbassa il coefficiente di attrito e la tensione superficiale all'interfaccia metallo/ossido.
- Arresta i processi corrosivi in corso e impedisce il manifestarsi di nuovi attacchi, in particolare se innescati dai sali tipici dell'ambiente marino. Protettivo specifico per natanti, attrezzature portuali e cantieristiche, impianti e veicoli operanti in zone costiere.
- Elimina le dispersioni di corrente ed i cortocircuiti dovuti a elettroliti, specialmente salini. Non contiene siliconi, non isola contatti o connessioni. Previene il danneggiamento e ripristina la funzionalità di motori marini, quadri ed apparecchi elettrici, meccanismi delicati umidi o bagnati, anche se da acqua di mare.
- Deterge parti elettriche o meccaniche eliminando morchie, gomme, lubrificanti ossidati o bruciati o aggrumati con polvere e sali, tutti inneschi potenziali di combustione, cortocircuiti, corrosione.
- Sblocca, conferisce di nuovo piena precisione di movimento, protegge in esercizio o durante lo svernaggio vinci, schiavi, arridatoi, salpaancore, avvolgifiocco, serrature, impianto elettrico. Arresta o previene quasi tutte le avarie elettromeccaniche imputabili all'atmosfera marina umida e corrosiva.

Specifiche NATO: NSN 6850 131151885

Caratteristiche tecniche

Aspetto	liquido, blu-verde, trasparente
Densità (@ 20 °C)	0,83
Intervallo di distillazione	190 °C ÷ 250 °C
Temperatura di congelamento	- 50 °C
Viscosità dinamica (@ 20 °C)	3,9 mPa·s
Spessore medio del film (@ 20 °C, dopo 24 ore)	2 µm
Copertura (@ 20 °C, dopo 24 ore)	100 m ² /l
Evaporazione dei solventi	2 ÷ 4 ore
Proprietà del film dopo evaporazione dei solventi:	
Viscosità dinamica (@ 20 °C)	64 mPa·s
Carico massimo Falex (ASTM D 3233, Proc. A)	8900 N
Resistenza alla nebbia salina	65 ore
Temp. massima di esercizio	120 °C (150 °C intermittente)



**Nuova confezione
6-66 marine 300 ml
con valvola 2spray**





Confezioni e codici

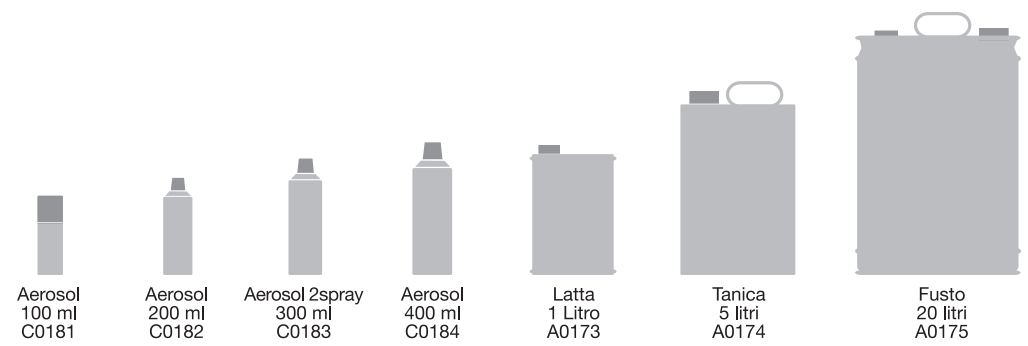



Blaster nautica

Sgrassante e detergente concentrato.

Rimuove grassi, morchie, depositi e macchie oleose, cere, sporco resistente da gomma, vetroresina, plexiglass, metalli, plastica, legno, tessuti, vetro.

- Non è infiammabile, non emette vapori nocivi, non è corrosivo
- Si può impiegare puro o diluito in acqua, a seconda dell'entità dello sporco.
- Applicare a spruzzo, spazzolando o per immersione. Lasciare agire per qualche minuto quindi asportare con panno, spugna o getto d'acqua. Al termine sciacquare sempre con acqua.
- Data l'estrema efficacia del prodotto, verificare preventivamente la compatibilità con materiali e pitture.

Diluizione:

Da puro fino al 20% di prodotto diluito in acqua:

Motori entro e fuoribordo - interno sentine - piedi poppieri - scarichi a mare - timonerie e leveraggi - salpaancore - serbatoi carburante - murate e linee di galleggiamento.

Dal 20% al 5% di prodotto diluito in acqua:

coperte in vetroresina o legno, parabordi, tendalini, vele, tavoli, sedie e arredi, vetri e deflettori in plexiglass, teloni di copertura.



Confezioni e codici



Trigger
750 ml
D00405



HA EFFETTO
IDROREPELENTE

Cera per barche

Pulisce. lucida, protegge.

Deterge, lucida e protegge scafi in vetroresina o verniciati.

Effetto idrorepellente.

- Contiene cere naturali della migliore qualità e polimeri sintetici.
- Deterge scafi in vetroresina o verniciati, ripristina il colore originale, sigilla microporosità e microfessure, crea una superficie liscia e brillante che protegge dagli agenti atmosferici e dal salmastro.
- Non applicare su superfici flessibili in gomma, vinile, tela.



Confezioni e codici



Barattolo
300 ml
B0700



Grasso blu per nautica

Lubrificante anticorrosivo non dilavabile.

Grasso semisintetico fortemente adesivo e idrorepellente.

Caratteristiche tecniche

Aspetto	pomatoso filante
Colore	blu
Consistenza NLGI	2
Punto goccia ASTM D 566	185 °C
Intervallo d'impiego	-15 / +125 °C
Viscosità apparente (25 °C 300 sec ⁻¹)	5000 cps
Penetrazione lavorata 60 doppi colpi ASTM D217	265 - 295 mm/10
Penetrazione lavorata dopo 100000 doppi colpi perdita di consistenza	inferiore al 6%

- Grasso semisintetico fortemente adesivo e idrorepellente, non è asportato da pioggia, getti di acqua dolce o di mare, forza centrifuga.
- Rende stagne le chiusure filettate.
- Particolarmente indicato per la lubrificazione e la protezione di lunga durata di tutte le attrezzature di bordo.
- Impedisce l'avanzamento a scatti, assicura la precisione dei comandi di timonerie e motori entro/fuoribordo (scatola monoleva, monocavo, cremagliera, guaina, leveraggi, comandi telescopici e rinvii di invertitore e acceleratore).
- Lubrificazione ognitempo per guide di scorrimento e canestrelli (carrello scotta randa, sollevamento bulbo).
- Evita il grippaggio e facilita lo smontaggio di eliche, pale ribaltabili, flap, pompe acqua, salpa-ancore, verricelli, trim, vinci.
- Protegge dalla corrosione i morsetti della batteria.

Confezioni e codici



Tubo
125 ml
L00800



Barattolo
500 ml
L00802



Barattolo
1000 ml
L00803



Secchio
5000 ml
L00804





Protettivo per nautica

Protettivo anticorrosivo di lunga durata per apparecchiature marine.

- Copre uniformemente la superficie dei metalli penetrando fino al fondo delle anfrattuosità superficiali più minute. Espelle e respinge l'umidità anche in atmosfere sature e salmastrose.
- Forma un film che non secca sottile, fluido e stabile fino a 150 °C.
- Impedisce il grippaggio di motori entro e fuoribordo durante prolungati periodi di inattività. Mantiene indenni ed in piena efficienza macchinario, parti di ricambio, pezzi rettificati, durante lavorazione stoccaggio e trasporto.
- In genere non occorre rimuoverlo all'atto dell'assemblaggio o dell'avviamento. Asportabile mediante CRC 6-66 (che mantiene un profondo effetto protettivo) oppure con solventi o detersivi. Lubrificante di lunga durata e resistente ad alti carichi (800 kg al Faler Test).

Specifiche NATO: NSN 8030-25-100-4662

Caratteristiche tecniche			
Aspetto		liquido, ambra, opaco	
Densità (@ 20 °C)	aerosol		0,82
	liquido		0,86
Intervallo di distillazione	aerosol	50 °C ÷ 250 °C	
	liquido	190 °C ÷ 250 °C	
Temp. di infiammab. (closed cup)	aerosol		< 0 °C
	liquido		66 °C
Viscosità dinamica (@ 20 °C)	aerosol		6 mPa·s
	liquido		20 ÷ 100 mPa·s
Temperatura di congelamento			- 40 °C
Spessore medio del film (@ 20 °C, dopo 24 ore)			1·10 ⁻⁵ m
Copertura (@ 20 °C, dopo 24 ore)			40 m ² /l
Evaporazione dei solventi (@ 20 °C)			2 ÷ 4 ore
Proprietà del film dopo evaporazione dei solventi:			
Viscosità dinamica (@ 20 °C)		30.000 mPa·s (tissotropico)	
Carico massimo Falex (ASTM D 3233, Proc. A)			6500 N
Resistenza alla nebbia salina (ASTM B 117)			340 ore
Temperatura massima di esercizio			100 °C

Confezioni e codici



Aerosol
300 ml
C3805



Fusto
20 Litri
C3804

Forma un film oleoso non essiccante che rende ogni tipo di metallo (ferroso e non) inattaccabile da qualunque agente atmosferico.





Teflub marine

Antigrappante, antifrizione, idrorepellente.

- Aderisce a legno, plastica, metalli, gomma. Si applica mediante tre o quattro nebulizzazioni leggere, ciascuna passata appena la precedente è asciutta. Adesione e indurimento definitivi avvengono in circa 24 ore. Si accelerano e sono maggiori per riscaldamento a 260 °C.
- Forma una pellicola incolore, sottile, continua, flessibile, con bassissimo coefficiente di attrito, alla quale non aderisce niente, stabile in ambiente umido, salmastroso o fortemente corrosivo. Non dilavabile da acqua, neanche di mare, neanche bollente. Non cola, non appiccica, non si impasta, non trattiene polveri contaminanti o abrasive, non macchia. Asportabile con solventi energici.
- Aderisce intimamente ai metalli, colma le microcricche superficiali, impedisce il grippaggio, riduce fortemente l'attrito, svolge azione anticorrosiva.
- Lubrifica gratili, canalette, canestrelli, avvolgifiocco, vinci, stipetti, deriva mobile, cavi e leve di comando, chiavistelli, cerniere di mobili, guide di tende, di avvolgibili, di porte scorrevoli, di classificatori per ufficio, parti esposte al dilavamento o ad ambienti polverosi o alle quali non debbano aderire colle o inchiostri, macchine confezionatrici, per grafica, per legatoria, o che trattino carta, tessuti, o indumenti o materiali sporcabili da olio o grassi.

Stabile in ambiente umido e salmastroso.

Non dilavabile. Non macchia.

Caratteristiche tecniche

Aspetto	liquido, trasparente
Densità (@ 20 °C)	0,71
Intervallo di distillazione dei solventi	60 °C ÷ 95 °C
Densità dei vapori (aria = 1)	> 3
<i>Proprietà del film dopo evaporazione dei solventi</i>	
Temp. di infiammabilità (closed cup)	> 300 °C
Intervallo di temperatura di esercizio	-40 °C ÷ +200 °C
Tensione superficiale	21 mN/m
Rigidità dielettrica	35 kV/mm
Viscosità (@ 20 °C)	10.000 ÷ 12.000 mPa·s

Confezioni e codici



Aerosol
400 ml
C4501





Vetroresina kit

**Per riparare, stuccare, irrigidire:
imbarcazioni, carrozzerie, camper, serbatoi...**

Ottima adesione su tutte le superfici e tutti i materiali (vetroresina, metallo, plastica, legno, pietra, cemento, porcellana...)

Contiene il materiale necessario per riparare e stuccare imbarcazioni, camper, carrozzerie, serbatoi...

La resina poliesteri ha un'ottima adesione su metallo, vetroresina, plastica, legno, pietra, cemento, porcellana...

Il tessuto di fibra di vetro ha la funzione di armare e irrigidire permettendo una riparazione semplice e definitiva.

CONSIGLI

Il 2% in peso di catalizzatore determina una polimerizzazione in circa 10 minuti. Tempo di lavorabilità e applicazione: circa 5 minuti a 20 °C.

Polimerizzazione e indurimento completi dopo un'ora.

Il prodotto si mantiene in buono stato se conservato in luogo fresco e asciutto.

Contenuto kit:

Resina poliesteri liquida	500 ml
Catalizzatore	12 ml
Lana di vetro	250 cm ²
Pennello	1
Contenitore per miscela	1

Confezioni e codici



Scatola

P00600





Vetroresina poliestere

Rinforzata con fibra di vetro.

Riparazione, incollaggio, stuccatura di vetroresina, metallo, legno.

ISTRUZIONI PER L'USO

Le superfici devono essere pulite, asciutte, sgrassate e ruvide. Prelevare la quantità di vetroresina necessaria per l'applicazione, aggiungervi il catalizzatore e mescolare molto bene. L'aggiunta del 2% in peso di catalizzatore consente un tempo di lavorabilità di circa 5 minuti a 20 °C. Il pezzo è maneggiabile dopo 10 minuti. Polimerizzazione ed indurimento completi avvengono dopo un'ora. Impiegare attrezzi puliti per prelevare la vetroresina dalla confezione. In particolare evitare che tracce di catalizzatore giungano a contatto con il contenuto del barattolo.

Mani e oggetti si puliscono con acetone.



Confezioni e codici



Barattolo
150 ml
P00300



Barattolo
375 ml - 630 gr
P00310



Tubetto
Catalizzatore
10 gr
P010



Tubetto
Catalizzatore
20 gr
P050





Resina liquida poliestere

**Per riparare, stuccare, rinforzare:
imbarcazioni, carrozzerie, camper, serbatoi...**

Ottima adesione su tutte le superfici e tutti i materiali:
(vetroresina, metallo, plastica, legno, pietra, cemento, porcellana...)

Ottima adesione sulla maggior parte dei materiali e superfici.
Adatta per la costruzione di parti strutturali in vetroresina e per riparazioni su vetroresina, metallo, plastica, legno, pietra, cemento, ceramica ed altro.
Le caratteristiche meccaniche e termiche consentono interventi in carrozzeria, nel settore nautico, agricoltura e industria.
L'utilizzo in combinazione con la lana di vetro permette la creazione di notevoli spessori.

ISTRUZIONI PER L'USO

Le superfici devono essere asciutte, sgrassate, ruvide e pulite. Se necessario asportare i residui di pitture o ruggine. Dal tessuto di fibra di vetro ricavare una porzione di dimensioni adatte all'intervento da effettuare. Versare in un contenitore pulito la quantità di resina poliestere sufficiente all'impiego immediato ed aggiungere circa il 2% in volume di catalizzatore. Mescolare bene. Cospargere la miscela sulla superficie da riparare servendosi di un pennello o di un rullo. Applicare la fibra di vetro e saturarla con la miscela. Altrimenti, se più pratico, immergere la fibra di vetro nella miscela poliestere prima di applicarla. La miscela poliestere aderisce perfettamente sulla resina già indurita quindi è possibile ottenere spessori notevoli con riapplicazioni successive. La superficie finale può essere rifinita con carta a vetro o levigatrice.

Flacone 20 gr
P040

La confezione
è comprensiva
del catalizzatore



Confezioni e codici



Barattolo
500 ml
P00610

Barattolo
750 ml
P00620





Fibra di vetro

Tessuto di fibra di vetro.

Flessibile, facilmente modellabile, consistente, a fibra lunga.



Confezioni e codici



Confezione 0,5 mq P00630	Confezione 1 mq P00640
--------------------------------	------------------------------



Pulitore per sentine

Detergente e sgrassante

- Dissolve o emulsiona gasolio, benzina, lubrificanti, grassi, morchie e olii pesanti.
- Neutralizza eventuali dispersioni di liquido della batteria.
- Impedisce la comparsa di muffe o funghi.
- Evita il formarsi di depositi o patine infiammabili.
- Non emette vapori nocivi. Non è corrosivo.
- Non danneggia plastica, legno, gomma, tessuti o altri materiali.
- Non contiene acidi, soda, composti clorurati o fosforici né ammoniaci.

ISTRUZIONI

Si versa nella sentina in quantità tale da consentirgli di raggiungere, grazie anche al movimento dello scafo, tutte le zone in cui possono accumularsi depositi di sporcizia o sostanze oleose.

Si diluisce in acqua dolce o salata.

A fine stagione, oppure quando la sospensione è abbastanza sporca, si aspira e si scarica negli impianti portuali di depurazione.

Mantiene deterse le pareti della sentina e di qualsiasi superficie con cui venga a contatto. Pulisce scafo, coperta, bagnasciuga, parabordi.

Confezioni e codici



Flacone
1 litro
D00503



Tanica
5 litri
D00501



Tanica
20 Litri
D00502





Pulitore gommoni

Sgrassante energetico.

Detergente energetico, a base acqua, a bassa formazione di schiuma, di uso generale, su gommoni, superfici gommosi telate, neopreniche, PVC.

Asporta sporco, polvere, film oleosi, grasso e residui dalle superfici esterne, dai tubolari e dagli scafi in vetroresina.

Un solo prodotto per risolvere tutti i problemi della pulizia quotidiana del gommone e tutti gli usi a bordo.

È di uso sicuro sulle vernici ben legate, plexiglas, tutti i metalli, acciaio e alluminio compresi.

È di veloce risciacquo e non lascia rigature, macchie o depositi sulle superfici dove è stato applicato.

Protettivo gommoni

Ravvivante.

Ravviva e lucida tessuti in neoprene e superfici in gomma.

Rende le superfici elastiche.

Previene le screpolature.

Non contiene solventi né oli che possano danneggiare la gomma o le materie plastiche.

Contiene opportuni inibitori di corrosione per la protezione delle parti metalliche che evitano la formazione di ruggine ed ossidazione.

Efficace anche ad elevati rapporti di diluizione.

Le particelle finemente micronizzate permettono di ottenere, con rese elevate, oggetti lucidi e ben rifiniti.

Conserva le proprie caratteristiche sia alle elevate che alle basse temperature.

Confezioni e codici



Trigger
750 ml
N01



Confezioni e codici



Trigger
500 ml
N02





Pulitore teak

Detergente per le superfici in legno.

Formula speciale per il lavaggio del teak.

Riporta la superficie in legno al suo aspetto originale.

Particolarmente adatto quando sia necessaria una azione molto energica per l'asportazione di oli, grassi, macchie da calpestio, dalle superfici in teak, mantenendole in ottime condizioni di aspetto.

Sbiancante teak

Riporta il legno al suo colore naturale.

Rigenerante per coperte in legno teak. Schiarisce il legno reso grigiastro dall'ossidazione e dall'azione dei raggi solari riportandolo al suo colore naturale. Dopo lavaggio accurato della coperta in legno teak con il CFG Pulitore Teak, può essere necessario sbiancare il legno o rimuovere la patina grigiastra formata sulla superficie del legno stesso a causa delle intemperie e dell'invecchiamento.

Proteak

Protettivo e rinvigorente per legno e teak.

Prodotto con capacità idrorepellente, che forma sul legno uno strato protettivo, molto sottile, stabile e inalterabile. Riporta il legno al suo splendore originale proteggendolo dai raggi UV. Non rovina i giunti del Teak. Sicuro su tutti i metalli.





Pulitore skai

Detergente rigenerante per cuscinerie in tessuto e skai.

Sgrassa, deterge ed igienizza la cuscineria interna ed esterna in tessuto e Skai, le vele e tutti i tessuti a bordo. Prodotto neutro, non contiene sostanze alcaline né solventi. Scioglie senza fatica le tracce di olio e crema solare, elimina i residui dei versamenti accidentali di liquidi e bevande. Elimina i cattivi odori. Si risciacqua facilmente senza lasciare macchie. Il prodotto è a bassa formazione di schiuma, nelle normali condizioni di utilizzo. È ideale per la pulizia a mano di superfici, sedili, tende, ecc.

Nutriente skai

Protettivo e impermeabilizzante per cuscinerie.

Conferisce elasticità alla cuscineria in Skai e la ravviva, rendendola morbida ed elastica. Previene le screpolature garantendo una maggiore durata nel tempo. Restituisce allo Skai la lucentezza iniziale, protegge il materiale dalla aggressione degli agenti esterni e aiuta a mantenere il colore originale. Impermeabilizza le parti trattate con una barriera invisibile che protegge gli arredi dall'acqua e da sporchi di olio e grasso.

Confezioni e codici



Trigger
750 ml
N11



Confezioni e codici



Trigger
500 ml
N12





Pulitore parabordi

Smacchiatore per PVC e skai
Specifico per i parabordi.

Prodotto polivalente. Elimina dai parabordi gli sporchi resistenti quali vernice, catrame e morchia dovuta ai gas di scarico. L'azione delicata non snerva i parabordi e mantiene inalterata l'elasticità del PVC.

Smacchia a fondo i tessuti plastificati riducendone l'ingiallimento.

Valido ed efficace anche sugli elementi di arredo della barca, dove i normali detergenti non riescono ad agire. Ripristina la condizione originale degli arredi invecchiati ed ingialliti dal sole.

Non unge e non appiccica. Privo di solventi clorurati.

Pulitore acciaio

Lucidante. Elimina l'ossidazione su acciaio e leghe.

Rinnova e lucida le parti in acciaio e in lega della barca, liberando dall'ossido e ravvivando sia le parti opache che le parti cromate.

Elimina facilmente le colature di ruggine e le impurità da tessuti gommati, gelcoat e skai, senza rovinarli.



Confezioni e codici



Trigger
500 ml
N13



Confezioni e codici



Trigger
500 ml
N07

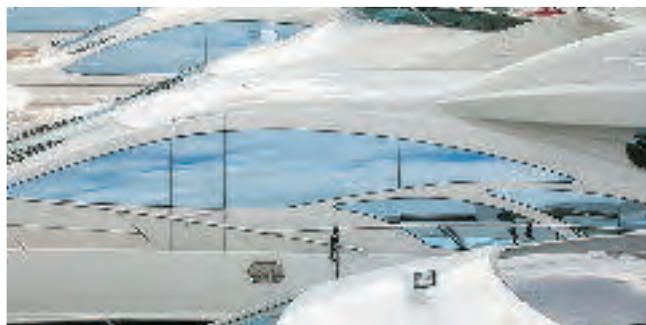

Pulitore vetro

Detergente alcolico a rapida evaporazione.

Detergente liquido a base alcolica, specifico per la pulizia di superfici in vetro e cristallo ed anche per acciaio, inox, superfici verniciate e laminate.

Elimina tracce di grasso, olio, sporco atmosferico, polvere, macchie leggere di fuliggine.

Prodotto a rapida evaporazione.

Contiene speciali componenti che riducono la rideposizione dello sporco.

Detergente vetroresina

Detergente attivo concentrato per superfici in vetroresina.

Prodotto professionale concentrato, con tensioattivi di origine vegetale, studiato per la detergenza completa delle parti esterne ed interne in vetroresina delle imbarcazioni.

Facilmente risciacquabile, permette l'asportazione di tutti i tipi di sporco, anche quelli più resistenti come le righe nere, il materiale organico dei volatili, i fumi di scarico, i residui di crema o olio solare.

La formula bilanciata, con speciali principi attivi di protezione contro i raggi UV, consente di prevenire il deterioramento del gelcoat, lucidando e ravvivando la superficie della vetroresina. Non lascia depositi dopo l'applicazione. Inerte su adesivi e decori. Non lascia traccia su alluminio, gomma, Teak e Skai. Gradevolmente profumato.



Confezioni e codici



Trigger
750 ml
N06

Specifico per le "righe nere"

Confezioni e codici



Trigger
750 ml
N08



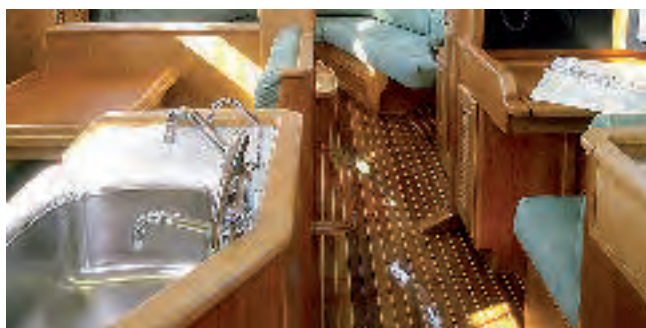

Detergente piatti

Concentrato non schiumoso.

Detergente neutro concentrato, denso.

Non contiene sostanze alcaline, né solventi.

Energico sgrassante.

Il risciacquo non lascia aloni.

Ha gradevole profumo di limone.

È ideale per sgrassare, a mano, piatti, posate, stoviglie, pentole, piani di lavoro, superfici, attrezzi, contenitori, lavelli, vasche.

L'elevata concentrazione del prodotto consente di ottenere soluzioni molto attive anche ad elevate diluizioni.



Disgregante wc

**Sanificante. Deodorante per toilette.
Specifico per toilette a circuito chiuso.**

Prodotto ad alto potere deodorante e sanificante per le toilette a circuito chiuso.

Sanificante basato su sali di Ammonio quaternari.

Ottimo disgregante per rifiuti organici e carta igienica.

Riduce i cattivi odori e deodora i WC chimici, di barche e camper, pozzi neri, ecc.

Riduce l'accumulo di gas.

Liquido intensamente colorato in blu, miscibile in acqua in tutte le proporzioni, sviluppa un profumo gradevole e fresco. Alle concentrazioni consigliate, la soluzione non corrode e non macchia le parti componenti la toilette, quali metalli, gomma, ecc.

Confezioni e codici



Flacone
1 litro
N10



Confezioni e codici



Flacone
1 litro
N09

